

بسم الله الرحمن الرحيم



دولة فلسطين  
وزارة التربية والتعليم العالي

## التنشئة الوطنية والاجتماعية للمصف الثالث الأساسي الجزء الأول

المؤلفون :

منير عايش «منسقاً»

محمد عريدي

أحمد جوابرة

د. خميس العفيفي

ليلى الرجعي

فاتنة زمار

سها عبد الحميد

جمال سالم

شذى طينة

جميلة حلاوة

قررت وزارة التربية والتعليم العالي في دولة فلسطين  
تدريس هذا الكتاب في مدارسها بدءاً من العام الدراسي ٢٠١٦/٢٠١٧ م

- الإشراف العام  
رئيس لجنة المناهج  
نائب رئيس لجنة المناهج  
رئيس مركز المناهج  
مدير عام المناهج الإنسانية
  - الدائرة الفنية  
إشراف إداري  
تصميم  
تحكيم علمي  
تحرير لغوي  
رسومات
- د. صبري صيدم  
د. بصري صالح  
أ. ثروت زيد  
أ. علي شحادة مناصرة
- أ. حازم حسين عجاج  
سهة عبد الحميد  
منار نعيمات

الطبعة التجريبية

٢٠١٦ م / ١٤٣٧ هـ

جميع حقوق الطبع محفوظة لوزارة التربية والتعليم العالي/مركز المناهج  
مركز المناهج - حي المصيون - شارع المعاهد  
ص. ب ٧١٩ - رام الله - فلسطين

تلفون ٢٩٦٩٣٥٠-٢-٩٧٠، فاكس ٢٩٦٩٣٧٧-٢-٩٧٠

الصفحة الإلكترونية [www.pcdc.edu.ps](http://www.pcdc.edu.ps) البريد الإلكتروني [pcdc.mobe@gmail.com](mailto:pcdc.mobe@gmail.com)

## تقديم

يتصف الإصلاح التربوي بأنه المدخل العقلاني العلمي التابع من ضرورات الحالة، المستند إلى واقعية النشأة، الأمر الذي انعكس على الرؤية الوطنية المطورة للنظام التعليمي الفلسطيني في محاكاة الخصوصية الفلسطينية والاحتياجات الاجتماعية، والعمل على إرساء قيم تعزز مفهوم المواطنة والمشاركة في بناء دولة القانون، من خلال عقد اجتماعي قائم على الحقوق والواجبات، يتفاعل المواطن معها، ويعي تراكيبها وأدواتها، ويسهم في صياغة برنامج إصلاح يحقق الآمال، ويلاصق الأمناني، ويرنو لتحقيق الغايات والأهداف.

ولما كانت المناهج أداة التربية في تطوير المشهد التربوي، بوصفها علماً له قواعده ومفاهيمه، فقد جاءت ضمن خطة متكاملة عالجت أركان العمالية التعليمية التعليمية بجميع جوانبها، بما يسهم في تجاوز تحديات النوعية بكل اقتدار، والإعداد لجيل قادر على مواجهة متطلبات عصر المعرفة، دون التورط بإشكالية التشتت بين العولمة والبحث عن الأصالة والانتماء، والانتقال إلى المشاركة الفاعلة في عالم يكون العيش فيه أكثر إنسانية وعدالة، وينعم بالرفاهية في وطن نحمله ونعظمه.

ومن منطلق الحرص على تجاوز نمطية تلقى المعرفة، وصولاً لما يجب أن يكون من إنتاجها، وباستحضار واعٍ لعديد المنطلقات التي تحكم رؤيتنا للطالب الذي نريد، وللبنية المعرفية والفكرية المتوخاة، جاء تطوير المناهج الفلسطينية وفق رؤية محكومة بإطار قوامه الوصول إلى مجتمع فلسطيني يمتلك للقيم، والعلم، والثقافة، والتكنولوجيا، وتلبية المتطلبات الكفيلة بجعل تحقيق هذه الرؤية حقيقة واقعة، وهو ما كان له ليكون لولا التناغم بين الأهداف والغايات والمنطلقات والمرجعيات، فقد تألفت وتكاملت؛ ليكون الناتج تعبيراً عن توليفة تحقق المطالب معرفياً وتربوياً وفكرياً.

ثمّة مرجعيات تؤطر لهذا التطوير، بما يعزز أخذ جزئية الكتب المقررة من المنهاج دورها المأمول في التأسيس؛ لتوازن إبداعي خلّاق بين المطالب معرفياً، وفكرياً، ووطنياً، وفي هذا الإطار جاءت المرجعيات التي تم الاستناد إليها، وفي طبيعتها وثيقة الاستقلال والقانون الأساسي الفلسطيني، بالإضافة إلى وثيقة المنهاج الوطني الأول؛ لتوجّه الجهد، وتعكس ذاتها على مجمل المخرجات.

ومع إنجاز هذه المرحلة من الجهد، يغدو إزجاء الشكر للطواقم العاملة جميعها؛ من فرق التأليف والمراجعة، والتدقيق، والإشراف، والتصميم، واللجنة العليا أقل ما يمكن تقديمه، فقد تجاوزنا مرحلة الحديث عن التطوير، ونحن واثقون من تواصل هذه الحالة من العمل.

وزارة التربية والتعليم العالي

مركز المناهج الفلسطينية

آب / ٢٠١٦

## المقدمة:

بسم الله الرحمن الرحيم

زملائنا المعلمين والمعلمات الأفاضل.. أبناءنا الطلبة.. أولياء الأمور الكرام.. السلام عليكم

ورحمة الله وبركاته

نضع بين أيديكم الجزء الأول من كتاب التنشئة الوطنية والاجتماعية للمصف الثالث الأساسي الذي عكس الجهود الحثيثة التي تبذلها وزارة التربية والتعليم العالي؛ لتطوير نظام التعليم في فلسطين وتحسين نواتج التعلم بتطوير المناهج الدراسية كونها أحد أركان النظام التعليمي انطلاقاً من رؤية الوزارة ورسالتها التربوية وخططها الاستراتيجية التي أولت اهتماماً بتنشئة الفرد الفاعل المتسلح بقيم المواطنة والديمقراطية وحقوق الإنسان بما ينسجم مع الموروث الثقافي والديني والحضاري للشعب الفلسطيني.

جاء هذا الكتاب لبناء المنظومة القيمية والوطنية وتعزيزها لدى الناشئة من أبنائنا الطلبة لتواكب المتغيرات السياسية والاقتصادية والاجتماعية والثقافية والتكنولوجية، وتواجه التحديات المختلفة التي يفرضها الاحتلال الجاثم على أرضنا، باستخدامه وسائل مختلفة تهدف إلى استمرار هيمنته وسيطرته على مقدراتنا وثرواتنا، وتقويض كل المحاولات الوطنية والإقليمية والدولية الرامية إلى التحرر والبناء وإقامة الدولة الفلسطينية وعاصمتها القدس.

وتضمن الجزء الأول من هذا الكتاب مجموعة من المعارف والمهارات والقيم الوطنية والاجتماعية التي تُسهم في بناء الشخصية الاجتماعية الإيجابية المتفاعلة مع المحيط الاجتماعي وتكريس الانتماء وحب الوطن وتعزيز الرغبة في خدمته وتنمية الوعي بحقوقه وواجباته، والحفاظ على المقدرات الوطنية والممتلكات العامة والخاصة التي تلعب دوراً مهماً في الوصول إلى التنمية المستدامة.

وركز الكتاب في مضمونه على الأنشطة التي تتمحور حول المتعلم وتهدف إلى تكريس حب المعرفة والبحث والاستكشاف وتوظيف التكنولوجيا في عملية التعلم والتشجيع بروح الحوار والتسامح والتعاون والمشاركة الفاعلة في الشأن المحلي والوطني، وتُعزز المعارف والمهارات الحياتية وتنمي التذوق الجمالي والحس الفني وتضفي جواً من المرح والمتعة للطالب في غرفة الصف والمدرسة على السواء، وتنوعت ما بين أنشطة معرفية وأخرى فنية رياضية لتحقيق أهداف ومحتوى الكتاب.

يشتمل الجزء الأول على وحدتين هما:

الأولى: أحب وطني فلسطين وضمت الدروس: علم وطني فلسطين، والنشيد الوطني الفلسطيني، ومدينة القدس عاصمة وطني فلسطين، وذكرى إعلان الاستقلال، وبيثة وطني جميلة.

الثانية: كيف أتصرف مع الآخرين وضمت الدروس: نتحاور، نختلف في الرأي ونبقى أصدقاء، اختلافنا لا يلغي إنسانيتنا، نتسامح، نحترم الشعوب.

وأخيراً وليس آخراً فإننا نتوجه إلى زملائنا المعلمين الأفاضل والمعلمات الفلسطينيات الماجدات - ونحن نضع بين أيديهم هذه النسخة التجريبية من الكتاب- ألا تبخلوا علينا بملاحظاتكم وآرائكم وتزويدنا بها للإفادة منها والأخذ بها في الطبعة اللاحقة.

والله ولي التوفيق

## المحتويات :

الصفحة	الفهرس :
٢	الوحدة الأولى: أحب وطني فلسطين
٣	الدرس الأول - علم وطني فلسطين
١٥	الدرس الثاني - النشيد الوطني الفلسطيني
٢٤	الدرس الثالث - مدينة القدس عاصمة وطني فلسطين
٣٧	الدرس الرابع - ذكرى إعلان استقلال فلسطين
٤٦	الدرس الخامس - بيئة وطني جميلة
٥٥	الوحدة الثانية: كيف أتصرف مع الآخرين
٥٦	الدرس الأول - نتحاور
٦٦	الدرس الثاني - نختلف في الرأي ونبقى أصدقاء
٧٢	الدرس الثالث - اختلافنا لا يلغي إنسانيتنا
٧٩	الدرس الرابع - نتسامح
٨٧	الدرس الخامس - نحترم الشعوب

الْوَحْدَةُ الْأُولَى  
أَحِبُّ وَطَنِي فَلِسْطِينَ

# عَلْمٌ وَطَنِي فِلَسْطِين

## أَهْدَافُ الدَّرْسِ

- يَتَوَقَّعُ مِنَ الطَّالِبِ بَعْدَ نِهَايَةِ الدَّرْسِ أَنْ يَكُونَ قَادِرًا عَلَى أَنْ:
- يَعْرِفَ أَلْوَانَ الْعَلَمِ الْفِلَسْطِينِيِّ.
  - يَرَسِّمَ الْعَلْمَ الْفِلَسْطِينِيَّ.
  - يُرَتِّبَ أَلْوَانَ الْعَلَمِ الْفِلَسْطِينِيِّ.
  - يُصَنِّمَ الْعَلْمَ الْفِلَسْطِينِيَّ.
  - يُسَمِّنَ الْمَوْسِمَاتِ الَّتِي يُرْفَعُ عَلَيْهَا الْعَلَمُ.
  - يَتَمَثَّلَ قِيَمَ احْتِرَامِ رَفْعِ الْعَلَمِ الْفِلَسْطِينِيِّ.



## أَلْوَانُ عِلْمِ وَطَنِي فِلَسْطِين:

### نشاط (١): نستمع ونردد:

ماما ماما

هاتي قلّمي

أرسمُ علمي فوق الدفتر

علمي وطني

علمي بيتي

وَبِهِ يَدْوِي صَوْتِي أَكْثَرَ  
الْأَحْمَرُ ثَوْرَةٌ شَعْبٍ تَارٍ  
وَالْأَبْيَضُ رَمْزٌ عَلَا وَفَخَارُ  
وَالْأَخْضَرُ بُسْتَانٌ مِنْ غَارِ  
وَالْأَسْوَدُ لَيْلٌ مِنْهُ نَهَارُ  
عَلَمِي أَحْمَرِي  
عَلَمِي أَعْلَى  
دَوْمًا يَسْسُو نَحْوَ الْأَعْلَى

إبراهيم عبد الله إبراهيم



أَنَا تَعَلَّمْتُ: ألوان العلم الفلسطيني أربعة: الأسود،  
والأبيض، والأخضر، والأحمر.



## نشاط (٢): نرسم علمَ وطني ونلوّنه:

- . نصلُ بينَ النِّقاطِ لِنرسمَ علمَ فلسطينِ.
- . نلوّنُ علمَ فلسطينِ بِشكلٍ صحيحٍ.

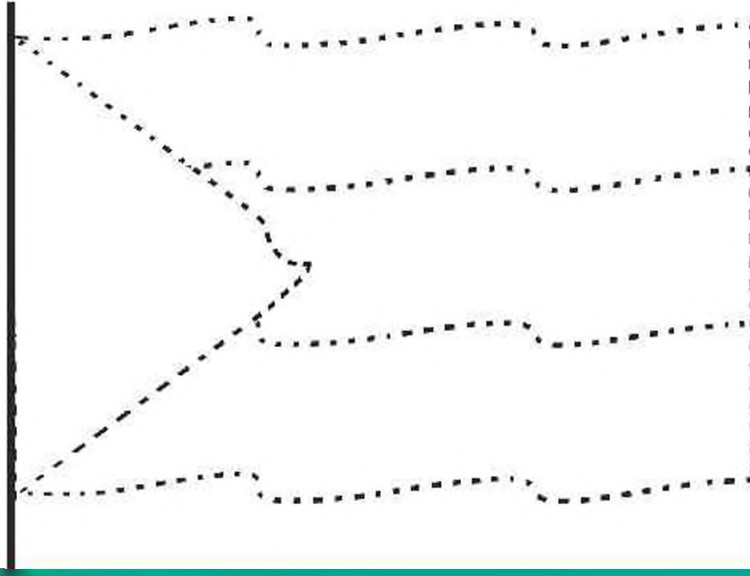

## أذا تعلّمت:

- . علمُ وطني فلسطين مُستطيلُ الشكل، وَ مُكوّنٌ مِنْ ثلاثِ قِطَعٍ أفقيّةٍ، ومثلتُ قاعدتهُ مِنْ جهةِ السّاريةِ.
- . ألوانُ علمِ وطني مُرتّبةٌ؛ فِي الأعلى اللونُ الأسودُ، وَ فِي الوَسَطِ اللونُ الأبيضُ، وَ فِي الأسفلِ اللونُ الأخضرُ، أما المثلثُ فلونهُ أحمرٌ.



نشاط (٣): نلاحظ و نجييب :



(٢)



(١)



(٤)



(٣)

- ١- أي من الأعلام السابقة يُمثّل العلم الفلسطيني ؟
- ٢- بماذا تتشابه هذه الأعلام ؟
- ٣- ما الفرق بين العلمين (١) و (٤) ؟
- ٤- ما الفرق بين العلمين (٢) و (٣) ؟

## نشاط (٤): نُصَمِّمُ الْعَلَمَ الْفِلَسْطِينِيَّ:

الْوَسَائِلُ وَالْأَدْوَاتُ:

الْوَاخُ مِنَ الْكَرْتُونِ ١٠٠ سم × ٧٠ سم بِعَدَدِ الْمَجْمُوعَاتِ، وَرَقُّ  
مُلَوَّنٌ ( أَخْضَرُ ، وَأَسْوَدُ ، وَأَحْمَرُ ، وَأَبْيَضُ ) ، أَقْلَامُ رِصَاصٍ ،  
مَسَاطِرُ ، مِقْصَاتٌ آمِنَةٌ ، مَادَّةٌ لاصِقَةٌ .

التنفيذ:

- نُنْقِصُ إِلَى مَجْمُوعَاتٍ .
- تَرَسِّمُ كُلُّ مَجْمُوعَةٍ بِقَلَمِ الرِّصَاصِ الْعَلَمَ الْفِلَسْطِينِيَّ عَلَى لَوْحِ  
الْكَرْتُونِ .
- نَقْصُ الْوَرَقَ إِلَى  
قِطْعٍ صَغِيرَةٍ جِدًّا .
- نُلصِقُ قِصَاصَاتِ  
الْوَرَقِ الْمُلَوَّنَةِ  
حَسَبَ ألْوَانِ الْعَلَمِ  
عَلَى لَوْحِ الْكَرْتُونِ .





## نشاط (٥): نَرَفَعُ الْعَلَمَ :

الْوَسَائِلُ وَالْأَدَوَاتُ :

- عِلْمٌ فِلَسْطِينِ .

- سَارِيَةٌ .

التَّنفِيزُ :

- . نَقِفُ فِي السَّاحَةِ بِاعْتِدَالٍ .
- . نَخْتَارُ طَالِبًا لِيَرْفَعَ الْعَلَمَ .
- . نَنْظُرُ لِلْعَلَمِ أَثْنَاءَ رَفْعِهِ بِانْتِبَاهٍ، وَنَمْتَنِعُ عَنِ الْكَلَامِ .



## أَنَا تَعَلَّمْتُ :

- . عِنْدَمَا نَرَفَعُ الْعَلَمَ: نَقِفُ بِاعْتِدَالٍ، وَنَنْظُرُ لِلْعَلَمِ، وَنَمْتَنِعُ عَنِ الْحَدِيثِ، أَوِ اللَّعِبِ، أَوِ الْحَرَكَاتِ .
- . احْتِرَامُ الْعَلَمِ يَعْنِي احْتِرَامَ الْوَطَنِ .



## نشاط (٦): نلعب ونكون العليم:

### الوسائل والأدوات:

قبعات أو قمصان ملونة: مجموعة بالأحمر، مجموعة بالأخضر، مجموعة بالأبيض بعداد أفراد كل مجموعة.

### التنفيذ:

• نقسم إلى أربع مجموعات.

• تشكل المجموعة التي تلبس القبعات الحمراء

مثلًا متساوي الساقين - كما في الرسم



(أ)

• تشكل المجموعة التي تلبس القبعات السوداء

القطعة الأولى من المثلث - كما في



(ب)

الرسم (ب).

• تشكل المجموعة التي تلبس القبعات

البيضاء القطعة الثانية - كما في الرسم



(ج)

(ج).

• تشكل المجموعة التي تلبس القبعات

الأخضراء القطعة الثالثة - كما في الرسم (د).



(د)

## نشاط (٧): نقرأ ونستنتج:

أحمد: أنا سعيدٌ بزيارة الحَيِّ الَّذِي تَسْكُنُهُ عَمَّتِي .

الأم: وما الَّذِي أَسْعَدَكَ؟

أحمد: إِنَّهُ جَمِيلٌ وَنَظِيفٌ .

وفاء: لَقَدْ لَفَتَ انْتِباهي أَنَّ عَدَمَ فِلَسْطِينِ مَرْفُوعٌ عَلَيَّ بَعْضِ

البنائاتِ، فَمَا السَّبَبُ؟

الأم: هَذِهِ البِنائاتُ يُرْفَعُ عَلَيَّهَا العِلْمُ دائِماً؛ لِيَعْرِفَ الجَمِيعُ أَنَّهَا

مُؤَسَّساتُ دَوْلَتِنَا الفِلَسْطِينِيَّةِ، مِثْلَ: المَدارسِ، وَالْمُسْتَشْفَياتِ

الحُكُومِيَّةِ، وَمَراكِزِ الشُّرْطَةِ، وَالوِزاراتِ .

أحمد: شُكراً يا أُمِّي عَلَيَّ هَذَا التَّوضيحِ .



## أنا تَعَلَّمْتُ:

- العَلَمُ الفِلَسْطِينِيّ رَمَزُ دَوْلَتِي فِلَسْطِينِ الَّتِي أَنْتَمِي لَهَا.
- يُرْفَعُ العَلَمُ عَادَةً فَوْقَ المَوْسَّسَاتِ الحُكُومِيَّةِ،  
مِثْلَ: المَدَارِسِ، وَالمُسْتَشْفِيَّاتِ، وَمَرَاكِزِ الشُّرْطَةِ،  
وغيرها مِنَ المَوْسَّسَاتِ الحُكُومِيَّةِ.



## بَعْدَ أَنْ تَعَلَّمْتُ :

- ١- أَكْتُبُ الألْوَانَ المُنَاسِبَةَ دَاخِلَ العَلَمِ الفِلَسْطِينِيّ.

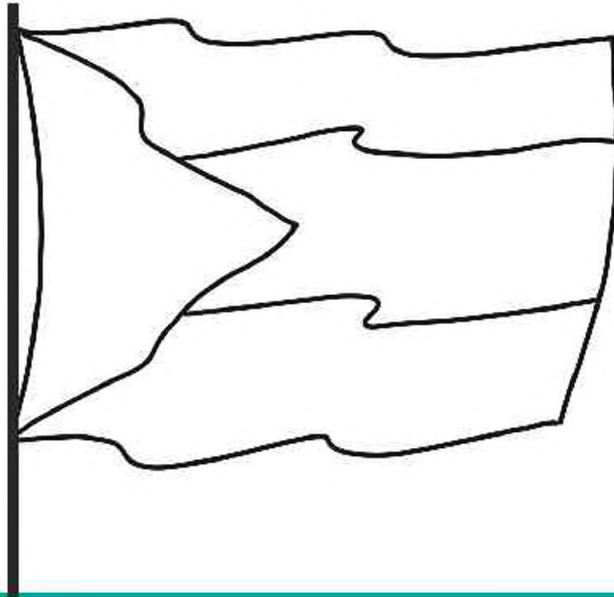



٢ - أَضَعُ إِشَارَةَ ( ✓ ) تَحْتَ الْعَلَمِ الصَّحِيحِ :



٣ - أَلَا حِظُّ الصُّورِ، ثُمَّ أَضَعُ إِشَارَةَ ( ✓ ) مُقَابِلَ السُّلُوكِ  
الصَّحِيحِ، وَإِشَارَةَ ( ✗ ) مُقَابِلَ السُّلُوكِ غَيْرِ الصَّحِيحِ :



.....





.....



.....



.....





٤ - كَيْفَ أَتَصَرَّفُ فِي الْحَالَاتِ الْآتِيَةِ ؟

وَجَدْتُ عِلْمَ فِلَسْطِينَ مُلْقَى عَلَى الْأَرْضِ .

يَتَحَدَّثُ زُمْلَائِي أَثْنَاءَ رَفْعِ الْعِلْمِ فِي الطَّابُورِ الصَّبَاحِيِّ .

تَعْرَضُ الْعِلْمُ الْمَرْفُوعُ فَوْقَ مَدْرَسَتِي لِلتَّلَافِ

٥ - اَكْتُبْ أَسْمَاءَ ثَلَاثَةِ مَبَانٍ حُكُومِيَّةٍ يُرْفَعُ عَلَيْهَا الْعِلْمُ الْفِلَسْطِينِيُّ  
فِي مَنْطِقَتِي :

## النشيد الوطني الفلسطيني

### أهداف الدرس

- يَتَوَقَّعُ مِنَ الطَّالِبِ بَعْدَ نِهَائَةِ الدَّرْسِ أَنْ يَكُونَ قَادِرًا عَلَى أَنْ:
- يَعْرِفَ النِّشِيدَ الْوَطَنِيَّ الْفِلَسْطِينِيَّ.
- يُتَمَنَّ قِرَاءَةَ النِّشِيدِ.
- يَحْفَظَ النِّشِيدَ الْوَطَنِيَّ.

نَعْرِفُ نَشِيدَنَا الْوَطَنِيَّ

### نشاط (١): نَسْتَمِعُ وَنُرَدِّدُ:



فِدَائِي فِدَائِي فِدَائِي \* \* \* \* \* يَا أَرْضِي يَا أَرْضَ الْجُدُودِ  
 فِدَائِي فِدَائِي فِدَائِي \* \* \* \* \* يَا شَعْبِي يَا شَعْبَ الْخُلُودِ  
 بَعَزْمِي وَنَارِي وَبُرْكَانِ ثَارِي  
 وَأَشْوَاقِ دَمِّي لِأَرْضِي وَدَارِي  
 صَعَدَتْ الْجِبَالُ وَخُضَّتْ النُّضَالُ  
 قَهَرَتْ الْمُحَالُ حَطَمَتْ الْقِيُودُ  
 فِدَائِي فِدَائِي فِدَائِي \* \* \* \* \* يَا أَرْضِي يَا أَرْضَ الْجُدُودِ  
 فِدَائِي فِدَائِي فِدَائِي \* \* \* \* \* يَا شَعْبِي يَا شَعْبَ الْخُلُودِ



بِعَصْفِ الرِّيحِ وَنَارِ السِّلَاحِ  
وَإِصْرَارِ شَعْبِي لِيُخْرِضَ الْكِفَاحِ  
فِلَسْطِينُ دَارِي وَدَرْبُ انْتِصَارِي  
فِلَسْطِينُ ثَارِي وَأَرْضُ الصُّمُودِ

فِدَائِي فِدَائِي فِدَائِي \* \* \* \* \* يَا أَرْضِي يَا أَرْضَ الْجُدُودِ  
فِدَائِي فِدَائِي فِدَائِي \* \* \* \* \* يَا شَعْبِي يَا شَعْبَ الْخُلُودِ  
بِحَقِّ الْقَسَمِ تَحْتَ ظِلِّ الْعِلْمِ  
بِأَرْضِي وَشَعْبِي وَنَارِ الْأَلَمِ  
سَاحِيَا فِدَائِي وَأَمْضِي فِدَائِي  
وَأَقْضِي فِدَائِي إِلَى أَنْ أَعُودِ  
فِدَائِي فِدَائِي فِدَائِي \* \* \* \* \* يَا أَرْضِي يَا أَرْضَ الْجُدُودِ  
فِدَائِي فِدَائِي فِدَائِي \* \* \* \* \* يَا شَعْبِي يَا شَعْبَ الْخُلُودِ

## أَنَا تَعَلَّمْتُ:

- هَذِهِ الْكَلِمَاتُ هِيَ النِّشِيدُ الْوَطَنِيُّ الْفِلَسْطِينِيُّ.
- نُنشِدُ النِّشِيدَ الْوَطَنِيَّ صَبَاحَ كُلِّ يَوْمٍ.



## نشاط (٢): تقرأ النشيد ملحنًا :

- نَنقِسمُ إلى ثلاثِ مَجْموعات .
- نَقْسمُ النشيدَ الوَطْنيَّ إلى ثلاثة مَقاطعَ بِعَدَدِ المَجْموعات .
- تُنْشِدُ المَجْموعَةُ الأولى المَقْطَعِ الأوَّلَ كما في المُرْبَعِ ( ١ ) .

فِدائِي فِدائِي فِدائِي \*\*\*\* يا أَرْضِي يا أَرْضَ الجُدودِ  
فِدائِي فِدائِي فِدائِي \*\*\*\* يا شَعْبِي يا شَعْبَ الخُلودِ  
بِعِزِّمِي وَنارِي وَبُرْكانِ نارِي  
وَأَشواقِ دَمِّي لِأَرْضِي وَدارِي  
( ١ ) صَعَدَتْ الجِبالُ وَخُضَّتْ النِّضالُ  
قَهَرَتْ المُحالَ حَطَّمتُ القُيودِ  
فِدائِي فِدائِي فِدائِي \*\*\*\* يا أَرْضِي يا أَرْضَ الجُدودِ  
فِدائِي فِدائِي فِدائِي \*\*\*\* يا شَعْبِي يا شَعْبَ الخُلودِ

- تُنْشِدُ المَجْموعَةُ الثانيةُ المَقْطَعِ الثاني كما في المُرْبَعِ ( ٢ ) .

بِعِصْفِ الرِّياحِ وَنارِ السِّلاحِ  
وَإِصرارِ شَعْبِي لِخَوْضِ الكِفافِ  
فِلَسْطينُ دارِي وَدَرْبُ انتِصارِي  
فِلَسْطينُ نارِي وَأَرْضُ الصُّمُودِ  
( ٢ ) فِدائِي فِدائِي فِدائِي \*\*\*\* يا أَرْضِي يا أَرْضَ الجُدودِ  
فِدائِي فِدائِي فِدائِي \*\*\*\* يا شَعْبِي يا شَعْبَ الخُلودِ



- تُنشدُ المَجْموعَةُ الثالثةُ المَقْطَعُ الثالثُ كما في المُرَبِّعِ ( ٣ ) .

بِحَقِّ القَسَمِ تَحْتَ ظِلِّ العِلْمِ  
بِأَرْضِي وَشَعْبِي وَنَارِ الأَلَمِ  
سَاحِيَا فِدَائِي وَأَمْضِي فِدَائِي  
وَأَقْضِي فِدَائِي إِلَى أَنْ أَعُودَ  
فِدَائِي فِدَائِي فِدَائِي \* \* \* \* \* يَا أَرْضِي يَا أَرْضَ الجُدودِ  
فِدَائِي فِدَائِي فِدَائِي \* \* \* \* \* يَا شَعْبِي يَا شَعْبَ الخُلُودِ

- نُنشدُ جَمِيعاً النِّشِيدَ الوَطَنِيَّ .



أَنَا تَعَلَّمْتُ : يُعَبِّرُ نَشِيدُنَا الوَطَنِيَّ عَنِ نِضَالِ الشَّعْبِ  
الْفِلَسْطِينِيِّ، وَحَقِّهِ فِي الحُرِّيَّةِ وَالاسْتِقْلَالِ، وَالْعُودَةِ  
إِلَى وَطَنِهِ، وَالِدِّفَاعِ عَنْهُ؛ لِأَنَّهُ وَطَنُ الأَبَاءِ وَالْأَجْدَادِ.

### نشاط (٣): نَحْفَظُ النِّشِيدَ الْوَطَنِيَّ:

الْوَسَائِلُ وَالْأَدْوَاتُ :

ثَلَاثُ لَوْحَاتٍ مِنَ الْكَرْتُونِ مَكْتُوبٌ عَلَيَّ كُلِّ لَوْحَةٍ مَقْطَعٌ مِنْ  
مَقَاتِعِ النِّشِيدِ الْوَطَنِيِّ بِلَوْنٍ مِنَ الْوَانِ الْعَلَمِ.

الْمَقْطَعُ الْأَوَّلُ مِنَ النِّشِيدِ الْوَطَنِيِّ:

※ التَّنْفِيدُ :

. نُنشِدُ جَمِيعاً الْمَقْطَعِ الْأَوَّلَ ثَلَاثَ مَرَّاتٍ عَنِ اللَّوْحَةِ  
رَقْمِ (١).

. نَزِيلُ اللَّوْحَةِ، وَنُنشِدُ الْمَقْطَعِ غَيْباً حَتَّى نَتَقِنَ حِفْظَهُ.

فِدَائِي فِدَائِي فِدَائِي \*\*\*\* يا أَرْضِي يا أَرْضَ الْجُدُودِ  
فِدَائِي فِدَائِي فِدَائِي \*\*\*\* يا شَعْبِي يا شَعْبَ الْخُلُودِ  
بِعِزِّمِي وَنَارِي وَبِرْكَانِ ثَارِي  
وَأَسْوَاقِ دَمِّي لِأَرْضِي وَدَارِي  
صَعِدْتُ الْجِبَالَ وَخَضْتُ النَّضَالَ  
فَهَرْتُ الْمُحَالَ حَطَمْتُ الْقَيْودَ  
فِدَائِي فِدَائِي فِدَائِي \*\*\*\* يا أَرْضِي يا أَرْضَ الْجُدُودِ  
فِدَائِي فِدَائِي فِدَائِي \*\*\*\* يا شَعْبِي يا شَعْبَ الْخُلُودِ

رقم (١)

## الْمَقْطَعُ الثَّانِي مِنَ النَّشِيدِ الْوَطْنِيِّ :

التَّنْفِيد :

- نُنشِدُ جَمِيعاً الْمَقْطَعِ الثَّانِي ثَلَاثَ مَرَّاتٍ عَنِ اللَّوْحَةِ رَقْمَ (٢).
- نُزِيلُ اللَّوْحَةَ، وَنُنشِدُ الْمَقْطَعِ غَيِّباً حَتَّى نَتَقِنَ حِفْظَهُ.

بِعَصْفِ الرِّيحِ وَنَارِ السَّلَاحِ  
وَإِصْرَارِ شَعْبِي لِخَوْضِ الْكِفَاحِ  
فِلَسْطِينِ دَارِي وَدَرْبِ انْتِصَارِي  
فِلَسْطِينِ ثَارِي وَأَرْضِ الصُّمُودِ  
فِدَائِي فِدَائِي فِدَائِي \* \* \* \* \* يَا أَرْضِي يَا أَرْضَ الْجُدُودِ  
فِدَائِي فِدَائِي فِدَائِي \* \* \* \* \* يَا شَعْبِي يَا شَعْبَ الْخُلُودِ

رقم (٢)

## الْمَقْطَعُ الثَّالِثُ مِنَ النَّشِيدِ الْوَطْنِيِّ :

التَّنْفِيد :

- نُنشِدُ جَمِيعاً الْمَقْطَعِ الثَّالِثَ ثَلَاثَ مَرَّاتٍ عَنِ اللَّوْحَةِ رَقْمَ (٣).
- نُزِيلُ اللَّوْحَةَ، وَنُنشِدُ الْمَقْطَعِ غَيِّباً حَتَّى نَتَقِنَ حِفْظَهُ.

بِحَقِّ الْمَسْمُومِ تَحْتَ ظِلِّ الْعِلْمِ  
بِأَرْضِي وَشَعْبِي وَنَارِ الْأَلَمِ  
سَاحِيَا فِدَائِي وَأَمْضِي فِدَائِي  
وَأَقْضِي فِدَائِي إِلَى أَنْ أَعُودَ  
فِدَائِي فِدَائِي فِدَائِي \* \* \* \* \* يَا أَرْضِي يَا أَرْضَ الْجُدُودِ  
فِدَائِي فِدَائِي فِدَائِي \* \* \* \* \* يَا شَعْبِي يَا شَعْبَ الْخُلُودِ

رقم (٣)





أَنَا تَعَلَّمْتُ : إنشاد النشيد الوطني غيباً.

نشاط (٤) : نلعب :

الوسائل والأدوات :

- طيشورة - حبل - صافرة.

التفصيل :

- . نرسم خطاً على الأرض.
- . ننقسم إلى مجموعتين.
- . تتنافس كل مجموعتين في شد الحبل بعد سماع الصافرة.
- . المجموعة الفائزة هي التي لا تتجاوز الخط في اللعب.
- . تجري التصفيات بين الفرق الرابحة والتي لم تربح.



نشاط (٥): نلّون:

بعزمي وناري وبركان ثاري  
وأشواق دمي لأرضي وداري  
صعدت الجبال وخفضت النضال  
قهرت المحال حطمت القيود



بَعْدَ أَنْ تَعَلَّمْتَ :

١- أكمل الفراغ بالكلمة المناسبة:

لِوَطْنِي نَشِيدٌ اسْمُهُ ..... الْفِلَسْطِينِيّ .

فِدَائِي فِدَائِي فِدَائِي \* \* \* \* \* يَا أَرْضِي يَا أَرْضَ .....

بِحَقِّ الْقَسَمِ تَحْتَ ظِلِّ .....  
بِأَرْضِي وَشَعْبِي وَنَارِ الْأَمِّ



سَاحِيَا فِدَائِي وَأَمْضِي فِدَائِي  
وَأَقْضِي فِدَائِي إِلَى أَنْ .....

٢- أَضَعُ دَائِرَةً حَوْلَ السُّلُوكِ الإِيجَابِيِّ أثنَاءَ النِّشِيدِ الوَطَنِيِّ :

- أ. أَقِفُ بِاعْتِدَالٍ وَانْتِبَاهٍ إِلَى العَلَمِ.
- ب. أَبْحَثُ فِي حَقِيقَتِي.
- ج. أَضْحَكُ مَعَ زُمَلَائِي، وَأَتَحَدَّثُ مَعَهُمْ.
- د. أَنُشِدُ بِصَوْتٍ وَاضِحٍ كَمَا أُرِيدُ.
- هـ. أَسْكُتُ، وَأُصْغِي إِلَى نَشِيدِ الآخَرِينَ.
- و. أَنُشِدُ بِصَوْتٍ وَاضِحٍ وَبِشَكْلِ مُنْسَجِمٍ مَعَ زُمَلَائِي.
- ز. أَنْظُرُ لِلْعَلَمِ أثنَاءَ النِّشِيدِ.
- ح. أَتَحَرَّكُ بَيْنَ زُمَلَائِي.

# مَدِينَةُ الْقُدْسِ عَاصِمَةُ وَطَنِي فِلَسْطِينِ

## أَهْدَافُ الدَّرْسِ

- يُتَوَقَّعُ مِنَ الطَّالِبِ بَعْدَ نِهَايَةِ الدَّرْسِ أَنْ يَكُونَ قَادِرًا عَلَى أَنْ:
- يَعْرِفَ أَنَّ الْقُدْسَ عَاصِمَةُ فِلَسْطِينِ.
  - يَسْتَتِجِجُ أَهْمِيَّةَ مَدِينَةِ الْقُدْسِ.
  - يُلَوِّنُ الرُّسُومَاتِ ذَاتِ الْعِلَاقَةِ بِالْقُدْسِ.
  - يُوضِّحُ وَاجِبَهُ تَجَادُّ مَدِينَةِ الْقُدْسِ.
  - يَعْرِفَ الْمُدُنَ الْفِلَسْطِينِيَّةَ.

## نشاط (١): نكتشف ونتعرف :

### الوسائل والأدوات :

. صُنْدُوقٌ مِنَ الْكَرْتُونِ كَمَا فِي  
الرَّسْمِ (١).

. بَطَاقَاتُ أَوْ رَاقٍ مُرَبَّعَةٌ مُتَسَاوِيَةٌ  
بِلَوْنٍ وَاحِدٍ بَعْدَ طَابَةِ الصَّفِّ،

مَكْتُوبٌ عَلَى كُلِّ وَاحِدَةٍ مِنْهَا اسْمُ مَدِينَةٍ فِلَسْطِينِيَّةٍ كَمَا فِي  
الرَّسْمِ (٢).

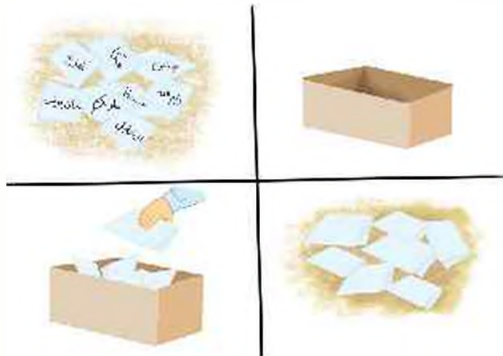

## التفيد:

- . تطوي الأوراق، ونضعها في الصندوق ونخلطها كما في الرسمين (٣) و(٤).
- . نجلس جلسة دائرية، ونضع الصندوق في الوسط.
- . يختار كل طالب ورقة من الصندوق، ويحتفظ بها.
- . يقرأ كل واحدٍ من أسماء المدينة التي حصل عليها، ويكتبها في أحد المربعات.
- . نستمع لبقية أسماء المدن التي تذكر، ونكتبها في الشكل (١).

		القدس عاصمة دولتي فلسطين		

شكل (١)



بَعْدَ أَنْ تَعَرَّفْنَا عَلَى أَسْمَاءِ مُدُنِ فِلَسْطِينِيَّةٍ، أَقُومُ بِالآتِي مِنْ خِلَالِ  
الْجَدُولِ :

- أ- أَفَسِّرُ اخْتِلَافَ مَدِينَةِ الْقُدْسِ عَنِ بَقِيَّةِ الْمُدُنِ.
- ب- أَلُوِّنُ فِي الْجَدُولِ مَرْبَعَ الْمَدِينَةِ الَّتِي انْتَمِي إِلَيْهَا.

أَنَا تَعَلَّمْتُ :

- وَطَنِي فِلَسْطِينُ فِيهِ مُدُنٌ كَثِيرَةٌ.
- الْقُدْسُ مَدِينَةُ فِلَسْطِينِيَّةٍ وَهِيَ عَاصِمَةُ دَوْلَةِ فِلَسْطِينِ، وَسَمُرُفَعُ  
عَلِمَ فِلَسْطِينِ عَلَى أَسْوَارِهَا بَعْدَ تَحْرِيرِهَا مِنْ  
الْإِحْتِلَالِ الْإِسْرَائِيلِيِّ بِإِذْنِ اللَّهِ.



نشاط (٢) : نلاحظ ونقرأ:

المسجد الأقصى: أولى القبلتين  
وثالث الحرمين الشريفين.





قُبَّةُ الصَّخْرَةِ: فِيهَا الصَّخْرَةُ الَّتِي عَرَجَ مِنْهَا النَّبِيُّ مُحَمَّدٌ صَلَّى اللَّهُ عَلَيْهِ وَسَلَّمَ إِلَى السَّمَاءِ.



كَنِيسَةُ الْقِيَامَةِ: مَكَانٌ مُقَدَّسٌ لَدَى الْمَسِيحِيِّينَ، وَيُزُورُهَا الْحُجَّاجُ الْمَسِيحِيُّونَ مِنْ أَنْحَاءِ الْعَالَمِ.



سُورُ مَدِينَةِ الْقُدْسِ: سُورٌ قَدِيمٌ عَالٍ، يُحِيطُ بِالْبَلَدَةِ الْقَدِيمَةِ، وَلَهُ سَبْعَةُ أَبْوَابٍ مَفْتُوحَةٍ.

أَحْيَاءُ الْقُدْسِ:



تَعِيشُ فِيهَا الْعَائِلَاتُ الْفِلَسْطِينِيَّةُ مُنْذُ زَمَنٍ طَوِيلٍ، وَمِنْ هَذِهِ الْأَحْيَاءِ: حَيِّ الشَّيْخِ جِرَّاحَ، وَحَيِّ وَادِ الْجُوزِ، وَحَيِّ سِلْوَانَ، وَغَيْرِهَا.



أَسْوَاقُ الْقُدْسِ:

أَسْوَاقٌ قَدِيمَةٌ وَجَمِيلَةٌ مُعْظَمُهَا مَسْتَقْوَفٌ، فِيهَا مَحَلَّاتٌ تِجَارِيَّةٌ مُتَنَوِّعَةٌ.

## أنا تعلمت:

- القُدسُ مدينةٌ عَرَبِيَّةٌ بناها أجدادنا العَرَبُ منذُ آلافِ السنين.
- القُدسُ مدينةٌ مُقدَّسةٌ عندَ المُسلمينَ والمسيحيين.
- جُزءٌ منَ القُدسِ يَقعُ داخلَ سورِها الأقدم، وهُنَاكَ أحياءٌ كثيرةٌ تقعُ خارجَ السورِ مثل: حيِّ الشَّيخِ جَرَّاح، وحيِّ وادِ النجوز، وحيِّ سلوان.



## نشاط (٣): نقرأ ونستنتج:

في أحدِ أيامِ شهرِ رَمَضانَ المُباركِ بَعْدَ آذانِ المَغربِ، تناوَلتِ عائلَةُ (أبو خالد) طَعامَ الإفطارِ عندَ عائلَةِ جارِهِم (أبو علي)، وبعَدَ الإفطارِ شاهدوا الأخبَارَ على شاشةِ تِلْفازِ فِلَسطينَ، وكانَ الخَبَرُ الآتي عَن مَدِينَةِ القُدسِ:

(مِئاتُ الأَلافِ يُصلُّونَ في الأَقصى اليَومِ الجُمُعَةِ)

ثمَّ دارَ بَينَ العائِلَتَينِ الحِوارُ الآتي:





أمل: انظروا، ما أكثر المُصلين  
اليوم!

علي: لماذا عددهم كبير يوم  
الجمعة، وبقية الأيام عددهم قليل؟

أبو خالد: لأنهم لا يستطيعون

الوصول في بقية الأيام، فالاحتلال الإسرائيلي يمنع وصول  
الفلسطينيين إليها من المدن والقرى.

أم علي: نعم، إنه الاحتلال الذي يتحكم بدخولنا أو عدم  
دخولنا لمدينتنا المقدسة.

أبو علي: رغم كل ذلك من واجبنا زيارة القدس باستمرار.

أم خالد: إذن لنذهب إليها الجمعة القادمة؛ نصلي في  
مساجدها، ونشترى من أسواقها، ونزور الأماكن المقدسة  
فيها.

بعد أن قرأنا الحوار:

١- مناقش:

- حب الفلسطينيين لمدينة القدس.

- كل منا يحب أن يزور القدس في أي وقت، ولكننا لا  
نستطيع.

## أنا تعلّمت:

- من حقّنا زيارة مدينة القدس؛ لأنها عاصمة دولتنا فلسطين.
- واجهنا تجاه مدينة القدس: الدفاع عنها، والمحافظة عليها، وعلى مقدساتها، والصلاة فيها، وتعزيز صمود أهلها؛ حتى نحررها من الاحتلال.



## نشاط (٤): نلّون:

الوسائل والأدوات:

- ألوان خشبيّة.
- رسّم لِقْبَةِ الصَّخْرَةِ، رسّم للمَسْجِدِ الأَقْصَى، رسّم لِكَنِيسَةِ القِيَامَةِ.

التّفيذ:

- نلّون جميع أجزاء الرّسومات، حسب تخيلنا للمنظر الجميل لِقْبَةِ الصَّخْرَةِ، والمَسْجِدِ الأَقْصَى، وكنيسة القيامة.
- نتناقش في الألوان التي لونا بها.

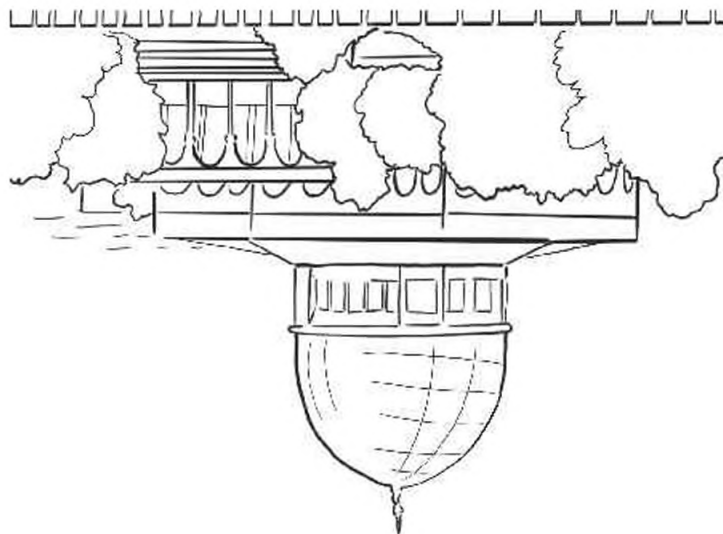
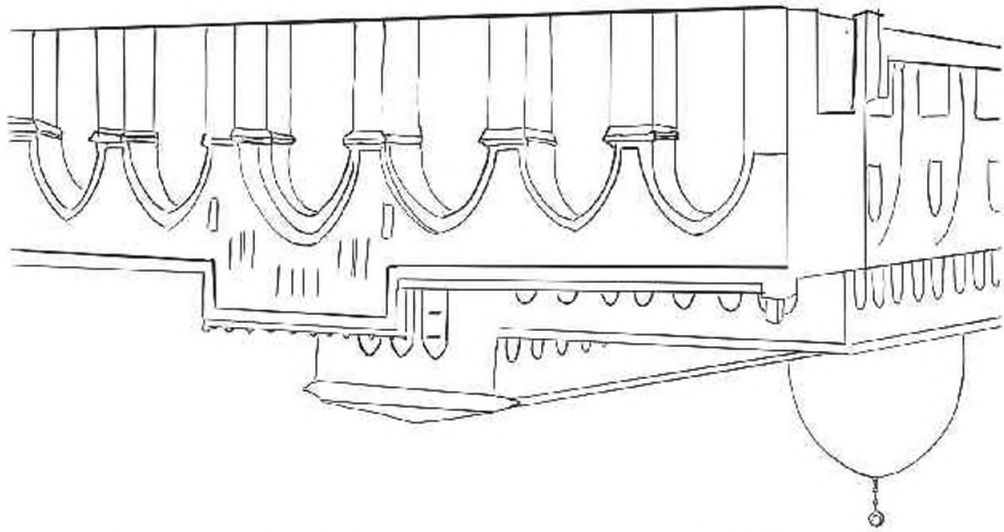
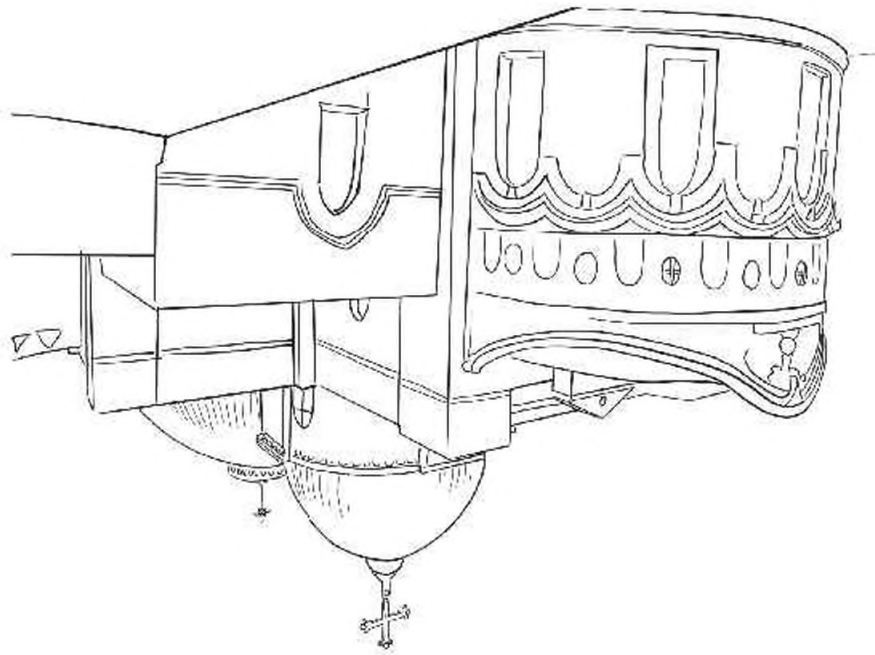

## نشاط (٥): نصِّم:



### الوسائل والأدوات :

- صورٌ مُخْتَلِفةٌ تُسَلِّسُ سورَ القُدسِ، وأبوابه، وأبوابَ المَسْجِدِ الأَقْصَى، وأسواقِ القُدسِ، والأماكنَ المُقدَّسةَ، والأحياءَ، والحاراتِ القَدِيمَةَ.
- ألواحٌ مِنَ الكَرْتُونِ ذاتِ الحَجْمِ الكَبِيرِ.
- مادَّةٌ لاصِقَةٌ.

### التنفيذ:

- نَجْمَعُ صُوراً أَوْ رُسُوماً مُخْتَلِفةً لِلقُدسِ، وَمَا فِيهَا مِنْ أَمَاكِنَ دِينِيَّةٍ أَوْ أُثْرِيَّةٍ.
- نُلصِقُ صُورَ أَبْوابِ سورِ القُدسِ عَلى لَوْحَةٍ.
- نُلصِقُ صُورَ أسْواقِ القُدسِ عَلى لَوْحَةٍ، وَصُوراً لِلْمَسْجِدِ الأَقْصَى، وَقَبَّةِ الصَّخْرَةِ، وَكَنِيسَةِ القِيَامَةِ عَلى لَوْحَةٍ أُخْرَى.
- نَقُومُ بِعَرَضِهَا فِي مَكَانٍ مُناسِبٍ.
- نَدْعُو طَلِبَةَ الصَّفِّينِ الأَوَّلِ وَالثَّانِي، وَالصُّفُوفِ الأُخْرَى؛ لِمُشَاهَدَتِهَا وَتَعْرِيفِهِمْ بِهَا.



## نشاط (٦): نَلْعَب:

الوسائل والأدوات :

- كرات صغيرة أو بطاقات . - سلال بلاستيكية بعدد
- المجموعات، لكل مجموعة سلتان . - صافرة . - طَبَشُورَة .



التنفيذ:

- . نَنقَسِمُ إلى مجموعات، وَتَقِفُ كُلُّ مَجْمُوعَةٍ فِي قاطِرَة .
- . نَرَسِّمُ خَطَّ البِدَايَةِ أمامَ القاطِرَاتِ، وَنَضَعُ لِكُلِّ قاطِرَة سَلَّةَ عَلى
- بُعْدِ (١٥ م) كما في الرَّسْمِ (١) .
- . يَبْدَأُ اللَّاعِبُ الأَوَّلُ فِي كُلِّ قاطِرَة عِنْدَ سَماعِ الصَّافِرَة
- بِالرَّكْضِ إلى السَّلَّةِ، وَالتِّقَاطِ كُرَّةٍ أوِ بَطَاقَة، وَالعُودَة
- بِسُرْعَة لِقاطِرَتِهِ، وَوَضِعِهَا فِي السَّلَّةِ الفارِغَة المَوْجُودَة فِي
- أخِرِ القاطِرَة . وَهَكَذَا يَأْتِي دَوْرُ جَمِيعِ الطَّلَبَةِ عَلى التَّوَالِي كما
- فِي الرَّسْمِ (١) .
- . تَفوزُ مَجْمُوعَتُنَا عِنْدَما تَجْمَعُ أَكْبَرَ عَدَدٍ مِنَ الكُرَاتِ أوِ
- البَطَاقَاتِ، ثُمَّ نُطَلِّقُ عَلَیْها اسْمَ مَجْمُوعَةِ القُدُسِ .



## نشاط (٧): نَصِلُ إِلَى الْقُدْسِ:

التنفيذ:

بِقَلَمِ رِصَاصٍ نَرَسُمُ الْمَخَطَّ دَاخِلَ الْمَمَرِ الَّذِي يُوَصِّلُنَا إِلَى مَدِينَةِ الْقُدْسِ.

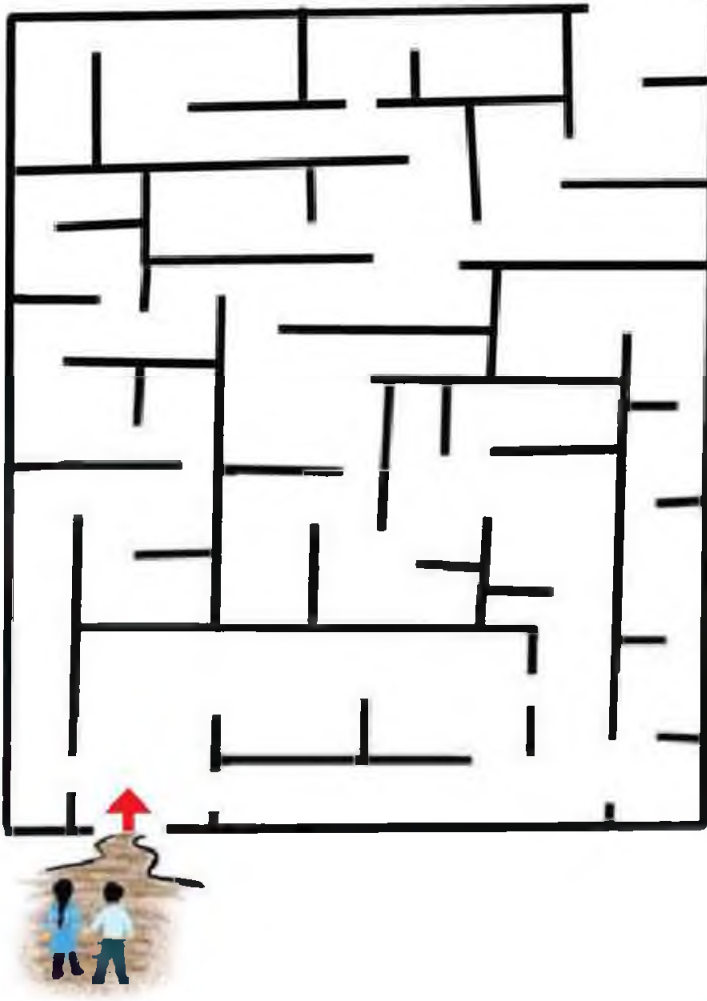



بَعْدَ أَنْ تَعَلَّمْتَ :

١ - أَضْعُ دَائِرَةً حَوْلَ رَمْزِ الإِجَابَةِ الصَّحِيحَةِ:  
عَاصِمَةُ دَوْلَةِ فِلَسْطِينِ هِيَ :

أ - رَامَ اللّهِ . ب - القُدْس . ج - غَزَّة . د - حَيْفَا .

وَأَحَدَةُ مِنَ الآيَةِ لَيْسَتْ مِنَ المُدُنِ الفِلَسْطِينِيَّةِ:  
أ - يَافَا . ب - دَيْرُ البَلْح . ج - يَثَّ لَحْم . د - عَمَّان .

٢ - أَصِلُ الصُّورَةَ مَعَ العِبَارَةِ المُنَاسِبَةِ:



يُحِيطُ بِبَلَدَةِ القُدْسِ القَدِيمَةِ .



المَسْجِدُ الَّذِي بَارَكُهُ اللّهُ وَبَارَكَ مَا حَوْلَهُ .



مَكَانٌ مُقَدَّسٌ عِنْدَ المَسِيحِيِّينَ .



المَكَانُ الَّذِي عَرَّجَ مِنْهُ النَّبِيُّ مُحَمَّدٌ  
صَلَّى اللّهُ عَلَيْهِ وَسَلَّمَ إِلَى السَّمَاءِ .



٣ - أُنَاقِشُ وَاجِبِي تِجَادَ مَدِينَةِ الْقُدْسِ .

٤- أَضَعُ إِشَارَةَ (✓) مُقَابِلَ الْعِبَارَةِ الصَّحِيحَةِ، وَإِشَارَةَ (✗) مُقَابِلَ الْعِبَارَةِ الْخَاطِئَةِ:

- ( ) . الْقُدْسُ هِيَ مَا دَاخَلَ السَّوْرَ فِي الْبَلَدَةِ الْقَدِيمَةِ .
- ( ) . الْقُدْسُ مَدِينَةٌ مُقَدَّسَةٌ عِنْدَ الْمُسْلِمِينَ فَقَطْ .
- ( ) . الْقُدْسُ بَنَاهَا أَجْدَادُنَا الْعَرَبُ مِنْذُ آلَافِ السِّنِينَ .

## ذِكْرَى إِعْلَانِ اسْتِقْلَالِ فِلَسْطِينِ

### أَهْدَافُ الدَّرْسِ

- يَتَوَقَّعُ مِنَ الطَّالِبِ بَعْدَ نِهَايَةِ الدَّرْسِ أَنْ يَكُونَ قَادِرًا عَلَى أَنْ:
- يَعْرفَ إِعْلَانَ اسْتِقْلَالِ فِلَسْطِينِ مِنْ حَيْثُ: اسْمُ الْقَائِدِ الْفِلَسْطِينِيِّ الَّذِي أَعْلَنَهُ، وَتَارِيخَ الْإِعْلَانِ.
- يَسْتَنْتِجَ بَعْضَ مَظَاهِرِ اسْتِقْلَالِ فِلَسْطِينِ.
- يُوضِّحَ مُعَيِّنَاتِ حُصُولِ فِلَسْطِينِ عَلَى اسْتِقْلَالِهَا الْكَامِلِ.
- يُدْرِكُ دَوْرَهُ فِي الْمُشَارَكَةِ بِإِحْتِفَالِ إِعْلَانِ اسْتِقْلَالِ دَوْلَةِ فِلَسْطِينِ بِتَارِيخِ ١٥ / ١١ مِنْ كُلِّ عَامٍ.

### نشاط (١): نُشَاهِدُ وَنُلاحِظُ:

#### الأدواتُ والوسائِلُ:

- . جِهَازُ عَرَضٍ أَوْ مُسَجِّلٍ.
- . قُرْصٌ مُدْمَجٌّ، أَوْ شَرِيطٌ صَوْتِيٌّ مُسَجَّلٌ عَلَيْهِ مَقْطَعُ إِعْلَانِ الْاسْتِقْلَالِ، أَوْ الصُّورَةُ رَقْمَ ( ١ ) .

#### التنفيذُ:

- . نَعْرِضُ الْمَادَّةَ الْمُسَجَّلَةَ، وَنُشَاهِدُ وَنَسْتَمِعُ لِمَقْطَعِ الْفِيدِيُو، أَوْ نَسْمَعُ صَوْتًا مُسَجَّلًا لِشَهِيدٍ يَاسِرِ عَرَفَاتِ فِي إِعْلَانِ الْاسْتِقْلَالِ، وَنُلاحِظُ الصُّورَةَ رَقْمَ ( ١ ) .

نُعَلِنُ بِاسْمِ اللَّهِ، وَبِاسْمِ  
الشَّعْبِ الْعَرَبِيِّ الْفِلَسْطِينِيِّ،  
قِيَامَ دَوْلَةِ فِلَسْطِينِ،  
فَوْقَ أَرْضِنَا الْفِلَسْطِينِيَّةِ،  
وَعَاصِمَتِهَا الْقُدْسُ الشَّرِيفِ.



(١)

بَعْدَ أَنْ شَاهَدْتُ وَسَمِعْتُ وَلَا حِظْتَ:  
. أَسْتَنْتِجُ اسْمَ الْمَوْضُوعِ الَّذِي شَاهَدْتَهُ وَسَمِعْتَهُ.

أَنَا تَعَلَّمْتُ:

- أَعْلَنَ الشَّهِيدُ يَاسِرُ عَرَفَاتُ رَئِيسُ مُنْظَمَةِ التَّحْرِيرِ الْفِلَسْطِينِيَّةِ  
اسْتِقْلَالَ دَوْلَةِ فِلَسْطِينِ مِنَ الْجَزَائِرِ، بِتَارِيخِ ١٥/١١/١٩٨٨ م،  
وَيَحْتَفِلُ الشَّعْبُ الْفِلَسْطِينِيُّ فِي هَذَا التَّارِيخِ مِنْ كُلِّ عَامٍ  
بِذِكْرِ إِعْلَانِ الْاسْتِقْلَالِ.
- دَوْلَتُنَا سَتَقَامُ عَلَى أَرْضِنَا الْفِلَسْطِينِيَّةِ وَعَاصِمَتِهَا  
الْقُدْسِ.





## نشاط (٢): نمثّل إعلان استقلالِ دولةِ فلسطين:

نُعَلِّمُ بِاسْمِ اللَّهِ، وَبِاسْمِ  
الشَّعْبِ الْعَرَبِيِّ الْفِلَسْطِينِيِّ،  
قِيَامَ دَوْلَةِ فِلَسْطِينِ، فَوْقَ  
أَرْضِنَا الْفِلَسْطِينِيَّةِ، وَعَاصِمَتِهَا  
الْقُدْسِ الشَّرِيفِ. (١)

الأدواتُ والوسائلُ:

. بطاقةٌ مَكْتُوبَةٌ عَلَيْهَا كَلِمَةُ الرَّئِيسِ، كَمَا  
فِي الشَّكْلِ (١).

. مَلَابِسُ تُشْبِهُ مَلَابِسَ الشَّهِيدِ الْقَائِدِ أَبُو

عَمَّارٍ (لِيَأْسُ عَسْكَرِيٌّ، وَكُوفِيَّةٌ فِلَسْطِينِيَّةٌ "حَطَّةٌ"، وَعِقال).

التنفيذ:

. نَخْتَارُ وَاحِدًا أَوْ أَكْثَرَ لِيُمَثِّلَ شَخْصِيَّةَ الْقَائِدِ أَبُو عَمَّارِ.

. يَلْبَسُ الْكُوفِيَّةَ، وَالْعِقالَ.

. يُقَدِّمُ حَرَكَاتِ وَصَوْتِ الرَّئِيسِ أَبُو عَمَّارِ.

. يُأَقِي الطَّالِبُ الرَّئِيسُ خِطَابَهُ: نُعَلِّمُ بِاسْمِ اللَّهِ، وَبِاسْمِ الشَّعْبِ

الْعَرَبِيِّ الْفِلَسْطِينِيِّ، قِيَامَ دَوْلَةِ فِلَسْطِينِ، فَوْقَ أَرْضِنَا الْفِلَسْطِينِيَّةِ،

وَعَاصِمَتِهَا الْقُدْسِ الشَّرِيفِ (كَمَا فِي الرَّسْمِ رَقْمَ ٢).



(٢)

. يُصَفِّقُ الطَّلَبَةُ اِحْتِفَالًا بِالإِعْلَانِ.

. يُكْرَرُ الْمَشْهَدُ عِدَّةَ مَرَّاتٍ مَعَ مُلَاحَظَةِ مَنْ قَدَّ أَكْثَرَ.

### نشاط (٣): نلاحظ ونستنتج :



### أنا تعلمت:

- دولتنا فلسطين في طريقها لإستقلال التام.
- من مظاهر استقلال فلسطين: وجود علم، ورئيس، وعاصمة، ومجلس تشريعي (برلمان)، وجيش فلسطيني، وجواز سفر، ووزارات، وعملة خاصة بها.





## نشاط (٤): نلاحظ ونستنتج :



### أذا تعلّمت:

- الاحتلال الإسرائيلي هو السبب الرئيس في عدم حصولنا على الاستقلال الكامل.
- من حق الشعب الفلسطيني أن يناضل حتى يحصل على دولته المستقلة كغيره من شعوب الأرض.



## نشاط (٥): نُشاركُ في يَومِ إعلَانِ الاستِقلالِ :

الأدواتُ والوسائِلُ:

- أَشْتالُ وُرودٍ أو أَشْتالُ أَشجارٍ . - مِجْرَفَةٌ . - دَلْوُ ماءٍ .
- يَافِطَةٌ مَكْتُوبٌ عَلَيها شَجَرَةُ الاستِقلالِ . - أَعلامُ .
- حِبالُ زِينَةٍ . - الأواخُ مِنَ الكَرْتونِ . - أَقلامُ .

التنفيذُ:

- . نَنقِسمُ في مَجْموعاتٍ .
- المَجْموعَةُ الأولى تَزْرَعُ كالأتي :-
- . يُحدِّدُ أَفرادُ المَجْموعَةِ مَكانًا مُناسِبًا لِزِراعَةِ الأشجارِ .
- . تُوزَعُ عَلَى الطَّلَبَةِ أدوارُ الحَفْرِ، وَالزِراعَةِ، وإِحْضارِ الماءِ، وَالاعتِناءِ بِالمَزْروعاتِ كَمَا في الرِّسْمِ (١) .



(١)

- . تُسَبِّتُ اليَافِطَةُ بِجانِبِ الأَشْتالِ الَّتِي زَرَعناها .



المجموعة الثانية تُعدُّ الزينة كالآتي:



(٢)

تُعدُّ الأعلام.  
تُعدُّ جبال الزينة.  
تُكتبُ شِعاراتٍ على ألواح الكرتون.  
تُعلَّقُ مجموعةُ ثالثةِ الأعلام، وجبال الزينة، والياقِطات.  
تُشاركُ جميعاً في تنفيذِ فعالياتِ يومِ الاستقلالِ كما في الرسمِ رقم (٣) والرسمِ رقم (٤).



(٤)



(٣)

أنا تعلمت:

• نشارك في فعاليات يوم الاستقلال، مثل: رفع الأعلام الفلسطينية، وتزيين المدرسة، والشوارع، والمساحات العامة، وزراعة الأشجار، والتحديث عن يوم الاستقلال في الإذاعة الصباحية، والمشاركة في الاحتفالات.





## نشاط (٦): نلعب:

الأدوات والوسائل:

كرات، كأس الاستقلال أو جائزة.

التففيذ:

- نُنقسم إلى مجموعات، وكلُّ مجموعة تُقسم إلى فريقين.
- يلعب كلُّ فريقٍ المجموعة لعبة كرة القدم.
- يلعب الفريق الفائز من كلِّ مجموعة مع الفرق الفائزة من المجموعات الأخرى بشكلٍ دوريّ.
- يحصل الفريق الفائز في النهاية على كأس الاستقلال أو جائزة.





بَعْدَ أَنْ تَعَلَّمْتِ :

١- أكْمِلِ الْفَرَاغَ فِي الْعِبَارَاتِ الْآتِيَةِ بِمَا يُنَاسِبُهَا:  
القائد الفلسطيني الذي أعلن استقلال فلسطين هو

.....

نحتفل بإعلان استقلال فلسطين بتاريخ .....  
من كل عام.

٢ - أذكر مظاهر الاستقلال لدولة فلسطين.

٣ - ما الذي يمنع حصول دولتنا فلسطين على استقلالها  
بشكل كامل؟

٤- اقترح صوراً سنطبعها على نقودنا الفلسطينية في المستقبل.

## بيئَةُ وَطَنِي جَمِيلَةٌ

### أَهْدَافُ الدَّرْسِ

- يُتَوَقَّعُ مِنَ الطَّالِبِ بَعْدَ زَيْهَائَةِ الدَّرْسِ أَنْ يَكُونَ قَادِرًا عَلَى أَنْ:
- يَعْرِفَ مَفْهُومَ الْجَبَلِ، السَّهْلِ، الْوَادِي، الْبَحْرِ.
- يُلَوِّنَ مَظَاهِرَ طَبِيعِيَّةَ ( جَبَل - سَهْل - وادي - بَحْر )
- يُصَمِّمَ شَكْلَ الْجَبَلِ - السَّهْلِ - الْوَادِي.
- يَسْتَنْتِجَ جَمَالَ بَيْئَةِ فِلَسْطِينِ.
- يُدْرِكُ طُرُقَ الْمُحَافَظَةِ عَلَى بَيْئَةِ وَطَنِهِ.

### نشاط (١): نُشَاهِدُ وَنَسْتَنْتِجُ:





أَنَا تَعَلَّمْتُ: وَطَنُنَا فِلَسْطِينُ فِيهِ جِبَالٌ، وَشُهُولٌ،  
وَأَوْدِيَّةٌ، وَبِحَارٌ.

نشاط (٢): نَدَوْنُ مَظَاهِرَ بَيْتِهِ وَطَنِنَا :

الأدواتُ والوسائلُ:

- ألوانٌ خَشَبِيَّةٌ. - الرَّسْمَةُ الَّتِي فِي الْمُرَبَّعِ .

التنفيذ:

. أَلْوَنُ الْجَبَلِ، وَالسَّهْلَ، وَالْوَادِي، بِالْأَوَانِ مُخْتَلِفَةً.

. نَكْتُبُ اسْمَ كُلِّ مَنطَقَةٍ قَدْ سَأَلْنَا بِتَلْوِينِهَا.

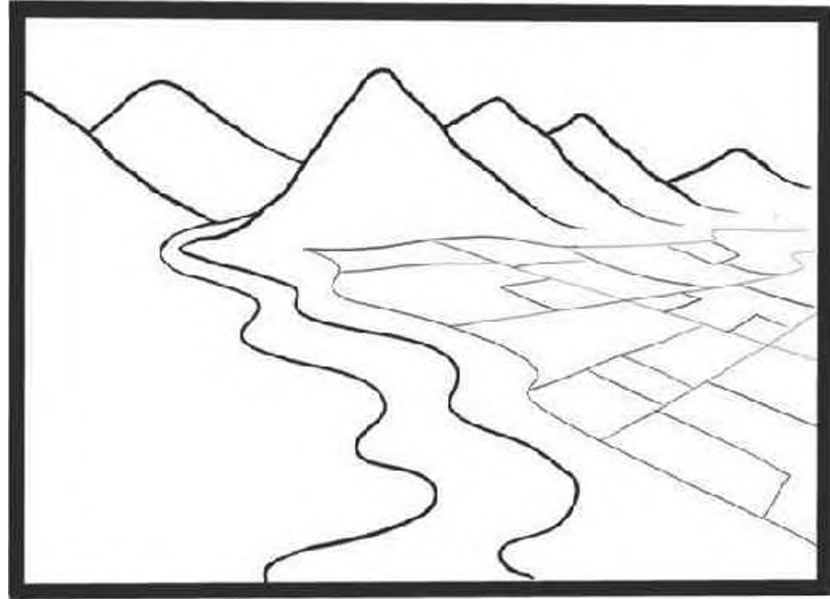



### نشاط (٣): نَفَكِّرُ وَنَعْرِفُ:

الأدوات والوسائل:

- أَرْبَعُ بِطَاقَاتٍ، كُلُّ بِطَاقَةٍ مَكْتُوبٌ عَلَيْهَا مَعْلُومَاتٌ عَن كُلِّ مَظْهَرٍ.

التنفيذ:

. يَقْرَأُ الطَّالِبُ الْأَوَّلُ الْمَعْلُومَاتِ الَّتِي عَلَى بِطَاقَتِهِ، وَيَسْأَلُ: مَنْ أَنَا،  
وَيَنْتَظِرُ إِجَابَةَ الطَّلَبَةِ.

. يَقْرَأُ الطَّالِبُ الثَّانِي الْمَعْلُومَاتِ الَّتِي عَلَى بِطَاقَتِهِ، وَيَسْأَلُ: مَنْ أَنَا،  
وَيَنْتَظِرُ إِجَابَةَ الطَّلَبَةِ.

. يَقْرَأُ الطَّالِبُ الثَّلَاثُ الْمَعْلُومَاتِ الَّتِي عَلَى بِطَاقَتِهِ، وَيَسْأَلُ: مَنْ  
أَنَا، وَيَنْتَظِرُ إِجَابَةَ الطَّلَبَةِ.

. يَقْرَأُ الطَّالِبُ الرَّابِعُ الْمَعْلُومَاتِ الَّتِي عَلَى بِطَاقَتِهِ، وَيَسْأَلُ: مَنْ أَنَا،  
وَيَنْتَظِرُ إِجَابَةَ

الطَّلَبَةِ.

. نَخْتَارُ طَالِباً

لِتَسْجِيلِ

الْمَعْلُومَاتِ.





## أذا تَعَلَّمْتَ:

- الْجَبَلُ: مِنْطَقَةٌ مُرْتَفِعَةٌ أَوْ قِمَّةٌ.
- السَّهْلُ: مِنْطَقَةٌ وَاسِعَةٌ مُنْبَسِطَةٌ.
- الوَادِي: مِنْطَقَةٌ مُنْخَفِضَةٌ بَيْنَ جَبَلَيْنِ.
- البَحْرُ: مِنْطَقَةٌ وَاسِعَةٌ مِنَ الْمِيَاهِ.



## نشاط (٤): نَصِّمُ مَجَسِّدًا لِجَبَلٍ وَالسَّهْلِ وَالْوَادِي وَالْبَحْرِ:

الأدواتُ والوسائِلُ:

- جِبْسٌ مُبَلَّلٌ بِالْمَاءِ، أَوْ الْمَلْتِمِينَةُ، أَوْ الْجَرَائِدُ الْمَنْقُوعَةُ بِالْمَاءِ لِهَذَا الْغَرَضِ.



التَّنْفِيزُ:

- نُنْقِصُهُ إِلَى مَجْمُوعَاتٍ.
- مَجْمُوعَتُنَا الْأُولَى تَشْتَرِكُ فِي عَمَلِ جَبَلٍ.
- مَجْمُوعَتُنَا الثَّانِيَّةُ تَشْتَرِكُ فِي عَمَلِ سَهْلٍ.
- مَجْمُوعَتُنَا الثَّلَاثَةُ تَشْتَرِكُ فِي عَمَلِ وَادِيٍ.

## نشاط (٥): نَشَاهِدُ وَنَعْبِّرُ عَنْ جَمَالِ بَيْتِ وَطَنِي.



### أَنَا تَعَلَّمْتُ:

- طَبِيعَةُ بِلَادِي فِلَسْطِينِ جَمِيلَةٌ مُتَنَوِّعَةٌ، فِيهَا الْجِبَالُ وَالشُّهُولُ وَالْأَوْدِيَّةُ وَالْبِحَارُ.
- فِي وَطَنِي أَخْفِضُ مَنَظِقَةَ فِي الْعَالَمِ، هَذِهِ الْمَنَظِقَةُ هِيَ أَرِيحَا وَالْبَحْرُ الْمَيِّتُ.
- فِي وَطَنِي حَيَوَانَاتٌ بَرِّيَّةٌ، وَأَزْهَارٌ، وَنَبَاتَاتٌ مُتَنَوِّعَةٌ.





## نشاط (٦): نلاحظ :



(٢)



(١)



(٣)

بَعْدَ مَلاحَظَتِنَا:

- نَصِفُ ما في الصُّورَةِ ١ وَ ٢ وَ ٣.
- نُعْطِي رَأْيَنا بِما يَقومُ بِهِ الأَشْخاصُ في الصُّورِ الثَّلاثَةِ.



أنا تَعَلَّمْتُ: مِن واجِبِي أَنَّ أحافِظَ عَلى بيئَةِ  
وَطَني جَميلاً.

## نشاط (٧): نَدْعَب:

الأدوات والوسائل:

- أكياس خيش.
- صافرة.
- طَبَشُورَة .

التنفيذ:

- . نَنَقِّسُمُ إِلَى مَجْمُوعَتَيْنِ .
- . نَرَسُمُ خَطًّا لِبِدَايَةِ وَعَلَى بُعْدِ ٦ أَمْتَارٍ نَرَسُمُ خَطًّا لِلنَّهَائِيَةِ .
- . يَضَعُ الطَّالِبُ الْأَوَّلُ مِنْ كُلِّ مَجْمُوعَةٍ قَدَمَيْهِ فِي الْكَيْسِ .
- . يَنْطَبِقُ الْمُتَسَابِقَانِ عِنْدَ سَمَاعِ الصَّافِرَةِ قَفْزًا حَتَّى خَطِّ النِّهَائِيَةِ، ثُمَّ الْعُودَةَ قَفْزًا إِلَى خَطِّ الْبِدَايَةِ .
- . الْفَائِزُ مَنْ يَعُودُ قَبْلَ مُنَافِسِهِ .
- . يَأْخُذُ الطَّالِبُ التَّالِي مِنْ كُلِّ مَجْمُوعَةٍ الْكَيْسَ، وَيُكْمِلُ السَّبَاقَ، وَهَكَذَا .

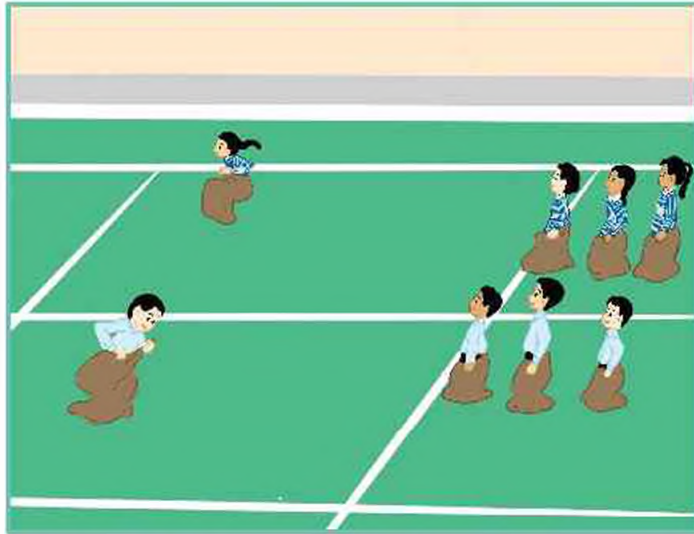



بَعْدَ أَنْ تَعَلَّمْتَ :

١- أَكْتُبْ وَصْفًا:

..... : لِلْجَبَلِ

..... : لِلسَّهْلِ

..... : لِلوَادِي

٢- اكْمِلْ كِتَابَةَ الرِّسَالَةِ الْآتِيَةِ لِأُخْتِي، أُمِّينُ فِيهَا جَمَالَ وَطَنِي  
فِلَسْطِينِ:

السَّلَامُ عَلَيْكُمْ وَرَحْمَةُ اللَّهِ وَبَرَكَاتُهُ

أُخْتِي الْعَزِيزَةُ .....

لَقَدْ اشْتَقْنَا إِلَيْكَ بَعْدَ غِيَابِكَ عَنْ فِلَسْطِينِ فَتِرَةً طَوِيلَةً، وَأَرْجُو أَنْ

تَزُورِينَا فِي أَقْرَبِ وَقْتٍ مُسْكِنٍ؛ لِنَتَجَوَّلَ فِي بَيْتِهِ وَطَنِنَا فِلَسْطِينِ،

وَنَسْتَمْتِعَ بِجَمَالِهَا، حَيْثُ سَنُشَاهِدُ .....

.....

.....

.....

..... : الْمُرْسِلِ





٣ - أَضَعُ إِشَارَةً ( ✓ ) أَمَامَ الْعِبَارَةِ الصَّحِيحَةِ، وَإِشَارَةً ( ✗ ) أَمَامَ الْعِبَارَةِ الْخاطِئَةِ:

- أ- نُزِلُ الْحِجَارَةَ مِنْ أَرْضِنَا وَنَزَّرَعُهَا. ( )  
ب- عِنْدَمَا نَخْرُجُ فِي رِحْلَةٍ مَعَ الْعَائِلَةِ نَتْرُكُ بَقَايَا الطَّعَامِ عَلَى الْأَرْضِ. ( )  
ج- نَرْفُضُ صَيْدَ الْعَصَافِيرِ، وَتَكْسِيرَ بُيُوتِهَا. ( )

٤- ارْتَسِمُ فِي الْمُرَبَّعِ نَبَاتًا وَحَيَوَانًا يَعْيشُ فِي مَنْطِقَةِ سَكِينَا، ثُمَّ أَكْتُبُ اسْمَهُ:



الْوَحْدَةُ الثَّانِيَّةُ  
كَيْفَ أَتَصَرَّفُ مَعَ الْآخَرِينَ

## نَتَحَاوِر

### أَهْدَافُ الدَّرْسِ

يُتَوَقَّعُ مِنَ الطَّالِبِ بَعْدَ نِهَآيَةِ الدَّرْسِ أَنْ يَكُونَ قَادِرًا عَلَى أَنْ:

- يَعْرِفَ مَعْنَى الْجَوَارِ .
- يَسْتَنْتِجَ أَنَّ الْجَوَارَ وَسِيلَةٌ لِلتَّفَاهُـمِ وَحَلُّ الْمَشْكَلَاتِ .
- يُبَيِّنَ آدَابَ الْجَوَارِ .

### نشاط (١): نلاحظ ونستنتج :

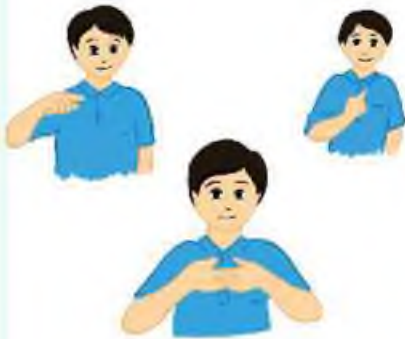

## نشاط (٢): نُمثِّلُ وَنَعْرِفُ :

التَّفْهِيمُ:

- . نَخْتَارُ عَدَدًا مِنَ الطَّلَبَةِ .
- . يُحْضِرُ كُلُّ وَاحِدٍ مِنْهُمْ مَوْقِفًا .
- . يُمَثِّلُ كُلُّ وَاحِدٍ الْمَوْقِفَ بِالْإِشَارَةِ أَمَامَ طَلَبَةِ الصَّفِّ .
- . يُخَمِّنُ الطَّلَبَةُ مَا هُوَ الْمَوْقِفُ .



أَنَا تَعَلَّمْتُ: الْجَوَارُ هُوَ الْكَلِمَاتُ أَوْ الْإِشَارَاتُ  
الْمُتَبَادَلَةُ بَيْنَ اثْنَيْنِ أَوْ أَكْثَرَ، عَنْ مَوْضُوعٍ مُعَيَّنٍ .

### نشاط (٣): نقرأ ونستنتج :



عادَ الأبُّ وَالْأُمُّ مِنَ  
الْعَمَلِ إِلَى الْبَيْتِ، وَكَانَ  
ابْنَاهُمَا عُمَرُ وَسَلْمَى  
يَتَجَادَلَانِ بِصَوْتٍ مُرْتَفِعٍ،  
وَيَقَاطِعُ كُلُّ مَنَّهُمَا الْآخَرَ.  
جَلَسَ الْجَمِيعُ فِي غُرْفَةِ  
الاسْتِقْبَالِ، وَدَارَ بَيْنَهُم  
الْحِوَارُ الْآتِي :

الأمُّ : لَقَدْ كَانَتْ طَرِيقَةُ الْكَلَامِ بَيْنَكُمَا مُزَعِجَةً يَا ابْنَائِي، وَأَنَا  
غَيْرُ رَاضِيَةٍ عَنْ ذَلِكَ.

الأبُّ : وَأَنَا كَذَلِكَ، فَمَا الَّذِي حَدَثَ بَيْنَكُمَا ؟

عُمَرُ : أَلَمْ نَتَّفِقْ كُنَّا أَنْ نَخْرُجَ فِي رَحْلَةٍ إِلَى مَكَانٍ نَخْتَارُهُ  
أَنَا وَ سَلْمَى ؟ لَكِنِّي اخْتَلَفْتُ مَعَهَا؛ فَأَنَا أُرِيدُ أَنْ نَذْهَبَ إِلَى  
مَزْرَعَةِ جَدِّي فِي الْقَرْيَةِ.

قَاطَعَتْهُ سَلْمَى : وَأَنَا أُرِيدُ أَنْ نَذْهَبَ جَمِيعاً إِلَى شَاطِئِ الْبَحْرِ  
هَذَا الْأُسْبُوعِ، لَكِنَّ عُمَرَ لَا يَسْتَمِعُ لِي.

الأبُّ : وَكَيْفَ سَتَتَّفِقَانِ عَلَى الْمَكَانِ إِذَا لَمْ تَتَحَاوَرَا بِهَدوءٍ؟



أَطْلُبُ مِنْكُمَا الْآنَ التَّحَاوُرَ لِحَلِّ الْمَشْكِلَةِ.  
 عَمْرُ: حَسَنًا يَا أَبِي، أَنَا أَعْتَذِرُ، مَا رَأَيْتُكَ يَا سَلْمَى أَنْ  
 نَذْهَبَ إِلَى شَاطِئِ الْبَحْرِ نِهَآيَةَ هَذَا الْأُسْبُوعِ؟ لِأَنَّ الْجَوَّ  
 سَيَكُونُ حَارًّا، فَتَسْبَحُ فِي الْمَاءِ، وَتَلْعَبُ بِالرَّمْلِ.  
 سَلْمَى: هَذَا جَيِّدٌ، وَفِي عَطْلَةِ الْأُسْبُوعِ الْقَادِمِ سَنَذْهَبُ  
 لِمَزْرَعَةِ جَدِّي فِي الْقَرْيَةِ وَمِنْ الْمَتَوَقَّعِ أَنْ يَكُونَ الْجَوُّ لَطِيفًا،  
 فَتَسْتَمِعُ بِمَشَاهِدَةِ الْأَشْجَارِ، وَالْأَزْهَارِ، وَالطُّيُورِ.  
 الْأُمُّ: أَحْسَنْتُمْ يَا أَحِبَّائِي، الْجَوَارُ بِهَدْوٍ أَدَّى إِلَى التَّفَاهُـمِ  
 وَحَلِّ الْمَشْكِلَةِ.



أَنَا تَعَلَّمْتُ: فِي الْجَوَارِ نَسْتَمِعُ إِلَى بَعْضِنَا بِهَدْوٍ،  
 وَنَفْهَمُ بَعْضِنَا، وَنَحُلُّ مَشَاكِلَنَا، وَبِهِ نَصِلُ إِلَى نَتَآيِجِ  
 تَرْضِينَا جَمِيعًا، وَنَتَجَنَّبُ الْخِصَامَ وَالشُّجَارَ.

## نشاط (٤): نَدْعَب :



(١)

• نُنْقَسِمُ إِلَى عَدَدٍ مِنَ

السَّجُوعَاتِ، كُلُّ

مَجْمُوعَةٍ فِيهَا ٧-٩

أَفْرَادٍ.

• يَقِفُ أَفْرَادُ كُلِّ مَجْمُوعَةٍ

بِجَانِبِ بَعْضِهِمْ بَعْضًا

بِشَكْلِ دَائِرِيٍّ.

• يَضَعُ كُلُّ مَنَا يَدَهُ الْيُسْرَى فَوْقَ الْيُسْرَى بِشَكْلِ مُتَقَاطِعٍ.

• يُمَسِّكُ كُلُّ مَنَا بِيَدِ زَمِيلِهِ؛ بِحَيْثُ تَكُونُ يَدُنَا الْيُسْرَى مَعَ يَدِ

زَمِيلِنَا الْيُسْرَى، وَيَدُنَا الْيُسْرَى مَعَ الْيَدِ الْيُسْرَى لِمَزِيلٍ آخَرَ،

وَهَكَذَا نَكُونُ قَدْ شَكَّلْنَا عُقْدَةً ( كَمَا فِي الرَّسْمِ ١ ).

• نَتَحَاوَرُ بِهَدْوٍ، وَنَتَفَاهَمُ؛ لِقَاءِ الْعُقْدَةِ بِشَكْلِ مُنَظَّمٍ، بِحَيْثُ

يَبْقَى كُلُّ مَنَا مُمَسِّكًا بِيَدِ زَمِيلِهِ

( كَمَا فِي الرَّسْمِ ٢ ).



(٢)

• نَشَكِّلُ مَرَّةً أُخْرَى دَائِرَةً وَاحِدَةً

مِنْ جَمِيعِ الطَّالِبَةِ، وَنَتَشَابَهُ،

وَنَفُكُّ الْعُقْدَةَ.

## نشاط (٥): نلاحظُ ونستنتجُ آدابَ الحوار:



### أنا تعلّمتُ:

مِن آدابِ الحوارِ أن:

- أستمعُ جيّداً إلى حديثِ الآخرين.
- أفهمُ وأنتبهُ إلى ما يقوله الآخرون.
- لا أقاطعُ مَنْ يتحدّث.
- لا أستهزئُ بحديثِ غيري.





## نشاط (٦): نَلْعَبُ وَنَتَعَلَّمُ :

- نَجْلِسُ بِشَكْلِ دَائِرِيٍّ كَمَا فِي الرَّسْمِ رَقْم (١).
- يَهْمِسُ الْمُعَلِّمُ فِي أُذُنِ أَحَدِنَا بِعِبَارَةٍ مُعَيَّنَةٍ، وَعَلَيْهِ أَنْ يَهْمِسَ بِهَا لِزَمِيلِهِ.
- يَهْمِسُ كُلُّ طَالِبٍ بِالْجُمْلَةِ فِي أُذُنِ زَمِيلِهِ حَتَّى تَصِلَ إِلَى الطَّالِبِ الْأَوَّلِ الَّذِي تَلْقَى الْجُمْلَةَ مِنَ الْمُعَلِّمِ، وَيَقُومُ بِذِكْرِهَا؛ لِتَتَأَكَّدَ مِنْ صِحَّتِهَا، بَعْدَ أَنْ مَرَّتْ عَلَى جَمِيعِ الطُّلَبَةِ.
- نُكْرِرُ هَذِهِ اللَّعْبَةَ عِدَّةَ مَرَّاتٍ لِتَتَأَكَّدَ مِنْ مَدَى حُسْنِ اسْتِمَاعِنَا وَفَهْمِنَا لِلْآخَرِينَ.



(١)

## نشاط (٧): نُشَكِّلُ:

الأدواتُ والوسائِلُ:

- ملاقطُ غَسِيلٍ خَشَبِيَّةٌ . - لاصِقٌ . - ألوانٌ . - فرِشاةُ ألوانٍ .

التنفيذُ:



(١)



(٢)

. نَنقِصِمُ إلى مَجْمُوعَاتٍ .

. نَتَحَاوَرُ مَعاً لِإِلْتِفَاقٍ عَلى تَصْمِيمِ

أَشْكَالٍ مِنْ مَلَاقِطِ الْغَسِيلِ .

. نُلَوِّنُ مَلَاقِطَ الْغَسِيلِ كَمَا فِي

الصُّورَةِ (٢) .

. نُشَكِّلُ الشَّكْلَ الْمُتَّفَقَ عَلَيْهِ

بِالْمَلَاقِطِ، أَوْ نُصَمِّمُ أَشْكَالاً كَمَا

فِي الصُّورِ (أ) وَ (ب) وَ (ج) .

. نَعْرِضُ الْأَشْكَالَ الَّتِي قُصِّمْنَا بِتَشْكِيلِهَا .



(ج)



(ب)



(أ)





بَعْدَ أَنْ تَعَلَّمْتَ :

١- أَضَعُ إِشَارَةً (✓) أَمَامَ السُّلُوكِ الصَّحِيحِ، وَإِشَارَةً (X) أَمَامَ السُّلُوكِ الخَطَأِ:

- ( ) . طَالِبٌ يُجِيبُ عَن سؤَالٍ، فَقَاطَعَهُ طَالِبٌ آخَرُ.
- ( ) . طَالِبَةٌ تَسْتَمِعُ جَيِّدًا إِلَى حَدِيثِ الْمُعَلِّمَةِ.
- ( ) . أَتَحَدَّثُ بِهُدُوءٍ مَعَ الْآخَرِينَ .

٢- أَفَسِّرُ: الْحِوَارُ مُهِمٌّ فِي حَيَاتِنَا.

٣- أَبْحَثُ عَن كَلِمَاتٍ تُعَبِّرُ عَن آدَابِ الْحَدِيثِ مَعَ الْآخَرِينَ،  
وَأَكْتُبُهَا كَمَا فِي الْمِثَالِ :

. عِنْدَمَا أَقَاطِعُ مَنْ يَتَكَلَّمُ وَأَعْرِفُ أَنِّي أَخْطَأْتُ .  
أَقُولُ لَهُ: آسِفٌ عَلَيَّ الْمُقَاطَعَةَ .

. عِنْدَمَا يُنَادِينِي أَحَدٌ وَأَنَا أَتَحَدَّثُ مَعَ جَارِي .  
أَقُولُ لَهُ: .....



عِنْدَمَا يُعْجِبُنِي حَدِيثُ صَدِيقِي .

أَقُولُ لَهُ: .....

عِنْدَمَا يُكَلِّمُنِي أَخِي بِصَوْتٍ مُرْتَفِعٍ .

أَقُولُ لَهُ: .....

## نُخْتَلِفُ فِي الرَّأْيِ وَنَبْقَى أَصْدِقَاءَ

### أَهْدَافُ الدَّرْسِ

- يُتَوَقَّعُ مِنَ الطَّالِبِ بَعْدَ زَيْهَائَةِ الدَّرْسِ أَنْ يَكُونَ قَادِرًا عَلَى أَنْ:
- يَعْرِفَ مَعْنَى الْاِخْتِلَافِ فِي الرَّأْيِ.
- يُدْرِكُ أَنَّ الْاِخْتِلَافَ فِي الرَّأْيِ يُؤَدِّي لِلتَّفَاهُطِ، لَا لِلتَّشَاجُرِ وَالتَّعَصُّبِ.
- يَسْتَنْتِجُ أَنَّ اِخْتِلَافَ الرَّأْيِ يُسَاعِدُ فِي تَكَامُلِ الْأَفْكَارِ وَحَلِّ الْمَشَاكِلِ.
- يُعَبِّرُ بِالرَّسْمِ وَاللُّعْبِ عَنِ تَقَبُّلِ الْاِخْتِلَافِ فِي الرَّأْيِ مَعَ الْآخَرِينَ.



### نشاط (١): نلاحظ ونستنتج:



## نشاط (٢): نقرأ ونستنتج:

يُحْكِي أَنَّ أَرْبَعَةَ أَصْدِقَاءَ ذَهَبُوا إِلَى حَدِيقَةِ الْحَيَوَانِ، فَأَرَادَ أَحَدُهُمْ أَنْ يَكْتَشِفَ كَيْفَ يَتَصَرَّفُ أَصْدِقَاؤُهُ عِنْدَمَا يَحْتَلِفُونَ فِي الرَّأْيِ، فاقْتَرَحَ عَلَيْهِمْ أَنْ يَلْعَبُوا لُغَبَةَ عَضَبِ الْأَعْيُنِ، ثُمَّ قَامَ بِعَضَبِ أَعْيُنِهِمْ، وَأَخَذَهُمْ إِلَى حَظِيرَةِ الْفِيلِ، وَطَلَبَ مِنْهُمْ أَنْ يَتَحَسَّسُوا الْجِسْمَ الَّذِي أَمَامَهُمْ بِأَيْدِيهِمْ وَيَصِفُوهُ.  
الْأَوَّلُ أَمْسَكَ بِالْأَرْجُلِ، وَقَالَ: لَهُ أَرْبَعَةٌ أَعْمِدَةٌ عَلَى الْأَرْضِ.  
الثَّانِي أَمْسَكَ بِالذَّنْبِ، وَقَالَ: فِيهِ مَا يُشْبِهُ الْمِكْنَسَةِ.  
الثَّلَاثُ أَمْسَكَ بِالْخُرْطُومِ وَقَالَ: فِيهِ مَا يُشْبِهُ أَنْبُوبِ الْمَاءِ الْكَبِيرِ.

وَفِي النَّهَايَةِ اخْتَلَفَ  
الثَّلَاثَةُ عَلَى  
الْوَصْفِ، وَتَمَسَّكَ  
كُلُّ مَنْهُمْ بِرَأْيِهِ  
وَبَدَأُوا بِالشُّجَارِ.

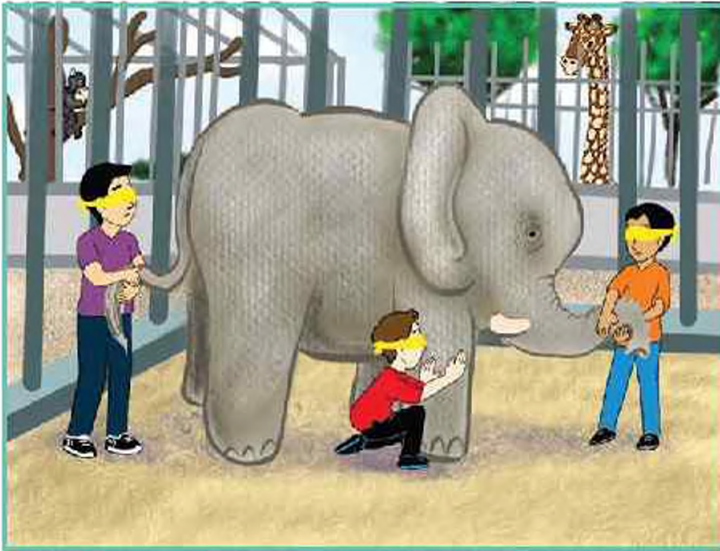



## أنا تعلّمت:

- لِكُلِّ مِنَّا رَأْيُهُ، وَأَحْيَانًا نَخْتَلِفُ فِي آرَائِنَا.
- نَحْتَرِّمُ رَأْيَ بَعْضِنَا بَعْضًا، وَنَبْقَى أَصْدِقَاءَ.
- اخْتِلَافُنَا فِي الرَّأْيِ لَا يَعْنِي أَنَّ أَحَدَنَا عَلَى حَقٍّ، وَالْآخَرَ لَيْسَ عَلَى حَقٍّ.



## نشاط (٣): نرسم ونلون:



### الأدوات والوسائل:

- وَرَقَةٌ لِكُلِّ مَجْمُوعَةٍ.
- أَقْلَامُ رِصَاصٍ .
- أَلْوَانٌ خَشَبِيَّةٌ.

### التنفيذ:

- نُنْقِصِمُ إِلَى مَجْمُوعَاتٍ ثُنَائِيَّةٍ.
- يُفَكِّرُ كُلُّ طَالِبٍ فِي السَّجْمُوعَةِ بِرَسْمِ صُورَةٍ مُعَيَّنَةٍ.
- يَذْكُرُ كُلُّ مِنَّا الصُّورَةَ الَّتِي فَكَّرَ بِرَسْمِهَا.
- نَتَنَاقِشُ مَعًا أَيُّ الصُّورَتَيْنِ نَرَسُمُ عَلَى الْوَرَقَةِ.
- نَتَّفِقُ مَعًا وَنَرَسُمُ صُورَةً وَاحِدَةً وَنَلَوْنُهَا.



نشاط (٤): نركب من الأشكال المختلفة شكلاً متكاملًا:

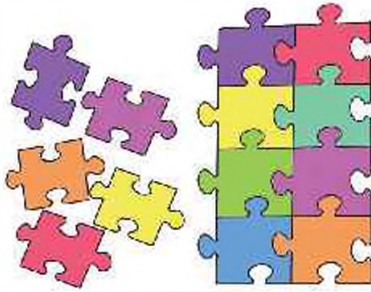

(١)

الأدوات والوسائل:

- قطع تركيب الأشكال كما في الرسم (١).

التنفيذ:

- نقسّم في مجموعات، وتُحصَلُ كلُّ مجموعةٍ على عددٍ من قطع تركيب الأشكال.
- يُعطي كلُّ منا رأيه في طريقة تركيب القطع؛ لإنشكّل لوحةً متكاملةً كما في الرسم (١).
- تُوضَّحُ كلُّ مجموعةٍ كيف توصلت، لتركيب الشكل.



أذا تعلّمت: يُساعدنا الاختلاف في الرأي في تطوير أفكارنا وحلّ مشاكلنا.

## نشاط (٥): نلعب:

الأدوات والوسائل:

- قصاصات من الورق بعدد الطلبة .
- سلة أو صندوق من الكرتون .



التفصيل:

- . نُنقسم إلى مجموعات .
- . يكتب كل طالب في المجموعة على ورقته اللعبة التي يريد أن يلعبها مع زملائه .



(١)

- . نطوي الأوراق، ونضعها في السلة أو الصندوق، ونخلطها مع بعضها كما في الرسم (١) .
- . نختار كل منا ورقةً ونقرأ اسم اللعبة التي اختارها .

. نتفق في مجموعتنا على لعبة واحدة، ونخرج إلى الساحة ونلعبها .



بَعْدَ أَنْ تَعَلَّمْتَ :

١- أَضَعُ إِشَارَةً (✓) أَمَامَ الْعِبَارَةِ الصَّحِيحَةِ، وَإِشَارَةً (X) أَمَامَ الْعِبَارَةِ الْخَاطِئَةِ :

- ( ) إِذَا اخْتَلَفْتُ مَعَ صَدِيقِي فِي الرَّأْيِ فَلَا أَتَكَلَّمُ مَعَهُ .
- ( ) أَشْكُرُ أَخِي عَلَى رَأْيِهِ فِي كَيْفِيَّةِ إِصْلَاحِ لُغَّتِي .
- ( ) أَحْتَرِمُ رَأْيَ الْآخَرِينَ وَلَوْ اخْتَلَفُوا مَعِي فِي الرَّأْيِ .
- ( ) يُسَاعِدُ الْاِخْتِلَافُ فِي الرَّأْيِ فِي تَطْوِيرِ الْأَفْكَارِ وَالتَّفَاهُـمِ .

## اِخْتِلافُنَا لَا يُدْغِي اِنْسَانِيَّتَنَا

### أَهْدَافُ الدَّرْسِ

- يَتَوَقَّعُ مِنَ الطَّالِبِ بَعْدَ نِهَايَةِ الدَّرْسِ أَنْ يَكُونَ قَادِرًا عَلَى أَنْ:
- يَعْرِفَ أَنَّ النَّاسَ مُخْتَلِفُونَ عَنْ بَعْضِهِمْ الْبَعْضَ، مِنْ حَيْثُ الْجِنْسِ، أَوِ الدِّينِ، أَوِ الْإِعَاقَةِ.
- يَتَّعَلَّقُ بِالْاِخْتِلافِ بَيْنَ النَّاسِ.

### نشاط (١): نَقْرًا وَنَسْتَسْج:







## أَذَا تَعَلَّمْتِ:

- نَعِيشُ فِي أُسْرَةٍ فِيهَا الذُّكُورُ وَالْإِنَاثُ.
- نَتَسَاوَى فِي الْحُقُوقِ وَالْوَاجِبَاتِ ذُكُورًا وَ إِنَاثًا فِي أُسْرَتِنَا.
- نَتَعَاوُنُ جَمِيعًا فِي مَهَامِّ الْبَيْتِ؛ لِنَكُونَ أُسْرَةً سَعِيدَةً.





## نشاط (٢): نلاحظ ونستنتج :



## أنا تعلمت:

- حقوقنا متساوية سواء أكنّا ذوي إعاقة أم أصحاء.
- جميعنا قادرون على الإبداع والمشاركة الفاعلة في المجتمع.



### نشاط (٣): نقرأ العبارات الآتية ثم نستنتج :

- . عُمَرُ وَجورج يسكنان في مدينة يثت لحم .
- . عُمَرُ وَجورج جيران وأصدقاء .
- . جورج من عائلة مسيحية، وعُمَرُ من عائلة مسلمة .
- . تربط عائلة عُمَرُ وعائلة جورج علاقة حسنة؛ فكلُّ منهما تساعد الأخرى، وتحترم كلُّ منهما ديانة الأخرى .



أذا تعلمت: نحن فلسطينيون مسلمون  
ومسيحيون نحترم بعضنا بعضاً رغم اختلاف دياناتنا.

نشاط (٤): نلَوْنُ الرَّسْمَ:

الأدواتُ والوسائلُ:  
ألوانٌ خشبيَّة.

التنفيذ:

. نلَوْنُ الوَرْدَتَيْنِ بِلَوْنٍ وَاحِدٍ:

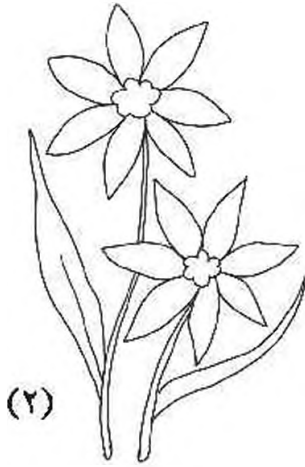
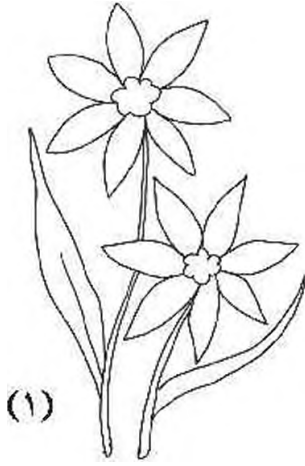

. نلَوْنُ الوَرْدَتَيْنِ بِألوانٍ مُخْتَلِفَةٍ:

بَعْدَ أَنْ كَوَّنَا :

- نَكْتُبُ الإجابة:

١- ما الفرقُ بَيْنَ الرَّسْمِ رَقْم ( ١ ) الَّذِي لَوَّنَاهُ بِلَوْنٍ وَاحِدٍ،  
وَالرَّسْمِ رَقْم ( ٢ ) الَّذِي لَوَّنَاهُ بِألوانٍ مُخْتَلِفَةٍ؟

.....

٢- أَيُّهُمَا أَجْمَلُ؟

..... لماذا؟

## نشاط (٥): نصمم بطاقة تهنئة لأصدقائنا بمناسبة العيد:

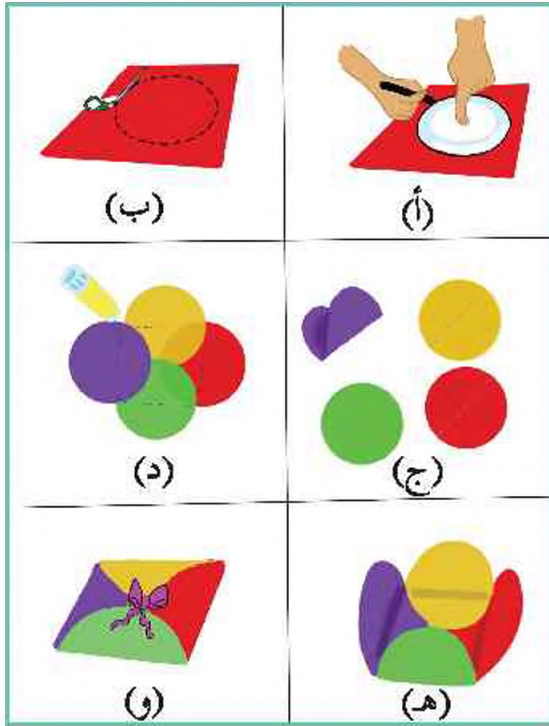

الأدوات والوسائل:

- أربع لوحات من الكرتون

٧٠ سم × ١٠٠ سم.

- أقلام رصاص.

- مقصات آمنة.

- صحن بلاستيكية.

- شريط ملون.

التنفيذ:

١. نَقْسِمُ فِي أَرْبَعِ مَجْمُوعَاتٍ.

٢. نُرْسِمُ أَرْبَعَ دَوَائِرَ عَلَى لَوْحَةٍ

الْكَرْتُونِ بِاسْتِخْدَامِ الصَّحْنِ الْبَلَاسْتِيكِيِّ كَمَا فِي الرَّسْمِ (أ).

٣. نَقْصُ دَوَائِرَ الْكَرْتُونِ كَمَا فِي الرَّسْمِ (ب).

٤. نَطْوِي الدَّوَائِرَ مِنَ الْمُتَنَصِّفِ كَمَا فِي الرَّسْمِ (ج).

٥. نُلْصِقُ الدَّوَائِرَ مَعَ بَعْضِهَا بِشَكْلِ مُتَدَاخِلٍ كَمَا فِي الرَّسْمِ (د).

٦. نَكْتُبُ عِبَارَةَ تَهْنِئَةٍ مُنَاسِبَةٍ فِيهَا كَمَا فِي الرَّسْمِ (هـ).

٧. نُغَاقُ وَنُزِينُ الْبِطَاقَةَ بِالشَّرِيطِ الْمُلَوَّنِ كَمَا فِي الرَّسْمِ (و).





بَعْدَ أَنْ تَعَلَّمْتَ :

١ - أَضْعُ إِشَارَةَ (✓) أَمَامَ الْعِبَارَةِ الصَّحِيحَةِ، وَإِشَارَةَ (X) أَمَامَ الْعِبَارَةِ الْخاطِئَةِ :

- ( ) لَيْسَ مِنْ وَاجِبِ الذِّكْرِ الْمُشَارَكَةِ فِي الْأَعْمَالِ الْبَيْئَةِ .
- ( ) مِنْ حَقِّ الشَّخْصِ ذِي الْإِعَاقَةِ أَنْ يَتَعَلَّمَ، وَيَلْعَبَ، وَيَعْمَلَ .
- ( ) يَحْتَرِمُ الْمُسْلِمُونَ وَالْمَسِيحِيُّونَ بَعْضَهُمْ بَعْضًا فِي فِلَسْطِينَ .

٢ - اتَّبِعِ السَّهْمَ ، وَأَقْرَأِ الْحُرُوفَ ، وَأَشْكَلْ مِنْهَا جُمْلَةً مُفِيدَةً .

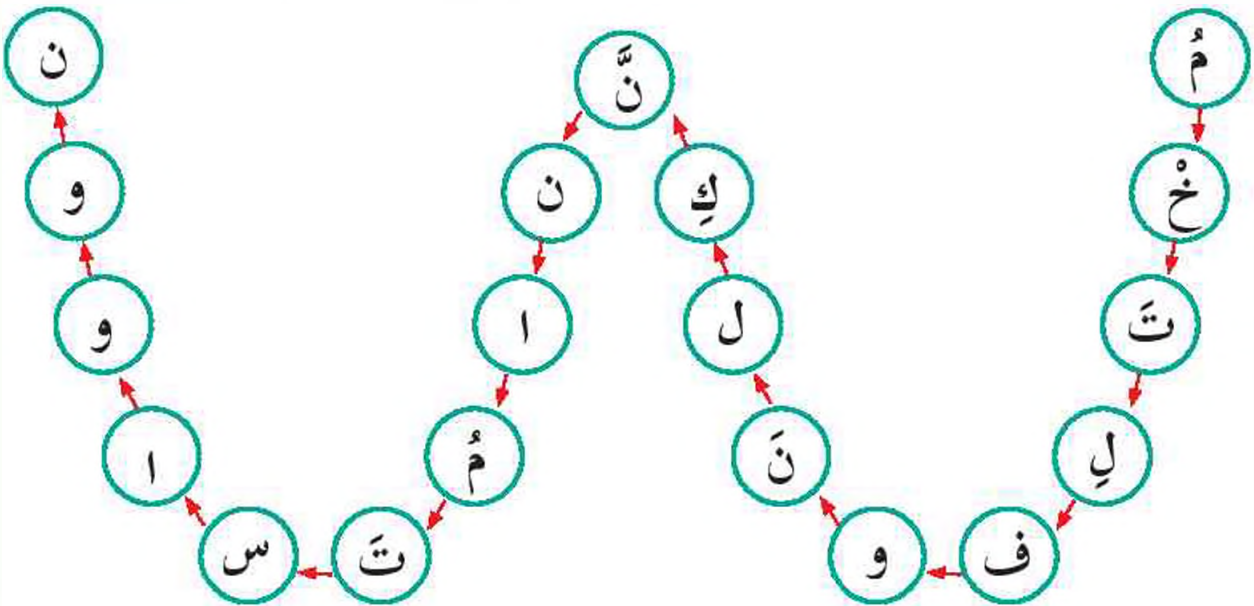

## تَسَامُح

### أَهْدَافُ الدَّرْسِ

- يَتَوَقَّعُ مِنَ الطَّالِبِ بَعْدَ نِهَايَةِ الدَّرْسِ أَنْ يَكُونَ قَادِرًا عَلَى أَنْ:
  - يَعْرِفَ مَعْنَى التَّسَامُحِ .
  - يُعْطِي أُمُودًا عَلَى الْمُحِيطِ الَّذِي يَبَادُلُ مَعَهُ التَّسَامُحُ: العَجِيرَانِ، الأَصْدِقَاءِ، أَفْرَادِ الأُسْرَةِ .
  - يَسْتَنْتِجُ مَوَاقِفَ إِبْجَابِيَّةً تَدُلُّ عَلَى التَّسَامُحِ .
  - يَسْتَنْتِجُ عِبَارَاتٍ وَكَلِمَاتٍ تَدُلُّ عَلَى التَّسَامُحِ مِنْ خِلَالِ اللَّعِبِ .

### نشاط (١): نَقْرًا وَنَسْتَنْتِجُ:

يُحِبُّ أَحْمَدُ قِرَاءَةَ الْقِصَصِ، فَذَهَبَ إِلَى مَكْتَبَةِ الْمَدْرَسَةِ،  
وَعِنْدَمَا دَخَلَ وَجَدَ مَجْسُوعَةً  
مِنَ الْقِصَصِ مُرْتَبَةً عَلَى أَحَدِ  
الرُّفُوفِ، فَاخْتَارَ وَاحِدَةً مِنْهَا  
مَكْتُوبٌ عَلَيْهَا التَّسَامُحُ.



أُعْجِبَ أَحْمَدُ بِهَا وَأَخَذَ يَقْرَأُ فِيهَا حَتَّى انْتَهَى مِنْهَا. وَعِنْدَمَا عَادَ  
إِلَى الْبَيْتِ أَخْبَرَ جَدَّهُ عَنِ الْقِصَّةِ الَّتِي قَرَأَهَا قَائِلًا:  
لَقَدْ قَرَأْتُ الْيَوْمَ قِصَّةً جَمِيلَةً عَنِ التَّسَامُحِ يَا جَدِّي.  
الْجَدُّ: هَذَا رَائِعٌ. هَلْ عَرَفْتَ مَعْنَى التَّسَامُحِ يَا أَحْمَدُ؟  
أَحْمَدُ: نَعَمْ يَا جَدِّي، التَّسَامُحُ أَنْ نَقْبَلَ اعْتِذَارَ الْآخَرِينَ إِذَا  
أَخْطَأُوا بِحَقِّنَا، وَنُسَامِحَهُمْ، وَلَا نَحْقِدَ عَلَيْهِمْ.  
الْجَدُّ: بَارَكَ اللَّهُ فِيكَ، كُنْ مُتْسَامِحًا مَعَ النَّاسِ يَا أَحْمَدُ.



**أَنَا تَعَلَّمْتُ:** يَعْنِي التَّسَامُحُ، أَنْ نَقْبَلَ اعْتِذَارَ  
مَنْ أَخْطَأَ بِحَقِّنَا، وَنُسَامِحَهُ، وَلَا نَزُدَّ عَلَى الْإِسَاءَةِ  
بِالْإِسَاءَةِ.

## نشاط (٢): نتعاون ونستنتج:

الأدوات والوسائل:

- أوراق بعداد المجموعات. - أقلام. - لاصق.

التنفيذ:

- . نَنقِسمُ إلى مجموعات.
- . تأخذُ كلُّ مجموعةٍ ورقةً مكتوبٌ في أعلاها ( اتسامح مع ).
- . تتناقشُ المجموعة، وتكتبُ على الورقة مع مَنْ نتسامح.
- . تُلصقُ المجموعاتُ أوراقها على اللوح.
- . نقرأ ما كتبناه.



## أنا تعلمت:

- . نتسامح مع جيراننا، وأصدقائنا، وأفراد عائلتنا.
- . التسامح يزيد المحبة والأخوة بيننا.



### نشاط (٣): نَقْرًا وَنُجَيْبًا :





بَعْدَ أَنْ قَرَأْنَا، نُجِيبُ:

. ما رَأَيْكَ فِي تَصَرُّفِ نَادِيَّةَ عِنْدَمَا سَأَلَهَا بِاسِمَ مَنْ كَسَرَ لُعْبَتِي؟

. ما رَأَيْكَ فِي التَّصَرُّفِ الْأَوَّلِ لِباسِمَ عِنْدَمَا قَدَّمَتْ نَادِيَّةَ اعْتِذَارَهَا؟

. لِمَ إِذَا سَامَحَ بِاسِمَ أَخْتَهُ فِي النَّهَائِيَّةِ؟

## نشاط (٤): نَلْعَب:

الأدوات والوسائل:

- كُرَّة. - طَبْشُورَة.

التنفيذ:

- نَرَسِّمُ فِي السَّاحَةِ بِالطَّبْشُورَةِ دَائِرَةً وَنَضَعُ عُلْبَةً فَارِغَةً دَاخِلَهَا.
- نَرَسِّمُ خَطًّا بِالطَّبْشُورَةِ عَلَى بُعْدِ ٥ أَمْتَارٍ مِنَ الدَّائِرَةِ، وَنَضْطَفُّ حَلْفَهُ كَمَا فِي الرَّسْمِ ( ١ ) .
- نَقُومُ بِالتَّنَاوُبِ عَلَى رَمِي الكُرَّةِ لِإِصَابَةِ العُلْبَةِ.
- مَنْ يُصِيبُ الهَدَفَ يُكْرَرُ رَمِيَّتُهُ مَرَّةً أُخْرَى.
- يَفُوزُ مَنْ يُسَجِّلُ العَدَدَ الأَكْبَرَ مِنَ الأَهْدَافِ.

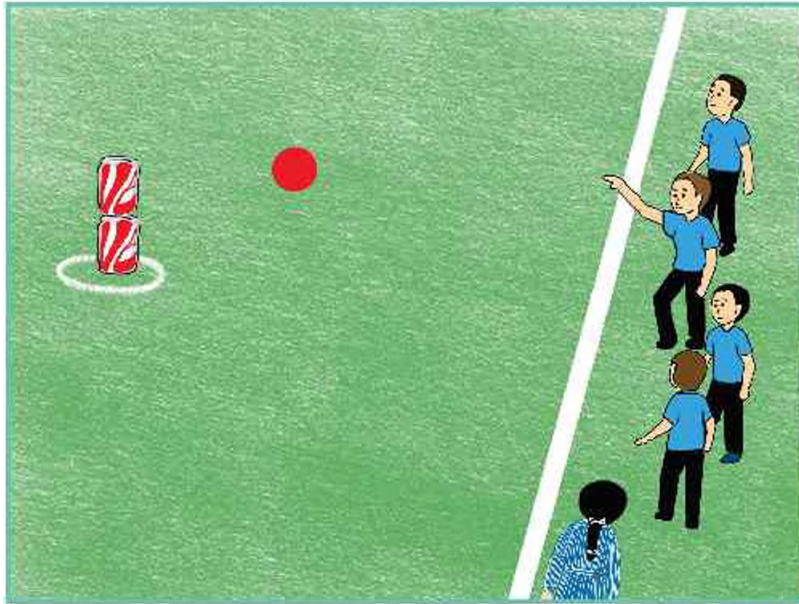



## نشاط (٥): نصنم:

الأدوات والوسائل:

- صحن بلاستيكي أو ورقي.
- لاصق.
- ألوان.
- خرز أو أزرار.
- عود خشبي.
- ورق لامع.
- بطاقة من الكرتون.

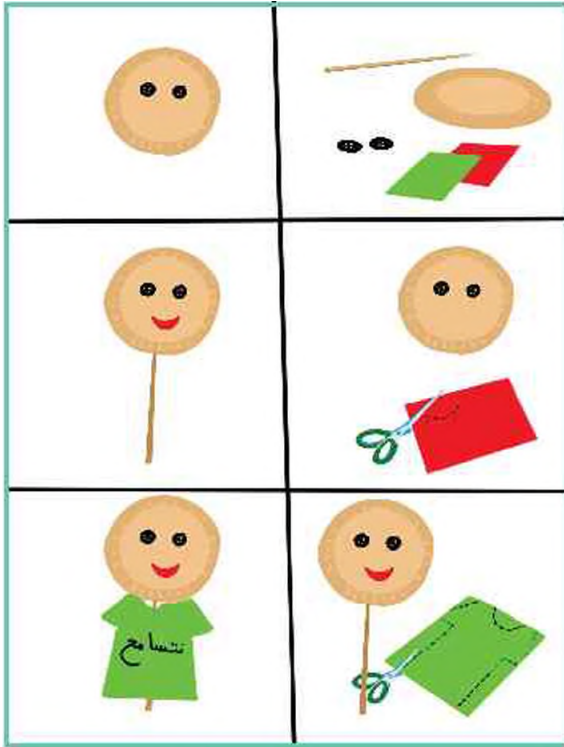

(١)

التنفيذ:

- . نُنْقِصُ إِلَى مَجْمُوعَاتٍ.
- . نُلصِقُ خَزْرَيْنِ أَوْ زَرَيْنِ كَعْيُونِ عَلَى الصَّحْنِ الْبِلَاسْتِيكِيِّ.
- . نَرَسُمُ شَكْلَ فَمٍ عَلَى قِطْعَةٍ مِنَ الْوَرَقِ اللَّامِعِ وَنَقْصُهَا وَنُلصِقُهَا عَلَى الصَّحْنِ.
- . نُلصِقُ الْعُودَ الْخَشَبِيَّ بِشَكْلِ رَقَبَةٍ كَمَا فِي الرَّسْمِ.
- . نَقْصُ بِلَاقَةً مِنَ الْكَرْتُونِ، وَنَكْتُبُ عَلَيْهَا (نَتَسَامَحُ) ثُمَّ نُلصِقُهَا عَلَى طَرَفِ الصَّحْنِ كَمَا فِي الرَّسْمِ (١).





بَعْدَ أَنْ تَعَلَّمْتَ :

١ - اُعْبِرْ بِبُلُغَتِي عَنْ مَعْنَى التَّسَامُحِ.

٢ - اذْكُرْ مَعَ مَنْ اِتَّسَامَحَ.

٣ - اَعْطِي أُمَّثِلَةً عَلَى مَوَاقِفَ كُنْتُ فِيهَا مُتَّسَامِحاً.

## نَحْتَرِّمُ الشُّعُوبَ

### أَهْدَافُ الدَّرْسِ

- يُتَوَقَّعُ مِنَ الطَّالِبِ بَعْدَ نِهَايَةِ الدَّرْسِ أَنْ يَكُونَ قَادِرًا عَلَى أَنْ:
- يَعْرِفَ أَنَّ النَّاسَ يَخْتَلِفُونَ فِي أَلْوَانِهِمْ، وَأَشْكَالِهِمْ، وَعَادَاتِهِمْ، وَتَقَالِيدِهِمْ، وَلُغَاتِهِمْ، وَدِيَانَاتِهِمْ.
- يَحْتَرِّمَ جَمِيعَ النَّاسِ رَغْمَ اخْتِلَافِهِمْ.

### نشاط (١): نُشَاهِدُ وَنَسْتَتِج:



## أَنَا تَعَلَّمْتُ:

- النَّاسُ مُخْتَلِفُونَ فِي أَلْوَانِهِم، وَأَشْكَالِهِم، وَمَلَامِحِ وَجُوهِهِم.
- نَحْتَرِّمُ النَّاسَ رَغْمَ اخْتِلَافِهِم فِي اللَّوْنِ وَالشَّكْلِ.



## نشاط (٢): نُشَاهِدُ وَنَسْتَتَبِحُ:

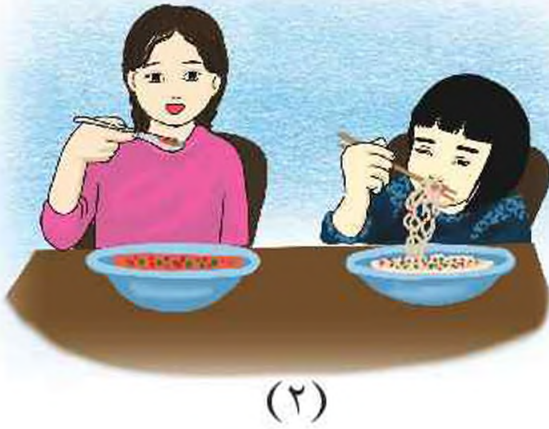

. نَصِفُ الْأَخْتِلَافَاتِ بَيْنَ النَّاسِ فِي الرَّسْمِ رَقْمًا: (١) وَ (٢)  
وَ (٣).  
. نُعْطِي أَمْثَلَةً أُخْرَى يَخْتَلِفُ فِيهَا النَّاسُ عَنِ بَعْضِهِمْ بَعْضًا.

### أَنَا تَعَلَّمْتُ:

- يَخْتَلِفُ النَّاسُ فِي عَادَاتِهِمْ وَتَقَالِيدِهِمْ، مِثْلَ: طَرِيقَةِ التَّحِيَّةِ، وَالْمَلَابِسِ، وَأَدْوَاتِ الطَّعَامِ الَّتِي يَسْتَعْمِلُونَهَا.
- أَحْتَرِمُ النَّاسَ رَغْمَ اخْتِلَافِ عَادَاتِهِمْ فِي التَّحِيَّةِ وَالْمَلَابِسِ، وَأَدْوَاتِ الطَّعَامِ الَّتِي يَسْتَعْمِلُونَهَا.





### نشاط (٣): نرسم ونلون:

الأدوات والوسائل:

- قلم رصاص.

- ألوان خشبية.

التنفيذ:

. نصل النقاط مع بعضها في الرسومات.

. نلون رسومات الأشخاص.

. نوضح الاختلاف بين رسومات الأشخاص التي رسمناها ولونها.

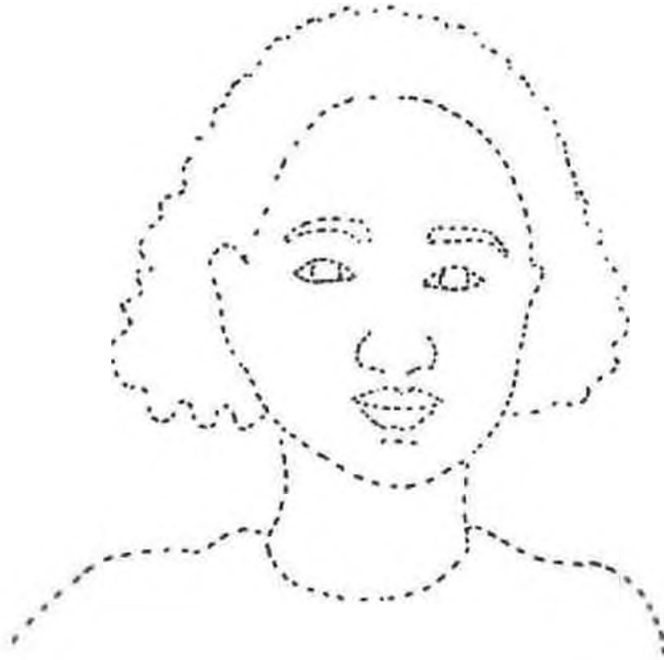

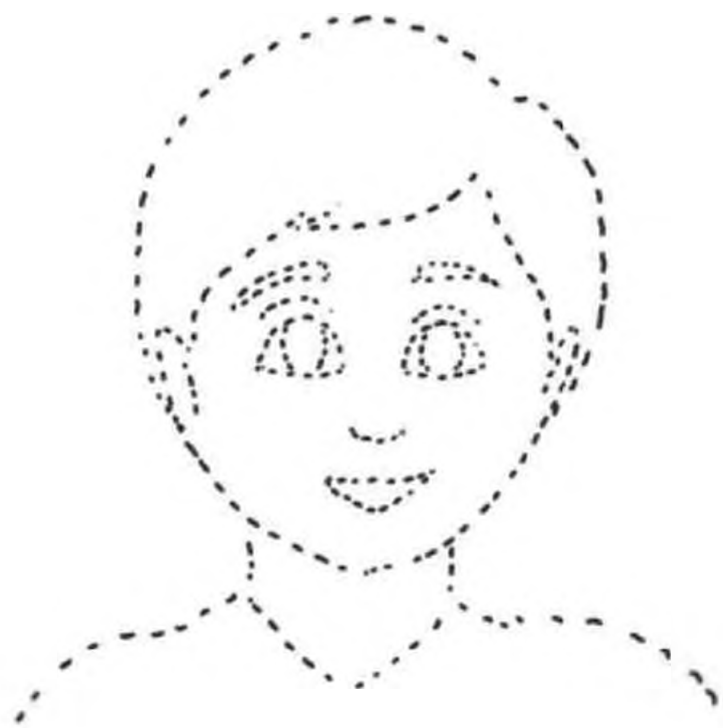
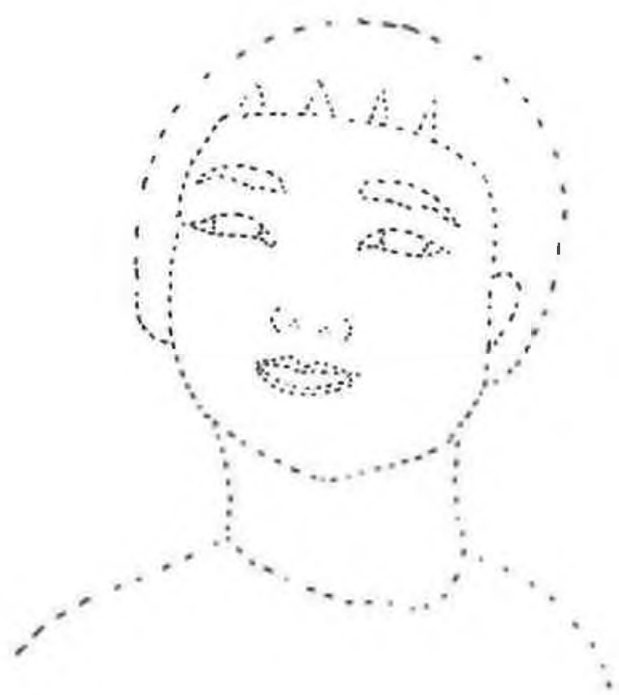

## نشاط (٤): نُشَاهِدُ وَنَسْتَتَبِحُ:



أَنَا تَتَلَّمَّت:

. تَخْتَلِفُ الشُّعُوبُ فِي دِيَانَاتِهَا، وَأَمَاكِنِ  
الْعِبَادَةِ.

. أَحْتَرِّمُ الشُّعُوبَ بِرَغْمِ اخْتِلَافِ دِيَانَاتِهَا.



## نشاط (٥): نُشَاهِدُ وَنُسْتَجِيبُ:



(٢)

(٢)

(١)

بَعْدَ أَنْ شَاهَدْنَا:

. نَعْبِّرُ عَمَّا نُشَاهِدُهُ فِي الرَّسْمِ (١) وَالرَّسْمِ (٢) وَالرَّسْمِ

(٣).

. نَذْكُرُ أَسْمَاءَ اللُّغَاتِ الْمَكْتُوبَةِ.

## أَنَا تَعَلَّمْتُ:

- تَتَحَدَّثُ الشُّعُوبُ فِي الْعَالَمِ لُغَاتٍ مُخْتَلِفَةً.
- أَحْتَرِمُ الشُّعُوبَ رَغْمَ اخْتِلَافِ لُغَاتِهَا.
- تَعَلَّمْتُ أَكْثَرَ مِنْ لُغَةٍ يُسَهِّلُ عَلَيْنَا التَّوَاصُلَ وَالتَّعَامُلَ مَعَ الشُّعُوبِ الْمُخْتَلِفَةِ.





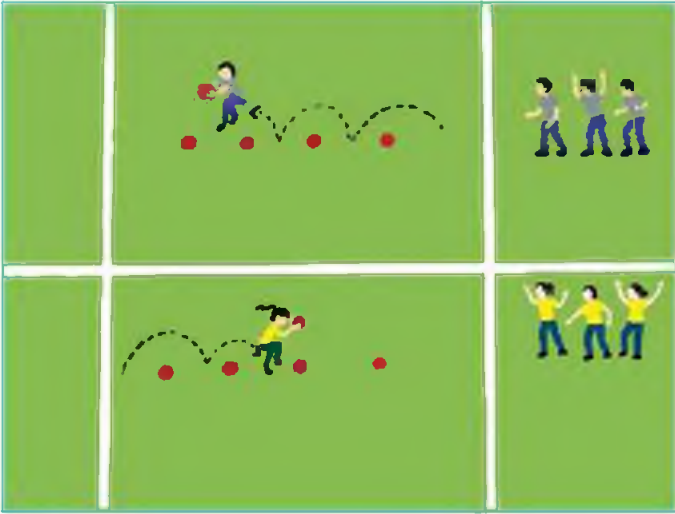

## نشاط (٦): نَلْعَب:

الأدوات والوسائل:

- ٥ كراتٍ لكلِّ قاطرةٍ.
- صافرةٍ.

التنفيذ:

- . نُشَكِّلُ قاطراتٍ.
- . نَضَعُ أمامَ كُلِّ قاطرةٍ ٤ كراتٍ بَيْنَها مَسافةٌ مُناسِبةٌ لِلقَفْزِ عَنَها، وَتَحْتَفِظُ كُلُّ قاطرةٍ بِكرةٍ مَعَ الطَّالِبِ الأوَّلِ فِيها.
- . عِنْدَ سَماعِ الصَّافِرةِ يُبْدَأُ الطَّالِبُ الأوَّلُ مِنْ كُلِّ قاطرةٍ بِالقَفْزِ عَنِ الكُرَاتِ الأربَعَةِ، وَهُوَ مُمَسِكٌ بِكرةِ القاطرةِ بَيْنَ يَدَيْهِ.
- . يَعودُ قَفْزاً وَيُعْطِي الكُرَةَ لِزَمِيلِهِ التَّالِي، ثُمَّ يَقِفُ آخِرَ الصَّفِّ.
- . الطَّالِبُ الفائِزُ هُوَ الَّذِي يَسْبِقُ الطَّالِبَةَ مِنَ المَجموعاتِ الأُخْرَى، وَالَّذِي يَتَأَخَّرُ يَخْرُجُ مِنَ اللُّعْبَةِ.



بَعْدَ أَنْ تَعَلَّمْتِ :

١ - أَكْمِلِ الْكِتَابَةَ بِمَا هُوَ مُنَاسِبٌ فِي الشَّكْلِ:

تختلف الشعوب عن بعضها في

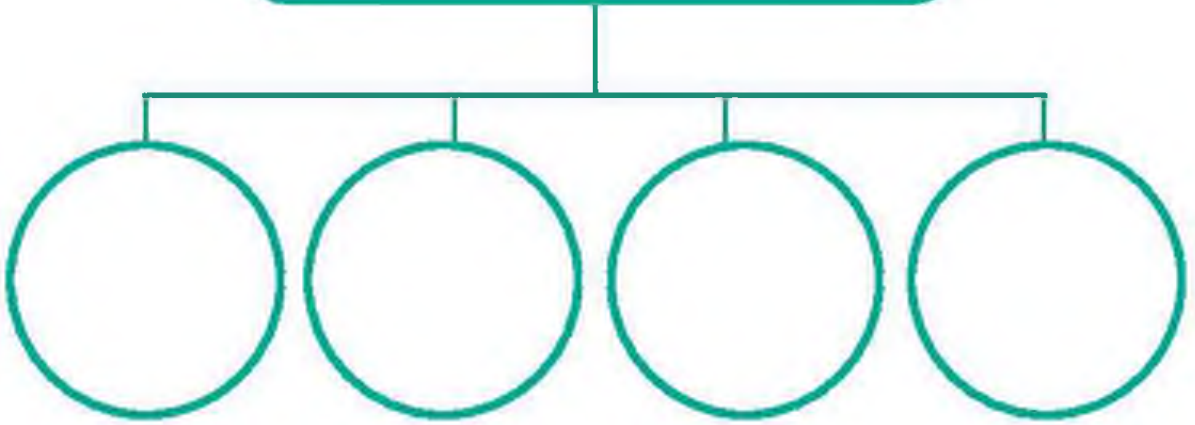

٢ - أَضْعُ إِشَارَةَ ( ✓ ) أَمَامَ الْعِبْرَةِ الصَّحِيحَةَ، وَإِشَارَةَ ( ✗ )  
أَمَامَ الْعِبْرَةِ الْخَاطِئَةَ:

- أَرُدُّ التَّحِيَّةَ عَلَى زَائِرٍ أَجْنَبِيٍّ التَّقِيْتُ بِهِ. ( )
- اسْتَهْزَيْ بِشَخْصٍ يَرْتَدِي مَلَابِسَ تَقْلِيدِيَّةً تَخْتَلِفُ عَنِ مَلَابِسِي  
التَّقْلِيدِيَّةِ. ( )
- أَحْتَرَمُ مَنْ يَخْتَلِفُ عَنِّي فِي اللَّوْنِ وَاللُّغَةِ وَالدِّينِ. ( )

## لجنة المناهج الوزارية:

د. صبري صيدم	د. بصري صالح	م. فواز مجاهد
أ. ثروت زيد	أ. عزام ابو بكر	أ. علي مناصرة
د. شهناز الفار	د. سمية نخالة	م. جهاد دريدي

## لجنة الخطوط العربية لمنهاج التنشئة الوطنية والاجتماعية:

منير عايش	جمال سالم
د. خميس العفيفي	سهى عبد الحميد
محمد عريدي	ليلى الرجعي
شذى طنبينة	أحمد جوابرة
فاندة زمار	جميلة حلاوة