

zakres podstawowy

szkoły ponadgimnazjalne

JĘZYK NIEMIECKI

Program nauczania języka niemieckiego
dla liceum ogólnokształcącego,
liceum profilowanego
i technikum

Kurs podstawowy

Danuta Kin
Adam Krasicki

L
-62
(,2003)1

NOWA MATURA



Wydawnictwo Szkolne PWN

Georg-Eckert-Institut BS78



1 064 925 5

JĘZYK NIEMIECKI

Program nauczania języka niemieckiego
dla liceum ogólnokształcącego,
liceum profilowanego
i technikum

Kurs podstawowy

szkoły ponadgimnazjalne
zakres podstawowy

Danuta Kin
Adam Krasicki



Wydawnictwo Szkolne PWN
Warszawa 2003

Projekt okładki:

Karolina Lijklema

Redaktor:

Małgorzata Krajewska

Konsultacja metodyczna:

Grażyna Migdalska

Redaktor techniczny:

Krystyna Gronowska

Georg-Eckert-Institut
für internationale
Schulbuchforschung
Braunschweig
-Schulbuchbibliothek -

2005/702

Program dopuszczony do użytku szkolnego przez ministra właściwego do spraw oświaty i wychowania i wpisany do wykazu programów przeznaczonych dla liceum ogólnokształcącego, liceum profilowanego i technikum na podstawie recenzji rzeczoznawców: prof. dr. hab. Jana Iluka – z rekomendacji Uniwersytetu Śląskiego, dr hab. Haliny Stasiak – z rekomendacji Uniwersytetu Gdańskiego.

Numer dopuszczenia: **DKOS-5002-51/03**

PL
Z-62
(1,2003)1

Copyright © by Wydawnictwo Szkolne PWN Sp. z o.o.
Warszawa 2003

ISBN 83-7195-617-7

Spis treści

Rozdział 1	5
Informacje wstępne	
Rozdział 2	7
Program nauczania a inne dokumenty	
Rozdział 3	13
Cele kształcenia	
• Cele wychowawcze	
• Cele nauczania	
• Cele ogólne i szczegółowe w nauczaniu języków obcych	
Rozdział 4	16
Materiał nauczania	
• Intencje komunikacyjne i zakresy tematyczne	
• Gatunki wypowiedzi	
• Zagadnienia gramatyczne	
• Integracja różnych aspektów materiału nauczania	
• Ścieżki edukacyjne	
• Techniki i strategie uczenia się	
Rozdział 5	45
Uwagi metodyczne do realizacji programu	
• Wybór podręcznika i materiałów dydaktycznych	
• Podejście komunikacyjne w nauczaniu języków obcych	
• Planowanie lekcji. Fazy uczenia się / fazy lekcji	
• Realizacja ścieżek edukacyjnych	
• Nowe tendencje w nauczaniu języków obcych	
Rozdział 6	61
Planowanie procesu dydaktycznego z uwzględnieniem wymagań edukacyjnych.	
Sposoby oceniania osiągnięć uczniów	
• Plan wynikowy	
• Ocenianie	
Rozdział 7	80
Minisłownik terminologii reformy	
Rozdział 8	84
Informacje uzupełniające	
• Wykaz zalecanej literatury fachowej	
• Adresy instytucji oświatowych	
• Wykaz istotnych rozporządzeń Ministerstwa Edukacji Narodowej i Sportu	
• Podstawa Programowa dla języków obcych nowożytnych	

Metryczka Programu

Program nauczania języka niemieckiego dla liceum ogólnokształcącego, liceum profilowanego i technikum. Kurs podstawowy.

IV etap edukacyjny

- według *Podstawy programowej* dla języka obcego nowożytnego – wariant B (około 300 godzin w toku nauczania)
- lub *Podstawy programowej* dla języka obcego nowożytnego – wariant C (około 200 godzin nauczania)

Autorzy programu

Danuta Kin: nauczycielka języka niemieckiego z kilkunastoletnim stażem pracy w szkole średniej; egzaminator egzaminu maturalnego z języka niemieckiego; autorka zeszytów ćwiczeń *Matura 2002 – Język niemiecki*, wydanych przez Okręgową Komisję Egzaminacyjną w Poznaniu (2000, 2002).

Adam Krasicki: nauczyciel-doradca metodyczny języka niemieckiego z kilkunastoletnim stażem pracy w szkołach średnich; egzaminator egzaminu maturalnego z języka niemieckiego; autor publikacji *Poradnik maturzysty* (Wydawnictwo Szkolne PWN, Warszawa 2002); prowadzi zajęcia z metodyki nauczania języka niemieckiego w szkołach wyższych w Poznaniu.

Rozdział 1

Informacje wstępne

Wprowadzenie

Zmiany cywilizacyjne i społeczne zachodzące we współczesnym świecie wymagają również od systemów edukacyjnych ciągłego dostosowywania się do aktualnych potrzeb.

Zmiany społeczno-polityczne, które nastąpiły w Polsce po roku 1989, perspektywa integracji z Unią Europejską i konieczności konkurowania na międzynarodowym rynku pracy stały się, również w naszym kraju, punktem wyjścia do **reformy szkolnictwa**.

Dyskusja na jej temat toczyła się od 1990 roku, a jej wdrażanie rozpoczęto w roku 1998. Najważniejszymi elementami reformy są **zmiany struktury systemu oświaty w Polsce, nowelizacja podstaw programowych i wprowadzenie systemu oceniania zewnętrznego**.

Nowym elementem systemu oświaty są m. in. utworzone, obok liceów ogólnokształcących i techników, **licea profilowane**, do których pierwszy nabór uczniów nastąpił w roku szkolnym 2002/2003. Ich tworzeniu przyświecała idea zapewnienia możliwie szerokiemu spektrum populacji wykształcenia ogólnego na poziomie średnim przy jednoczesnym umożliwieniu kształcenia ogólnozawodowego w 14 profilach dostosowanych do potrzeb gospodarki polskiej i europejskiego rynku pracy.

Zachodzące w Polsce i Europie zmiany skłaniają również do nowego spojrzenia na nauczanie języków obcych. Możliwość migracji w Europie, rywalizacja na rynku pracy, perspektywy własnego rozwoju poprzez studia za granicą lub udział w europejskich programach edukacyjnych oraz możliwość kontaktu z różnymi kulturami łączą się z koniecznością zwrócenia większej uwagi na nauczanie języków obcych i nowe zdefiniowanie celów i metod ich nauczania.

Znajomość jednego języka obcego może okazać się niewystarczająca do sprawnego funkcjonowania w zjednoczonej Europie. Europejskie standardy nauczania języków obcych (sformułowane m.in. w dokumencie *Common European Framework of Reference*¹) postulują rozwijanie kompetencji różnojęzycznej i różnokulturowej, w skład której wchodziłaby znajomość dwóch lub więcej języków (zazwyczaj na różnym poziomie).

Ważnym postulatem, wynikającym z tak widzianej roli języków obcych, jest prymat kompetencji komunikacyjnej nad poprawnością w nauczaniu języków obcych i wykorzystywanie nabytych już wcześniej umiejętności w zakresie innych języków do skutecznego porozumiewania się.

Podniesienie efektywności i zmiana profilu uczenia się języków obcych nie są możliwe bez udziału nauczycieli. Z myślą o nich przygotowano niniejszy program.

Adresaci programu, jego charakter i cel

Adresatami proponowanego programu są nauczyciele języka niemieckiego w liceach ogólnokształcących, liceach profilowanych i technikach, prowadzący nauczanie tego przedmiotu od podstaw.

Przy opracowywaniu programu uwzględniona została specyfika nauczania w tych szkołach, to jest: perspektywa dalszego kształcenia, związek treści ogólnokształcących ze zdobywanymi kwalifikacjami zawodowymi, konieczność rozwijania kompetencji komunikatywnych łączących się z wykonywaniem zawodu, poszukiwaniem zatrudnienia i praktyk zawodowych za granicą.

O charakterze programu stanowi jego zakres i forma. Program ten wychodzi na przeciw nauczycielowi i odpowiada na nurtujące go pytania w sposób zwięzły i przejrzysty.

¹ Dokument ten szerzej omawiany jest w kolejnym rozdziale.

W poszczególnych rozdziałach program podejmuje różne zagadnienia:

- wskazuje miejsce programu nauczania w systemie innych dokumentów normujących proces nauczania (Rozdział 2),
- przytacza cele nauczania (Rozdział 3),
- formułuje propozycję szczegółowego zapisu materiału nauczania (Rozdział 4),
- przedstawia propozycje metodyczne odnośnie sposobów realizacji materiału nauczania, łącznie z przykładowymi scenariuszami lekcji (Rozdział 5),
- informuje o zasadach planowania procesu dydaktycznego, podejmuje problem planowania wyników nauczania, czyli szeroko pojmowanego oceniania (Rozdział 6),
- dostarcza nauczycielowi podstawowych informacji odnośnie pojęć i zjawisk związanych z aktualnym stanem debaty edukacyjnej (Rozdział 7),
- wskazuje źródła informacji na tematy związane z nauczaniem języków obcych i planowaniem tego procesu (Rozdział 8).

Intencją autorów było mocne osadzenie programu w kontekście reformy szkolnictwa w Polsce. Stąd liczne w programie odniesienia do jej filozofii, dokumentów i pojęć z nią związanych.

Rozdział 2

Program nauczania a inne dokumenty

Pracując w szkole, nauczyciel konfrontowany jest z szeregiem nazw określających dokumenty i procedury związane z planowaniem i realizacją procesu dydaktycznego. Większość z nich ma charakter uniwersalny – odnosi się do wszystkich przedmiotów. Niektóre dotyczą tylko języków obcych.

Ich poznanie, zrozumienie ich wzajemnych powiązań i hierarchii jest koniecznym warunkiem celowego i skutecznego działania nauczyciela.

Oto niektóre istotne pojęcia:

- **Rozporządzenia Ministra Edukacji Narodowej i Sportu** – akty prawne regulujące funkcjonowanie systemu oświaty (dotyczą m.in. struktury szkolnictwa, treści nauczania, zasad oceniania i promowania, warunków pracy nauczyciela);
- **Podstawa programowa²** – dokument stanowiący zapis celów edukacyjnych, zadań szkoły, treści nauczania oraz osiągnięć z każdego przedmiotu nauczania na danym etapie kształcenia, obowiązujący w całym kraju;
- **Standardy wymagań egzaminacyjnych** – dokument określający zakres wymagań egzaminacyjnych z danego przedmiotu, uwzględniający założenia *Podstawy programowej*;
- **Informator maturalny** (pierwotna nazwa **Syllabus**) – zbiór informacji na temat struktury egzaminu maturalnego z danego przedmiotu, opis kryteriów oraz przykładowe arkusze egzaminacyjne wraz z modelem odpowiedzi;
- **Ocenianie zewnętrzne** – funkcjonujące w ramach systemu egzaminowania zewnętrznego (egzamin w 6. klasie szkoły podstawowej, egzamin gimnazjalny, egzamin maturalny i zawodowy) sprawdzanie i ocenianie przez egzaminatorów poprawności rozwiązanych zadań, w zakodowanych pracach uczniowskich, według jednego modelu odpowiedzi i ustalonych kryteriów, obowiązujących w całym kraju;
- **Programy nauczania** – opis sposobu realizacji celów i zadań określonych w *Podstawie programowej* kształcenia ogólnego;
- **Wewnątrzszkolny system oceniania** – dokument określający zasady i formy sprawdzania i oceniania osiągnięć uczniów z uwzględnieniem warunków danej szkoły;
- **Planowanie wynikowe** – sformułowanie przez nauczyciela wymagań edukacyjnych z danego przedmiotu; ma na celu opanowanie określonych umiejętności, z uwzględnieniem uzdolnień, motywacji i potrzeb poznawczych uczniów;
- **Plan wynikowy** – najniższy w całej strukturze dokumentów szkolnych dokument nauczycielski, który zastępuje dotychczasowe rozkłady materiałów. Zakres materiału nauczania powiązany jest tutaj z opisem procedur sprawdzania wiedzy i planowanych działań ucznia;
- **Europejski system opisu kształcenia językowego³** (nazwa oryginalna *Common European Framework of Reference*; tytuł tłumaczenia na język niemiecki *Gemeinsamer europäischer Referenzrahmen für Sprachen: lernen, lehren, beurteilen*) – dokument opracowany przez zespół ekspertów Rady Europy. Opisuje kształcenie językowe w trzech aspektach: uczenie się języka obcego, jego nauczanie oraz ocena wyników osiągnięć.

² Treść Podstawy programowej znajduje się w rozdziale ósmym, str. 94.

³ Użyta tutaj nazwa, autorstwa dra Waldemara Martyniuka ma charakter tymczasowy, prace nad tłumaczeniem dokumentu na język polski są w toku.

Poniższy schemat przedstawia wymienione dokumenty i procedury w systemie wzajemnych zależności.

ROZPORZĄDZENIA MINISTRA EDUKACJI NARODOWEJ I SPORTU

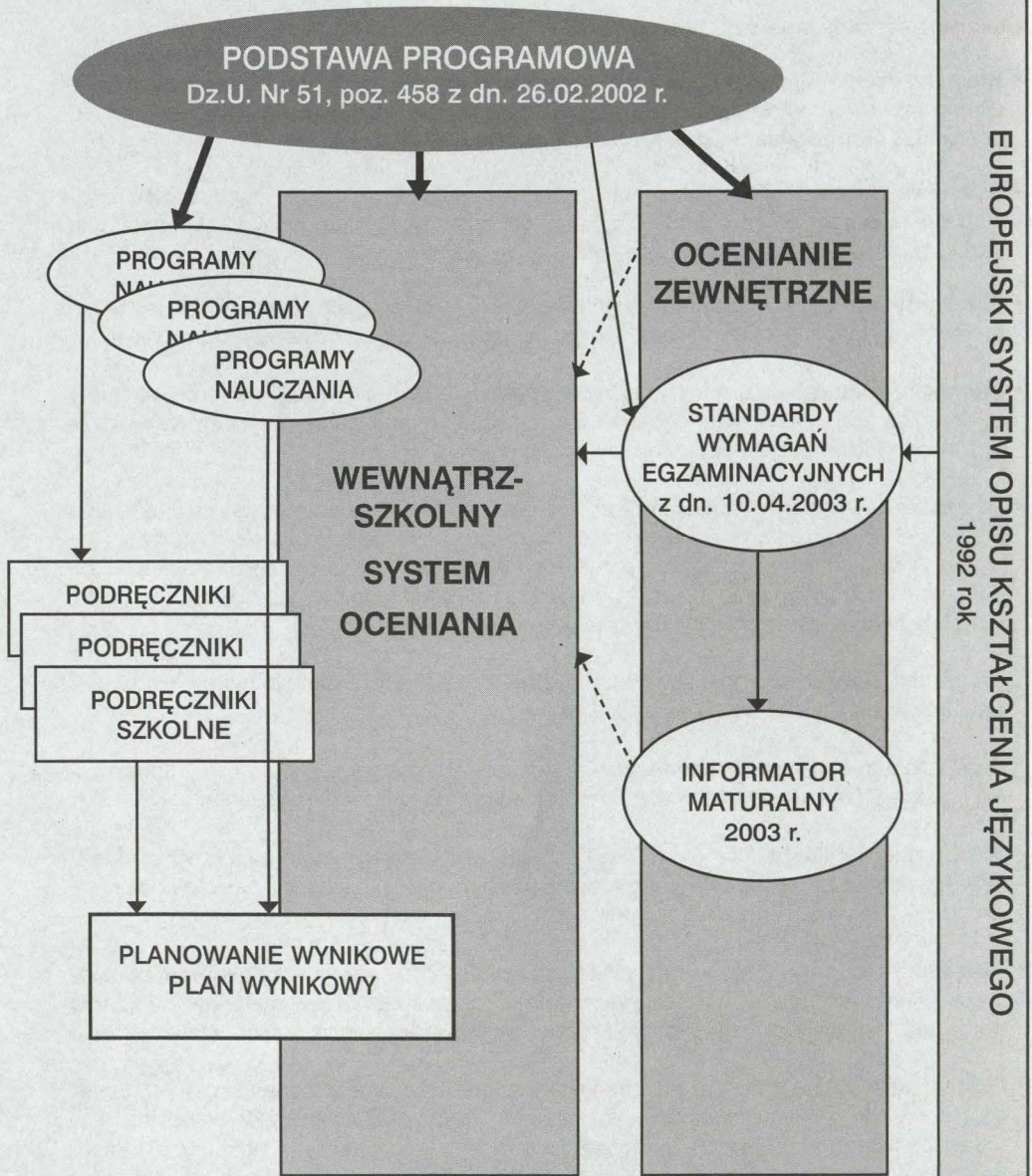

Uwarunkowania prawne regulujące funkcjonowanie polskiego systemu szkolnictwa formułują rozporządzenia Ministerstwa Edukacji Narodowej i Sportu. W zakresie celów edukacyjnych, zadań szkół, treści nauczania oraz osiągnięć bardzo istotne jest rozporządzenie z dnia 26.02.2002 (Dz. U. Nr. 51, poz. 458), wskazujące *Podstawę programową* jako fundamentalny dokument prawny do tworzenia programów nauczania oraz zapewnienia spójności wewnątrzszkolnego systemu oceniania. Dla języków obcych nauczanych w szkołach ponadgimnazjalnych opracowane zostały trzy warianty *Podstawy programowej*: A, B i C.

- **wariant A** oznacza kontynuację nauki języka obcego jako pierwszego w zakresie przygotowującym ucznia do zdawania egzaminu maturalnego na poziomie rozszerzonym; realizacja tego wariantu przewidziana jest w wymiarze około 300 godzin w trzyletnim cyklu nauczania jako pierwszego języka – (trzy godziny tygodniowo);
- **wariant B** oznacza rozpoczęcie nauki języka obcego na poziomie zerowym jako pierwszego języka (lub kontynuację nauczania danego języka jako drugiego języka obcego) w zakresie przygotowującym do egzaminu maturalnego na poziomie podstawowym; realizacja tego wariantu przewidziana jest w wymiarze około 300 godzin w trzyletnim cyklu nauczania jako języka pierwszego – (trzy godziny tygodniowo), lub ok. 200 godz., jeśli język jest nauczany w danej klasie jako drugi język obcy;
- **wariant C** oznacza nauczanie danego języka jako drugiego języka obcego od podstaw, zapewniające opanowanie minimum komunikacji językowej; realizacja tego wariantu przewidziana jest w wymiarze około 200 godzin w trzyletnim cyklu nauczania jako języka drugiego (dwie godziny tygodniowo).

Wybór realizowanego przez nauczyciela wariantu *Podstawy programowej* zależy od tygodniowego wymiaru godzin nauczania języka w danej klasie oraz od tego, czy zgromadzeni w niej uczniowie rozpoczynają, czy kontynuują naukę języka.

Programy nauczania opracowane dla poszczególnych przedmiotów muszą uwzględniać założenia *Podstawy programowej* w określonych wariantach.

W przypadku większości przedmiotów nauczyciel ma do wyboru kilka programów, które mogą się różnić zakresem przewidzianego do realizacji materiału nauczania, rodzajem polecanych metod i technik nauczania, zakresem podanych informacji dodatkowych.⁴

Autorami programów zatwierdzonych i rejestrowanych przez Ministerstwo Edukacji Narodowej i Sportu są zazwyczaj przedstawiciele świata akademickiego lub doświadczeni nauczyciele. Zatwierdzone programy mogą być modyfikowane przez poszczególnych nauczycieli i, po akceptacji ze strony dyrektora szkoły, wykorzystywane jako punkt odniesienia do procesu nauczania przedmiotu w danej szkole.

Kolejną decyzją podejmowaną przez nauczyciela w trakcie przygotowania procesu dydaktycznego jest wybór środków dydaktycznych (podręcznik, materiały uzupełniające), które najlepiej umożliwią realizację danego programu, a co za tym idzie realizację określonego wariantu podstawy programowej (zależność tę pokazuje schemat na str. 8). Przy ich wyborze należy uwzględnić także możliwości percepcyjne uczniów oraz ich zainteresowania (dobór podręcznika szczegółowo omówiono w rozdziale 5.). Na podstawie wybranego programu nauczania oraz podręcznika wraz z innymi materiałami dydaktycznymi, biorąc pod uwagę uwarunkowania danej szkoły, nauczyciel opracowuje plan wynikowy, który zastępuje dawny rozkład materiału. (dokładny opis planu wynikowego znajduje się w dalszej części programu). Nauczycielski plan wynikowy, uwzględniając procedury sprawdzania wiadomości i oceniania uczniów, nie może powstać w oderwaniu od wewnątrzszkolnego systemu oceniania, ten zaś musi respektować niektóre elementy oceniania zewnętrznego (patrz schemat).

⁴ Materiałem przydatnym przy wyborze programu nauczania może być publikacja Hanny Komorowskiej *O programach prawie wszystko*, wskazująca kryteria oceny programu i przesłanki, jakimi nauczyciel powinien się kierować przy jego doborze.

Ocenianie zewnętrzne funkcjonuje na podstawie opracowanych standardów wymagań egzaminacyjnych oraz informacji zawartych w informatorze maturalnym.

Sformułowane dla polskiego systemu oświatowego standardy wymagań egzaminacyjnych osadzone są w normach międzynarodowych. Punktem wyjścia dla ich sformułowania był bowiem m.in. wspomniany wyżej **Europejski system opisu kształcenia językowego**.

Celem tego dokumentu było stworzenie wszechstronnego systemu pojęć, umożliwiającego opis kształcenia językowego w trzech jego aspektach: uczenia się języka, nauczania języka i oceny wyników osiąganych w uczeniu się i nauczaniu. Spójny system pojęć i definicji ma umożliwić porównywanie doświadczeń w nauczaniu języków obcych w poszczególnych krajach. Opis ten nie ma być jednak zestawem dyrektyw do realizacji, raczej punktem odniesienia przy podejmowaniu działań organizacyjnych i dydaktycznych w szkolnictwie europejskim.

Dokument ten podejmuje m. in. zagadnienia:

- parametrów opisu kształcenia językowego,
- procesów uczenia się i nauczania,
- programów nauczania,
- opisu poziomów zaawansowania,
- testowania i oceniania.

Interesująca jest leżąca u podstaw tej publikacji koncepcja językowej kompetencji komunikacyjnej. W rozumieniu autorów zarówno język ojczysty, jak i pierwszy oraz kolejne języki obce, którymi się posługujemy, tworzą jedną różnojęzyczną i różnokulturową kompetencję komunikacyjną.

Znajomość języków tworzących ową językową kompetencję jest na ogół zróżnicowana (przeważnie jeden język znany ogólnie lepiej niż drugi), w zakresie jednych sprawności dajemy sobie radę lepiej (np. potrafimy świetnie mówić), w zakresie innych nasze możliwości są ograniczone (mamy kłopoty z pisaniem). Takie zróżnicowanie jest normą.

Dowartościowane zostają więc nasze „kompetencje częściowe”: kilka zwrotów zapamiętanych w trakcie urlopu w Hiszpanii, reguły gramatyki niemieckiej pamiętane jeszcze z liceum, tekst ulubionej angielskiej piosenki, strategie rozumienia, które wypracowaliśmy w trakcie kontaktów z cudzoziemcami. Wszystko to współtworzy naszą językową kompetencję komunikacyjną i przyczynia się mniej lub bardziej bezpośrednio do osiągnięcia sukcesów w kolejnych zadaniach językowych.

Językowa kompetencja komunikatywna ma charakter dynamiczny: zmienia się w zależności od doświadczeń turystycznych, lektur i zainteresowań danej osoby, rozwoju kariery zawodowej itd.

Dla autorów standardów wymagań egzaminacyjnych i programów nauczania, ale także nauczycieli formułujących swoje wymagania w ramach nauczanego przedmiotu szczególne znaczenie ma określenie poziomów znajomości języka, jak i opis oczekiwanych umiejętności na danym poziomie znajomości języka.

Oto wyszczególnione poziomy:

A – Poziom progowy – umiejętność użycia języka w zakresie podstawowym

A1 Osoba posługująca się językiem na tym poziomie potrafi zrozumieć i zastosować typowe sformułowania i podstawowe wyrażenia zorientowane na zaspokojenie podstawowych potrzeb w konkretnych sytuacjach. Potrafi przedstawić siebie i innych oraz odpowiedzieć na pytania dotyczące miejsca zamieszkania, znanych sobie ludzi i posiadanych rzeczy. Potrafi działać językowo w prosty sposób pod warunkiem, że inne osoby mówią wolno, jasno i są gotowe do pomocy.

A2 Osoba posługująca się językiem na tym poziomie potrafi zrozumieć wypowiedzi i często używane wyrażenia odnoszące się do najważniejszych na tym etapie tematów (dane osobowe, rodzina, zakupy, orientacja w mieście). Potrafi działać w rutynowych, prostych komunikacyjnych sytuacjach, wymagających jedynie wymiany zdań na tematy znane i ogólne. Potrafi w prosty sposób opisać swoje pochodzenie, najbliższe bezpośrednie otoczenie i sprawy pierwszej potrzeby.

B – Poziom średni – niezależność w posługiwaniu się językiem

B1 Osoba posługująca się językiem na tym poziomie potrafi zrozumieć główne myśli zawarte w standardowej wypowiedzi dotyczącej takich tematów, jak: dom, szkoła, sposoby spędzania, wolnego czasu. Potrafi poradzić sobie w większości sytuacji, które mogą stać się jej udziałem w czasie podróży na terenie, gdzie mówi się danym językiem. Potrafi tworzyć proste, spójne teksty na tematy, które są jej znane, bądź ją interesują. Potrafi opisać doświadczenia, wydarzenia, sny, marzenia i plany, krótko uzasadniając, bądź wyjaśniając swoje opinie.

B2 Osoba posługująca się językiem na tym poziomie potrafi zrozumieć główne myśli zawarte w złożonych tekstach na tematy konkretne i abstrakcyjne. Potrafi działać z pewną płynnością i naturalnością, co sprawia, że interakcja z rodzimymi użytkownikami języka odbywa się naturalnie, bez trudności dla obu stron. Potrafi tworzyć jasne, rozbudowane teksty dotyczące szerokiego wachlarza tematów i wyjaśnić swoje stanowisko w sprawach będących przedmiotem dyskusji, rozważając wady i zalety różnych rozwiązań.

C – Poziom zaawansowany – biegłość w posługiwaniu się językiem

C1 Osoba posługująca się językiem na tym poziomie potrafi zrozumieć szeroką gamę trudnych, dłuższych tekstów, dostrzegając ukryte w nich znaczenia. Potrafi wyrażać się płynnie, spontanicznie, bez większego trudu odnajdując właściwe sformułowania. Z łatwością potrafi efektywnie posługiwać się językiem w kontaktach społecznych oraz wykorzystywać go do celów akademickich bądź zawodowych. Potrafi formułować jasne, poprawne gramatycznie, rozbudowane wypowiedzi pisemne lub ustne, dotyczące złożonych problemów, posługując się sprawnie i właściwie wzorami strukturalnymi, łącznikami i wskaźnikami zespolenia tekstu.

C2 Osoba posługująca się językiem na tym poziomie może zrozumieć z łatwością praktycznie wszystko, co usłyszy lub przeczyta. Potrafi streścić informacje pochodzące z różnych źródeł, pisanych lub mówionych, odtwarzając argumenty i wyjaśnienia z dbałością o logikę prezentacji. Potrafi wyrażać swoje myśli płynnie, spontanicznie i precyzyjnie, subtelnie różnicując odcienie znaczeniowe nawet w bardzo złożonych wypowiedziach.

Powyżej przedstawiono najbardziej ogólny opis poziomów biegłości językowej. W dokumencie *Referenzrahmen* jest on wielokrotnie doprecyzowywany w odniesieniu do poszczególnych sprawności językowych i różnych aspektów komunikacji językowej. Istotne jest, że proponuje się także taką formę opisu, która pozwoli uczącemu się języka samodzielnie określić poziom, na którym się znajduje.

A oto przykład kryteriów samooceny umiejętności językowej odnoszący się do kategorii „rozmowa” wyszczególnionej w ramach sprawności „mówienie”.

Poziom A1

Umiem brać udział w rozmowie pod warunkiem, że rozmówca mówi wolno i pomaga mi ująć w słowa to, co usiłuję powiedzieć oraz, że jest gotów powtarzać lub inaczej formułować swoje myśli. Potrafię pytać i odpowiadać na proste pytania dotyczące najbardziej znanych tematów lub najpotrzebniejszych spraw.

Poziom A2

Potrafię brać udział w rozmowie wymagającej prostej i bezpośredniej wymiany informacji na tematy mi znane. Potrafię dać sobie radę w krótkich wymianach zdań, nawet jeśli nie rozumiem wystarczająco dużo, by samemu poprowadzić rozmowę.

Poziom B1

Potrafię poradzić sobie w większości sytuacji, w których można się znaleźć w czasie podróży po kraju, gdzie mówi się danym językiem. Bez wcześniejszego przygotowania potrafię włączyć się do rozmowy na tematy mi znane, prywatne lub odnoszące się do życia codziennego.

Poziom B2

Potrafię reagować z pewną płynnością i naturalnością, co sprawia, że każda wymiana zdań z rodzimym użytkownikiem języka jest możliwa. Biorę czynny udział w dyskusjach na tematy mi znane, tłumacząc i broniąc swoich poglądów.

Poziom C1

Wyrażam się płynnie i naturalnie, w zasadzie bez namyślenia się w celu znalezienia właściwych wyrażień. Używam języka elastycznie i efektywnie w kontaktach społecznych i sprawach zawodowych. Formułuję myśli i opinie z precyzją i lekkością, zręcznie nawiązując do wypowiedzi innych.

Poziom C2

Potrafię bez żadnego wysiłku brać udział w każdej rozmowie czy dyskusji. Znam wyrażenia idiomatyczne i kolokwializmy. Wyrażam się płynnie, różnicując odcienie znaczenia. Jeśli nawet mam pewne problemy, potrafię przeformułować swoje wypowiedzi tak, że rozmówcy tego nie dostrzegają.

Rozdział 3

Cele kształcenia

Cele wychowawcze

Najważniejszym celem kształcenia jest **wszechstronny rozwój ucznia**, przy uwzględnieniu jego indywidualnych potrzeb i możliwości. Zapewnić go może harmonijna realizacja zadań w zakresie wychowania i nauczania.⁵

Większość istotnych celów wychowawczych jest wspólna dla wszystkich przedmiotów szkolnych i form pracy szkoły. Należą do nich m.in.:

- wykształcenie u ucznia odpowiedzialności za swój proces uczenia się. Wraz z dostarczeniem mu narzędzi planowania, organizowania i ewaluacji własnej pracy,
- rozwinięcie potrzeby stałej aktualizacji swojej wiedzy i poszukiwania różnych źródeł informacji,
- przygotowanie ucznia do skutecznego komunikowania się w różnych sytuacjach,
- wykształcenie umiejętności współdziałania w zespole, budowania więzi międzyludzkich, zachowania obowiązujących norm społecznych,
- wyrobienie nawyku szukania rozwiązań problemów w twórczy sposób.

Celami wychowawczymi, których realizacja powinna mieć miejsce w sposób szczególny na lekcjach języków obcych są:

- kształtowanie postawy otwartości i szacunku wobec innych narodowości i kultur,
- rozwijanie rozumienia własnej tożsamości (regionalnej, narodowej) na tle historii i kultury europejskiej.

Cele nauczania

Cele nauczania formułuje się osobno dla poszczególnych przedmiotów.

Dokumenty związane z reformą systemu edukacji w Polsce formułują jednak również generalne postulaty odnoszące się do nauczania wszystkich przedmiotów:

- wiedza powinna mieć charakter **funkcjonalny** (w odróżnieniu od wcześniejszych ujęć, gdzie dominował często aspekt encyklopedyczny – dążenie do zgromadzenia jak największej liczby informacji przy pominięciu umiejętności ich zastosowania),
- proces kształcenia powinien być **indywidualizowany**, to znaczy uwzględnione muszą zostać indywidualne możliwości i potrzeby ucznia w zakresie poznawczym i komunikacyjnym; doprecyzowanie przez reformę założeń w zakresie sformułowania celów i wymagań edukacyjnych (zapropozowanie różnych poziomów wymagań) ułatwia uczniowi planowanie własnej pracy,
- istotnym elementem w procesie uczenia się jest **całościowość**, co oznacza nie tylko przekazywanie uczniom zintegrowanego obrazu świata przy uwzględnieniu w procesie nauczania kształcenia intelektualnego i racjonalnego, lecz także sfery emocjonalnej i motywacyjnej.

⁵ Obszerny opis celów wychowawczych podaje *Podstawa programowa* w części odnoszącej się do wszystkich przedmiotów.

Cele ogólne i szczegółowe w nauczaniu języków obcych

W zakresie języków obcych priorytetowe znaczenie ma osiągnięcie **kompetencji komunikacyjnej** pozwalającej uczniowi funkcjonować we współczesnym wielokulturowym i wielojęzycznym społeczeństwie.

Podstawa programowa formułuje cele edukacyjne w odniesieniu do języków w sposób następujący:

dla wariantu B

1. Opanowanie języka na poziomie zapewniającym w miarę sprawną komunikację w odniesieniu do spraw życia codziennego.
2. Przygotowanie do egzaminu maturalnego z języka obcego na poziomie podstawowym.⁶

dla wariantu C

1. Opanowanie języka na poziomie zapewniającym minimum komunikacji językowej.⁷

Sformułowane w ten sposób cele, to **cele ogólne**. Z nich wyprowadza się **cele szczegółowe**. Dotyczą one wszystkich czterech sprawności językowych:

Sprawności receptywnych:

- rozumienia ze słuchu,
- rozumienia tekstu czytanego.

Sprawności produktywnych:

- mówienia,
- pisania.

Cele szczegółowe (umiejętności, które należy wykształcić w ramach poszczególnych sprawności) określone są w *Podstawie programowej* jako „Osiągnięcia”.⁸

⁶ *Podstawa programowa*, patrz str. 94

⁷ tamże

⁸ Zestawienie przygotowane z wykorzystaniem założeń *Podstawy programowej*

SPRAWNOŚĆ	REALIZUJĄC WARIANT B,	REALIZUJĄC WARIANT C,
	UCZEŃ POTRAFI	
Rozumienie ze słuchu	<ul style="list-style-type: none"> – zrozumieć ogólny sens oraz intencje autentycznych wypowiedzi rodzimych użytkowników danego języka w różnych warunkach odbioru – wyszukać/zrozumieć treść szczegółowych informacji w prostych tekstach – zrozumieć sens prostych wypowiedzi z elementami niezrozumiałymi 	<ul style="list-style-type: none"> – zrozumieć proste sytuacje komunikacyjne – zrozumieć intencje rozmówcy – zrozumieć instrukcje rozmówcy – zrozumieć ogólny sens prostych wypowiedzi lub dialogów – wyszukać szczegółowe informacje w prostych wypowiedziach
Rozumienie tekstu czytanego	<ul style="list-style-type: none"> – zrozumieć treść autentycznych tekstów użytkowych – zrozumieć sens prostych tekstów narracyjnych – zrozumieć ogólny sens tekstu z fragmentami niezrozumiałymi – wyszukać informacje w częściowo niezrozumiałym tekście 	<ul style="list-style-type: none"> – zrozumieć treść autentycznych tekstów użytkowych – wyszukać szczegółowe informacje w prostych tekstach – zrozumieć ogólny sens prostych adaptowanych tekstów
Mówienie	<ul style="list-style-type: none"> – uzyskać i udzielić informacji w życiu codziennym – relacjonować wypowiedzi innych osób – prowadzić proste negocjacje w życiu codziennym – inicjować i podtrzymywać proste rozmowy – wypowiedzieć się na określony temat – wyrazić opinię na określony temat – wyrażać intencje, uczucia, emocje w życiu codziennym – stosować właściwe słownictwo i struktury gramatyczne – stosować poprawną wymowę 	<ul style="list-style-type: none"> – zadać proste pytania – odpowiedzieć na proste pytania – uzyskać i udzielić informacji w życiu codziennym – powiedzieć o sobie, swoim otoczeniu, regionie, kraju – inicjować i podtrzymywać proste rozmowy w typowych sytuacjach – stosować poprawną wymowę
Pisanie	<ul style="list-style-type: none"> – sformułować prosty komunikat – napisać prosty tekst użytkowy – wypełnić formularze – streścić prosty tekst – stosować właściwe słownictwo i struktury gramatyczne – stosować zasady ortograficzne 	<ul style="list-style-type: none"> – wypełnić formularze – przekazać prostą informację – napisać krótki list – stosować właściwe słownictwo i struktury gramatyczne – stosować zasady ortograficzne

Cele ogólne i szczegółowe zapisane w *Podstawie programowej* znajdują dalsze doprecyzowanie w programach nauczania w postaci **celów operacyjnych**, które opisują zamierzone wyniki poprzez nazywanie czynności, które uczeń potrafi wykonać. Ich wykaz, wraz z przyporządkowaniem do poszczególnych aspektów komunikacji oraz zakresów leksykalnych i gramatycznych, stanowi materiał nauczania opracowany w kolejnym rozdziale.

Rozdział 4

Materiał nauczania

Materiał nauczania jest uszczegółowieniem treści nauczania zawartych w *Podstawie programowej*. Wzajemne relacje treści, celów i materiału nauczania z uwzględnieniem zadań szkoły ilustruje następujący schemat:

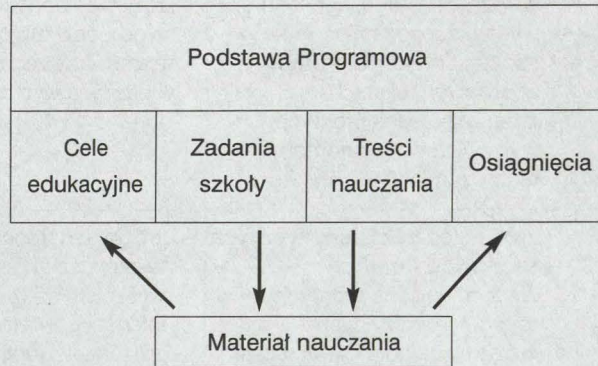

Skuteczne realizowanie materiału nauczania, wynikającego z treści nauczania i zadań szkoły sformułowanych w podstawie programowej zapewnia osiągnięcie celów ogólnych (cele edukacyjne) i szczegółowych (osiągnięcia).

Materiał nauczania obejmuje swym zakresem przede wszystkim:

- Katalog funkcji (intencji) komunikacyjnych,
- Zakresy leksykalne wskazujące słownictwo niezbędne do wyrażania intencji komunikacyjnych,
- Wykaz zagadnień gramatycznych (struktury morfosyntaktyczne, zasady wymowy i ortografii) ułatwiających efektywną komunikację.

Intencje komunikacyjne i zakresy tematyczne

Realizacja niniejszego programu nauczania języka niemieckiego oznacza rozwijanie umiejętności rozumienia i skutecznego wyrażania najważniejszych **intencji komunikacyjnych** należących do podstawowych aspektów procesu porozumiewania się. Są to:

- Zdobywanie i wymiana informacji,
- Opisywanie, relacjonowanie, komentowanie,
- Wyrażanie uczuć i postaw,
- Negocjowanie i perswadowanie,
- Posługiwanie się zwrotami konwencjonalnymi,
- Sterowanie procesem komunikacji.

Określone intencje komunikacyjne nierozzerwalnie związane są z **rolami**, które może przejąć uczący się języka:

- Turysta w krajach niemieckojęzycznych,
- Osoba pracująca lub poszukująca pracy w krajach niemieckojęzycznych,
- Gospodarz podejmujący gości z krajów niemieckojęzycznych,
- Pilot / przewodnik dla gości / turystów niemieckojęzycznych.

Komunikowanie się w tych rolach dotyczy zazwyczaj następujących **zakresów tematycznych**:

- Ja i moja rodzina,
- Dzień powszedni i święta,
- Czas wolny, zainteresowania,
- Dom i miejsce zamieszkania,
- Szkoła, wykształcenie, nauka,
- Zakupy i usługi,
- Praca, praktyki,
- Zdrowie,
- Technika, motoryzacja, komputer, multimedia,
- Świat przyrody,
- Kontakty międzynarodowe, podróże, kraje niemieckojęzyczne,
- Problemy współczesnego świata.

Realizując poszczególne zakresy/bloki tematyczne, należy uwzględnić typowy **kontekst sytuacyjny** w komunikacji językowej, np.:

- Czas wolny, zainteresowania – w kinie, w teatrze, na koncercie, w muzeum, na wystawie, przy kasie biletowej, w garderobie, w bibliotece, w czytelnicy, w klubie młodzieżowym, w restauracji, w kawiarni,
- Praca, praktyki – w pracy, podczas odbywania praktyk zawodowych, w biurze pośrednictwa pracy, rozmowa kwalifikacyjna, na kursie doskonalenia zawodowego.

Poniżej zamieszczony jest **wykaz intencji komunikacyjnych i zagadnień leksykalnych** przewidzianych do opanowania w trakcie trzech lat nauki. Za kryterium porządkujące ten materiał przyjęto wymienione wyżej zakresy tematyczne. Takie zorganizowanie treści nie jest związane z koniecznością ich linearnego realizowania w trakcie lekcji języka niemieckiego. Do poszczególnych tematów można wracać w formie spiralnej – na coraz bardziej pogłębionym poziomie – w trakcie kolejnych lat nauki języka obcego w szkole średniej. (np. w podręczniku einFach gut neu blok tematyczny „Praca, praktyki” realizowany jest przy uwzględnieniu jego różnych aspektów w różnych rozdziałach na kolejnych etapach nauczania:

Klasa 1 Rozdział 11 – Berufe, Berufswünsche, Berufliche Tätigkeiten

Rozdział 17 – Schulferien, Berufspraktikum und Erholung

Klasa 2 Rozdział 6 – Im Betrieb

Klasa 3 Rozdział 1 – Ferienjobs

Rozdział 6 – Arbeitsplatz, Schlüsselqualifikationen im Beruf

Lista intencji komunikacyjnych sformułowana jako wykaz **celów operacyjnych** – konkretnych, dających się zaobserwować i ocenić umiejętności ucznia – została zamieszczona w dwóch wersjach, uwzględniających możliwość realizowania niniejszego programu w dwóch wariantach B lub C *Podstawy programowej* (odpowiednio około 300 i 200 godzin na realizację programu). W dodatkowej rubryce tabeli nauczyciel ma możliwość zaznaczenia, czy dane zagadnienie zostało już zrealizowane (✓).

Wariant B Podstawy programowej

Bloki tematyczne	Zakresy leksykalne	Intencje komunikacyjne* – uczeń potrafi	Zrealizowano (✓)
Ja i moja rodzina	<ul style="list-style-type: none"> • Dane personalne • Wygląd zewnętrzny • Kolory i kształty • Cechy charakteru • Członkowie rodziny 	(A) <ul style="list-style-type: none"> • przedstawić się • przedstawić drugą osobę • zapytać rozmówcę o istotne dane personalne (nazwisko, wiek, adres, numer telefonu, zawód) 	
		(B) <ul style="list-style-type: none"> • podawać szersze informacje na temat rodziny • opisywać, komentować zdjęcia rodzinne • opisywać wygląd zewnętrzny osób • rozmawiać o cechach charakteru, wyrażać swoje opinie na ten temat 	
		(C) <ul style="list-style-type: none"> • wyrażać swoją sympatię / brak sympatii wobec pewnych osób lub postaw 	
		(E) <ul style="list-style-type: none"> • prosić o powtórzenie informacji • prosić o przeliterowanie nazwiska / nazwy miejscowości • zareagować na przedstawianie się 	
Dzień powszedni i święta	<ul style="list-style-type: none"> • Czynności życia codziennego • Kalendarz • Obowiązki domowe • Posiłki • Święta, tradycje • Organizacja przyjęć 	(A) <ul style="list-style-type: none"> • pytać o godzinę, podawać czas • pytać o rozkład dnia rozmówcy • pytać o tradycje, sposób spędzania świąt 	
		(B) <ul style="list-style-type: none"> • relacjonować przebieg dnia powszedniego w rodzinie • opisywać spożywanie posiłków (czas, miejsce, nazwy potraw) • opowiadać o sposobie spędzania najważniejszych świąt • opowiadać o tradycjach i zwyczajach świątecznych 	
		(C) <ul style="list-style-type: none"> • wyrażać rozczarowanie, niezadowolenie • uskarżać się na nadmiar obowiązków 	

Bloki tematyczne	Zakresy leksykalne	Intencje komunikacyjne* – uczeń potrafi	Zrealizowano (✓)
		<p>(D)</p> <ul style="list-style-type: none"> • nakłaniać do spełnienia swoich obowiązków • negocjować wykonanie pewnych czynności • zapraszać na przyjęcie • przyjmować / dziękować za zaproszenie • odmawiać • zachęcać do częstowania się, zabawy itd. • prosić o coś do jedzenia, picia 	
		<p>(E)</p> <ul style="list-style-type: none"> • składać życzenia urodzinowe / świąteczne • napisać kartkę z życzeniami • życzyć dobrej zabawy • wyrażać radość z przybycia gości, otrzymania prezentu • życzyć smacznego • powitać, pożegnać gości 	
<p>Czas wolny, zainteresowania</p>	<ul style="list-style-type: none"> • Planowanie i organizacja czasu wolnego • Rozwijanie zainteresowań • Media • Sport 	<p>(A)</p> <ul style="list-style-type: none"> • informować o swoich zainteresowaniach • pytać o plany na weekend, popołudnie • zrozumieć i przekazać proste informacje zasłyszane / przeczytane w mediach • pytać o możliwości spędzania wolnego czasu w określonych miejscach 	
		<p>(B)</p> <ul style="list-style-type: none"> • opisać weekend • opisać swoje hobby • opowiedzieć o ulubionej / ostatnio przeczytanej książce / ulubionym / ostatnio obejrzanym filmie • opisać swoje preferencje muzyczne • opowiedzieć o swoim ulubionym medium (powody / częstotliwość korzystania) 	
		<p>(C)</p> <ul style="list-style-type: none"> • wypowiedzieć się krytycznie o filmie / książce / rodzaju muzyki 	

Bloki tematyczne	Zakresy leksykalne	Intencje komunikacyjne* – uczeń potrafi	Zrealizowano (✓)
		<p>D)</p> <ul style="list-style-type: none"> • umawiać się na wspólne spędzanie czasu wolnego (proponować, odrzucać propozycję, sugerować inne możliwości) • ustalać czas, miejsce spotkania • zachęcać do podejmowania pewnych działań w czasie wolnym (pójście do kina, uprawianie konkretnego sportu) 	
<p>Dom i miejsce zamieszkania</p>	<ul style="list-style-type: none"> • Nazwy pomieszczeń • Nazwy mebli i sprzętów • Wygląd domu, mieszkania • Poszukiwanie pokoju • Remont / urządzenie pokoju • Orientacja w mieście • Określenia dotyczące położenia i relacji przestrzennych • Instytucje życia publicznego 	<p>(A)</p> <ul style="list-style-type: none"> • pytać o położenie, drogę • opisywać położenie, drogę do określonych miejsc • pytać i informować o środkach komunikacji miejskiej (trasa, czas odjazdu) • pytać o możliwość wynajęcia pokoju • pytać o szczegółowe informacje związane z wyglądem / usytuowaniem mieszkania • wskazać odpowiednie instytucje życia publicznego • wyszukiwać informacje w ogłoszeniach prasowych 	
		<p>(B)</p> <ul style="list-style-type: none"> • opisać usytuowanie mieszkania / domu • opisać mieszkanie / pokój • opisać rodzinną miejscowość / miejsce pobytu 	
		<p>(C)</p> <ul style="list-style-type: none"> • zapytać gościa o opinię na temat pokoju / mieszkania • ustosunkować się do wyglądu / urządzenia mieszkania • wyrazić krytyczne uwagi odnośnie swojego domu / jego usytuowania • ustosunkować się do mieszkania na wsi / w dużym mieście • określić swoje preferencje odnośnie mieszkania w przyszłości 	
		<p>(D)</p> <ul style="list-style-type: none"> • zaproponować zmiany w urządzeniu mieszkania • negocjować warunki wynajęcia pokoju 	

Bloki tematyczne	Zakresy leksykalne	Intencje komunikacyjne* – uczeń potrafi	Zrealizowano (✓)
		(E) <ul style="list-style-type: none"> zagadnąć nieznaną osobę 	
Szkoła, wykształcenie, nauka	<ul style="list-style-type: none"> Informacje o szkole (pomieszczenia, ludzie, wydarzenia z życia szkoły) Informacje o systemie szkolnictwa Efektywne uczenie się 	(A) <ul style="list-style-type: none"> podać swój plan lekcji poinformować o swoim wykształceniu / dowiedzieć się o wykształcenie rozmówcy informować o swych planach związanych z dalszą edukacją pytać o informacje związane ze zdawaniem egzaminów, możliwością studiowania itd 	
		(B) <ul style="list-style-type: none"> opisać formy kształcenia, rodzaje szkół w Polsce i krajach niemieckojęzycznych opisać przybory szkolne, klasę, szkołę 	
		(C) <ul style="list-style-type: none"> określić swój stosunek do poszczególnych przedmiotów szkolnych nazwać uczucia towarzyszące sprawdzianom, egzaminom 	
		(E) <ul style="list-style-type: none"> udzielać wskazówek odnośnie skutecznego uczenia się zachęcać do nauki języków obcych 	
Zakupy i usługi	<ul style="list-style-type: none"> Rodzaje sklepów Ich podstawowy asortyment Dokonywanie, zakupów, reklamacji Porównywanie różnych ofert Korzystanie z różnych usług 	(A) <ul style="list-style-type: none"> zapytać o cenę zapytać o usytuowanie produktów w sklepie zapytać o określone cechy pewnych produktów nazwać rodzaje sklepów wymienić podstawowe artykuły w poszczególnych sklepach 	
		(C) <ul style="list-style-type: none"> ustosunkować się do zakupów w supermarketach / jedzenia w Mc Donaldzie wyrażać zadowolenie z korzystnych zakupów 	

Bloki tematyczne	Zakresy leksykalne	Intencje komunikacyjne* – uczeń potrafi	Zrealizowano (✓)
		<p>(E)</p> <ul style="list-style-type: none"> • dokonać zakupów różnych produktów • zamówić jedzenie w restauracji • zapłacić za zakupiony towar, spożyte dania, wykonane usługi • dokonać reklamacji zakupionego towaru • zlecać wykonanie typowych usług (zdjęcia, drobne naprawy itd.) • prosić o radę przy dokonywaniu zakupów (np. na prezent) • doradzać innym przy dokonywaniu zakupów 	
Praca, praktyki	<ul style="list-style-type: none"> • Zawody • Czynności związane z wykonywaniem zawodów • Plany na przyszłość • Nauka zawodu, praktyka • Poszukiwanie pracy • Kwalifikacje • Zakład pracy 	<p>(A)</p> <ul style="list-style-type: none"> • zapytać o zawód rozmówcy • zapytać o plany zawodowe rozmówcy • zapytać o zadania w ramach praktyki / miejsca pracy i oczekiwania rozmówcy • zapytać o szczegóły związane z miejscem pracy, praktyki (czas pracy, zarobki, dojazd) • zrozumieć treść ofert związanych z miejscem pracy • interpretować statystyki i zestawienia 	
		<p>(B)</p> <ul style="list-style-type: none"> • sformułować swój życiorys • opisać swoje marzenia, plany, preferencje odnośnie przyszłego zawodu • uzasadniać swoje wybory (zawód, studia, miejsce pracy) • opowiedzieć o swoich doświadczeniach związanych z pracą • zaprezentować swoje kwalifikacje (cechy charakteru, umiejętności, znajomość języków obcych) 	
		<p>(C)</p> <ul style="list-style-type: none"> • wyrazić obawy związane z bezrobociem i sytuacją na rynku pracy 	
		<p>(D)</p> <ul style="list-style-type: none"> • sformułować podanie o pracę, przyjęcie na kurs / praktykę zawodową, prosić o przyjęcie na praktykę 	
		<p>(E)</p> <ul style="list-style-type: none"> • rozpoczynać / kończyć rozmowę o charakterze formalnym • sformułować pismo o charakterze formalnym 	

Bloki tematyczne	Zakresy leksykalne	Intencje komunikacyjne* – uczeń potrafi	Zrealizowano (✓)
Zdrowie	<ul style="list-style-type: none"> • Zdrowy tryb życia • Właściwe odżywianie • Dolegliwości i choroby • Części ciała 	(A) <ul style="list-style-type: none"> • zadawać pytania o konkretne dolegliwości • zapytać o zasady zażywania leków 	
		(B) <ul style="list-style-type: none"> • nazwać części ciała • opisywać swoje dolegliwości, • krytykować niewłaściwy tryb życia 	
		(C) <ul style="list-style-type: none"> • wyrażać współczucie • wyrażać ból 	
		(D) <ul style="list-style-type: none"> • zachęcać rozmówców do odpowiedniego odżywiania się • udzielać rad i wskazówek dotyczących diety • zakazywać podejmowania czynności niekorzystnych dla zdrowia • namawiać do uprawiania sportu 	
		(E) <ul style="list-style-type: none"> • zadawać pytania o stan zdrowia i samopoczucie • życzyć powrotu do zdrowia 	
Technika, motoryzacja, komputer, multimedia	<ul style="list-style-type: none"> • Nazwy sprzętów • Samochód • Ruch uliczny • Instrukcje obsługi • Komputer • Internet • Postęp techniczny 	(A) <ul style="list-style-type: none"> • przekazać informację o wypadku samochodowym • informować o uszkodzeniach i awariach samochodu • zrozumieć treść instrukcji obsługi różnych urządzeń • zadawać pytania odnośnie posługiwania się różnymi sprzętami 	
		(B) <ul style="list-style-type: none"> • nazwać najważniejsze części samochodu • nazwać symbole i czynności związane z pracą komputera • wyrazić opinię na temat roli komputera, Internetu 	

Bloki tematyczne	Zakresy leksykalne	Intencje komunikacyjne* – uczeń potrafi	Zrealizowano (✓)
		(C) <ul style="list-style-type: none"> • udzielać wskazówek odnośnie pracy z komputerem • formułować ostrzeżenia odnośnie jazdy samochodem i zachowania w ruchu ulicznym 	
Świat przyrody	<ul style="list-style-type: none"> • Pogoda • Krajobraz • Zwierzęta • Zagrożenia ekologiczne • Ochrona środowiska 	(A) <ul style="list-style-type: none"> • rozumieć treść prognozy pogody nadawanej w mediach • pytać / informować o pogodzie prognozowanej na najbliższe dni 	
		(B) <ul style="list-style-type: none"> • opisywać zjawiska pogodowe i przyrodnicze charakterystyczne dla poszczególnych pór roku • opowiadać o zwierzętach domowych • nazwać niektóre zagrożenia ekologiczne, ich przyczyny i skutki 	
		(C) <ul style="list-style-type: none"> • wyrazić swój stosunek do zwierząt (np. zachwyty, obojętność) 	
		(D) <ul style="list-style-type: none"> • proponować proekologiczne zachowania w gospodarstwie domowym 	
Kontakty międzynarodowe, podróże, kraje niemieckojęzyczne	<ul style="list-style-type: none"> • Nawiązywanie znajomości korespondencyjnych i osobistych • Planowanie podróży • Pobyt na wakacjach (zakwaterowanie, wyżywienie, zwiedzanie) • Wiadomości krajoznawcze 	(A) <ul style="list-style-type: none"> • nawiązać kontakt poprzez pocztę elektroniczną • rozumieć ofertę biur podróży i innych instytucji organizujących wypoczynek • zdobywać i przekazywać informacje odnośnie miejsc, w których można spędzić wakacje • zdobywać i przekazywać informacje odnośnie możliwości przejazdu do miejsc wypoczynku • zdobywać i przekazywać informacje odnośnie warunków zakwaterowania • poinformować / dowiedzieć się, jakich formalności należy dokonać, aby spędzić wakacje za granicą • poinformować / dowiedzieć się o dane geograficzne, np.: położenie, liczba ludności, powierzchnia itp. 	
		(B) <ul style="list-style-type: none"> • relacjonować przygotowania do podróży 	

Bloki tematyczne	Zakresy leksykalne	Intencje komunikacyjne* – uczeń potrafi	Zrealizowano (✓)
		<ul style="list-style-type: none"> • opowiadać o przeżyciach / przygodach wakacyjnych • opowiedzieć o zabytkach / atrakcjach turystycznych wybranych miast w krajach niemieckojęzycznych <p>(C)</p> <ul style="list-style-type: none"> • wyrażać zaskoczenie, podziw • wyrażać zmęczenie • wyrażać rozczarowanie <p>(D)</p> <ul style="list-style-type: none"> • ustalić szczegóły dotyczące podróży wakacyjnej • zabiegać o rozwiązania dla siebie korzystne • polecać określone miejsca wypoczynku • zarezerwować miejsce, np. w schronisku, kupić bilety na środki komunikacji 	
Problemy współczesnego świata	<ul style="list-style-type: none"> • Problemy społeczne (uzależnienia choroby cywilizacyjne) • Wojna i terroryzm • Unia Europejska 	<p>(A)</p> <ul style="list-style-type: none"> • rozumieć istotne informacje z artykułów prasowych <p>(B)</p> <ul style="list-style-type: none"> • wymienić problemy społeczne, np.: uzależnienia (narkomania, alkoholizm, palenie papierosów), choroby cywilizacyjne itp. <p>(C)</p> <ul style="list-style-type: none"> • wyrażać obawy odnośnie ewentualnych zagrożeń <p>(D)</p> <ul style="list-style-type: none"> • postulować wprowadzenie pewnych rozwiązań, środków zaradczych zmierzających do ograniczenia niekorzystnych zjawisk 	

* W poszczególnych rubrykach zawarto intencje przynależące do poszczególnych aspektów procesu porozumiewania się:

(A) zdobywanie i wymiana informacji;

(B) opisywanie, relacjonowanie, komentowanie;

(C) wyrażanie uczuć i postaw;

(D) negocjowanie, perswadowanie;

(E) posługiwanie się zwrotami konwencjonalnymi.

Wariant C Podstawy programowej

Bloki tematyczne	Zakresy leksykalne	Intencje komunikacyjne* – uczeń potrafi	Zrealizowano (✓)
Ja i moja rodzina	<ul style="list-style-type: none"> • Dane personalne • Wygląd zewnętrzny • Kolory i kształty • Cechy charakteru • Członkowie rodziny 	(A) <ul style="list-style-type: none"> • przedstawić się • przedstawić drugą osobę • zapytać rozmówcę o istotne dane personalne (nazwisko, wiek, adres, numer telefonu, zawód) 	
		(B) <ul style="list-style-type: none"> • podawać szersze informacje na temat rodziny • opisywać zdjęcia rodzinne • opisywać wygląd zewnętrzny osób • rozmawiać o cechach charakteru 	
		(E) <ul style="list-style-type: none"> • prosić o powtórzenie informacji • prosić o przeliterowanie nazwiska / nazwy miejscowości • zareagować na przedstawianie się • wyrazić swoją sympatię 	
Dzień powszedni i święta	<ul style="list-style-type: none"> • Czynności życia codziennego • Kalendarz • Obowiązki domowe • Posiłki • Święta, tradycje • Przyjęcia 	(A) <ul style="list-style-type: none"> • pytać o godzinę, podawać czas • pytać o rozkład dnia rozmówcy • pytać o tradycje, sposób spędzania świąt • wymienić tradycje i zwyczaje świąteczne 	
		(B) <ul style="list-style-type: none"> • opisać przebieg dnia powszedniego w rodzinie • opisywać spożywanie posiłków (czas, miejsce, nazwy potraw) • opowiadać o sposobie spędzania najważniejszych świąt 	
		(E) <ul style="list-style-type: none"> • składać życzenia urodzinowe / świąteczne • napisać kartkę z życzeniami 	

Bloki tematyczne	Zakresy leksykalne	Intencje komunikacyjne* – uczeń potrafi	Zrealizowano (✓)
		<ul style="list-style-type: none"> • życzyć dobrej zabawy • wyrażać radość z przybycia gości, otrzymania prezentu • życzyć smacznego • powitać, pożegnać gości • dziękować za zaproszenie 	
Czas wolny, zainteresowania	<ul style="list-style-type: none"> • Planowanie i organizacja czasu wolnego • Rozwijanie zainteresowań • Media • Sport 	(A) <ul style="list-style-type: none"> • informować o swoich zainteresowaniach • pytać o plany na weekend, popołudnie • zrozumieć proste informacje zasłyszane / przeczytane w mediach • pytać o możliwości spędzania wolnego czasu w określonych miejscach • pytać o czas, miejsce spotkania • nazwać swoje preferencje muzyczne • pytać o program telewizyjny (pora nadawania, kanał) 	
		(B) <ul style="list-style-type: none"> • opisać weekend • opisać swoje hobby 	
		(E) <ul style="list-style-type: none"> • uskarżać się na nadmiar obowiązków • wyrazić opinię na temat książki, filmu (podooba się czy nie) • wyrazić zmęczenie 	
Dom i miejsce zamieszkania	<ul style="list-style-type: none"> • Nazwy pomieszczeń • Nazwy mebli i sprzętów • Wygląd domu, mieszkania • Orientacja w mieście • Określenia dotyczące położenia i relacji przestrzennych 	(A) <ul style="list-style-type: none"> • pytać o położenie, drogę • opisywać położenie, drogę do określonych miejsc • pytać i informować o środkach komunikacji miejskiej (trasa, czas odjazdu) • pytać o możliwość wynajęcia pokoju • pytać o informacje związane z wyglądem / usytuowaniem mieszkania • zrozumieć informacje zawarte w ogłoszeniach prasowych • zapytać gościa o opinię na temat pokoju / mieszkania 	

Bloki tematyczne	Zakresy leksykalne	Intencje komunikacyjne* – uczeń potrafi	Zrealizowano (✓)
		<p>(B)</p> <ul style="list-style-type: none"> • opisać usytuowanie mieszkania / domu • opisać mieszkanie / pokój • opisać rodzinną miejscowość / miejsce pobytu <p>(E)</p> <ul style="list-style-type: none"> • zagađnąć nieznaną osobę • wyrazić swoje zdanie na temat wyglądu mieszkania 	
Szkoła, wykształcenie, nauka	<ul style="list-style-type: none"> • Informacje o szkole i wykształceniu 	<p>(A)</p> <ul style="list-style-type: none"> • podać swój plan lekcji • poinformować o swoim wykształceniu / dowiedzieć się o wykształcenie rozmówcy • informować o swych planach związanych z dalszą edukacją • rozumieć wskazówki związane ze skutecznym uczeniem się <p>(B)</p> <ul style="list-style-type: none"> • opisać przybory szkolne, klasę, szkołę <p>(E)</p> <ul style="list-style-type: none"> • wyrazić swoją sympatię wobec nauczycieli, klasy, przedmiotów 	
Zakupy i usługi	<ul style="list-style-type: none"> • Rodzaje sklepów • Ich podstawowy asortyment • Dokonywanie zakupów • Restauracja • Usługi 	<p>(A)</p> <ul style="list-style-type: none"> • zapytać o cenę • zapytać o usytuowanie produktów w sklepie • zapytać o określone cechy pewnych produktów • nazwać rodzaje sklepów • wymienić podstawowe artykuły w poszczególnych sklepach <p>(E)</p> <ul style="list-style-type: none"> • dokonać zakupów różnych produktów • zamówić jedzenie w restauracji • zapłacić za zakupiony towar, spożyte dania, wykonane usługi • zlecać wykonanie typowych usług (zdjęcia, drobne naprawy itd.) 	

Bloki tematyczne	Zakresy leksykalne	Intencje komunikacyjne* – uczeń potrafi	Zrealizowano (✓)
Praca, praktyki	<ul style="list-style-type: none"> • Zawody • Czynności związane z wykonywaniem zawodów • Plany na przyszłość 	(A) <ul style="list-style-type: none"> • zapytać o zawód rozmówcy • zapytać o plany zawodowe rozmówcy • zapytać o szczegóły związane z miejscem pracy, praktyki (czas pracy, zarobki, dojazd) • zrozumieć treść ofert związanych z miejscem pracy 	
		(B) <ul style="list-style-type: none"> • sformułować swój życiorys • opisać swoje plany, preferencje odnośnie przyszłego zawodu • zaprezentować swoje kwalifikacje (cechy charakteru, umiejętności, znajomość języków obcych) 	
		(E) <ul style="list-style-type: none"> • sformułować list motywacyjny 	
Zdrowie	<ul style="list-style-type: none"> • Zdrowy tryb życia • Dolegliwości i choroby • Części ciała 	(A) <ul style="list-style-type: none"> • zadawać pytania o konkretne dolegliwości • zapytać o zasady zażywania leków 	
		(B) <ul style="list-style-type: none"> • nazwać części ciała • opisywać swoje dolegliwości 	
		(E) <ul style="list-style-type: none"> • zadawać pytania o stan zdrowia i samopoczucie • życzyć powrotu do zdrowia • wyrazić ból 	
Technika, motoryzacja komputer, multimedia	<ul style="list-style-type: none"> • Nazwy sprzętów • Ruch uliczny • Komputer • Internet 	(A) <ul style="list-style-type: none"> • przekazać informację o wypadku samochodowym • zadawać pytania odnośnie posługiwania się różnymi sprzętami 	
		(B) <ul style="list-style-type: none"> • nazwać symbole i czynności związane z pracą przy komputerze 	

Bloki tematyczne	Zakresy leksykalne	Intencje komunikacyjne* – uczeń potrafi	Zrealizowano (✓)
Świat przyrody	<ul style="list-style-type: none"> • Pogoda • Krajobraz • Zwierzęta 	(A) <ul style="list-style-type: none"> • rozumieć treść prognozy pogody nadawanej w mediach • pytać / informować o pogodzie prognozowanej na najbliższe dni 	
		(B) <ul style="list-style-type: none"> • opisywać zjawiska pogodowe i przyrodnicze charakterystyczne dla poszczególnych pór roku • wymienić zwierzęta domowe 	
		(E) <ul style="list-style-type: none"> • wyrazić stosunek do zwierząt 	
Kontakty międzynarodowe, podróże, kraje niemieckojęzyczne	<ul style="list-style-type: none"> • Nawiązywanie znajomości korespondencyjnych i osobistych • Planowanie podróży • Pobyt na wakacjach (zakwaterowanie, wyżywienie, zwiedzanie) 	(A) <ul style="list-style-type: none"> • nawiązać kontakt poprzez pocztę elektroniczną • rozumieć ofertę biur podróży i innych instytucji organizujących wypoczynek • zdobywać i przekazywać informacje odnośnie miejsc, w których można spędzić wakacje • zdobywać i przekazywać informacje odnośnie możliwości przejazdu do miejsc wypoczynku • zdobywać i przekazywać informacje odnośnie warunków zakwaterowania • poinformować / dowiedzieć się, jakich formalności należy dokonać, aby spędzić wakacje za granicą • zarezerwować miejsce, np. w schronisku, kupić bilety na środki komunikacji • poinformować / dowiedzieć się o dane geograficzne, np.: położenie, liczba ludności, powierzchnia, itp. 	
		(B) <ul style="list-style-type: none"> • relacjonować przygotowania do podróży • opowiadać o przeżyciach / przygodach wakacyjnych • wymienić zabytki / atrakcje turystyczne wybranych miast w krajach niemieckojęzycznych 	

* W poszczególnych rubrykach zawarto intencje przynależące do poszczególnych aspektów procesu porozumiewania się:

(A) zdobywanie i wymiana informacji;

(B) opisywanie, relacjonowanie, komentowanie;

(E) postępowanie się zwrotami konwencjonalnymi (w tym punkcie uwzględniono zwroty konwencjonalne wyrażające uczucia).

Oprócz intencji komunikacyjnych wyszczególnionych w tabelach, w trakcie nauki języka niezbędne jest opanowanie umiejętności związanych ze **sterowaniem procesu komunikacji**. Są to m.in.:

- Rozpoczynanie rozmowy,
- Kończenie rozmowy,
- Prośba o udzielenie głosu,
- Przerwanie mówiącemu,
- Prośba o powtórzenie,
- Sygnalizowanie niezrozumienia,
- Prośba o zajęcie stanowiska przez rozmówcę.

Takich intencji związanych z komunikowaniem się nie da się ściśle przyporządkować poszczególnym zakresom tematycznym. Należy je ćwiczyć i utrwalać w trakcie omawiania wszystkich działów problemowych.

Nie ma procesu komunikowania bez **odbiorcy komunikatu językowego**. To, kim on jest, określa dobór środków językowych przez nadawcę komunikatu umiejętności formułowania (formalny lub nieformalny styl języka). Poznając język obcy, uczeń powinien nauczyć się różnicować swoją wypowiedź w zależności od tego, czy:

- jej adresat jest jego rówieśnikiem czy osobą znacznie starszą,
- jest osobą mu bliską czy nieznaną,
- istnieje jakiś rodzaj zależności (np. służbowa) między nim a adresatem wypowiedzi.

Gatunki wypowiedzi

Pochodną intencji komunikacyjnej, charakteru odbiorcy i nadawcy tekstu oraz kontekstu tematyczno-sytuacyjnego jest **gatunek wypowiedzi** wybrany w danym akcie komunikacji językowej.

Realizując *Podstawę programową* w wariantach B lub C, nie należy wymagać od uczniów przy rozwijaniu poszczególnych intencji komunikacyjnych umiejętności formułowania obszerniejszych form wypowiedzi, zarówno pisemnych, jak i ustnych, np. rozprawka, recenzja, aktywny udział w dyskusji itp.

Ukończywszy kurs języka obcego na poziomie opisywanym przez niniejszy program, uczeń powinien umieć wykazać się znajomością następujących gatunków wypowiedzi:

Znajomość czynna i bierna (rozumienie i tworzenie wypowiedzi w danym gatunku)	Znajomość bierna (rozumienie wypowiedzi w danym gatunku)
<ul style="list-style-type: none"> • rozmowa • rozmowa telefoniczna • pocztówka • list prywatny • list formalny • curriculum vitae • podanie • ogłoszenie • formularz 	<ul style="list-style-type: none"> • rozmowa • rozmowa telefoniczna • pocztówka • list prywatny • list formalny • curriculum vitae • podanie • ogłoszenie • formularz • znaki, tablice informacyjne • katalogi, broszury • reklamy • instrukcje obsługi, przepisy • krótkie artykuły prasowe • wywiady • wiadomości • relacje • nagrania komunikatów (poczta głosowa)

Zagadnienia gramatyczne

Skuteczną komunikację językową wspiera znajomość i świadome stosowanie reguł gramatycznych języka obcego, dotyczących następujących kategorii:

- Czasownik,
- Rzeczownik,
- Zaimek,
- Przyimek,
- Przymiotnik i przysłówki,
- Liczebnik,
- Budowa zdania.

W tabeli odnoszącej się do realizowania programu według wariantu B *Podstawy programowej* kategoriom tym przyporządkowano poszczególne zagadnienia szczegółowe wraz z sugestią, które z nich należy potraktować w procesie nauczania jako obowiązkowe, a które jako rozszerzające (fakultatywne).

Ćwiczenie konkretnych zagadnień gramatycznych w trakcie procesu nauczania musi być podporządkowane bieżącym potrzebom komunikacyjnym wynikającym z realizowanego zakresu tematycznego.

Wariant B Podstawy programowej

	W celu wyrażenia intencji komunikacyjnych uczeń potrafi stosować:	Zrealizowano ✓
Czasownik	<ul style="list-style-type: none"> • czasowniki w czasie teraźniejszym (Präsens) <ul style="list-style-type: none"> – czasowniki regularne, np.: <i>wohnen, hören</i> – czasowniki wymieniające samogłoskę tematyczną np. <i>essen, fahren</i> – czasowniki posiłkowe <i>haben, sein, werden</i> – czasowniki modalne <i>wollen, sollen, müssen, können, dürfen, mögen</i> – czasowniki rozdzielnie i nierozdzielnie złożone, np.: <i>aufstehen, besuchen</i> • czasowniki w czasie przeszłym złożonym (Perfekt) <ul style="list-style-type: none"> – czasowniki regularne np. <i>ich habe gelernt, er hat gespielt</i> – czasowniki nieregularne np. <i>wir sind gegangen, du hast geschrieben</i> • czasowniki w czasie przeszłym prostym (Präteritum) <ul style="list-style-type: none"> – czasowniki regularne, np.: <i>er suchte, wir tanzten</i> – czasowniki nieregularne np.: <i>sie ging, wir lasen</i> • czasowniki w czasie zaprzęszłym (Plusquamperfekt), np. er war gekommen • czasowniki w czasie przyszłym (Futur I), np. du wirst sehen • tryb rozkazujący, np.: <i>mach!, mach!, machen Sie!</i> • bezokolicznik czasownika z <i>zu</i> lub <i>bez zu</i> w czasie teraźniejszym (Präsens) i przeszłym prostym (Präteritum), np. <i>Er versprach zu kommen, Das Kind lernt gehen.</i> • właściwą rekcję najczęściej używanych czasowników, np.: <i>danken für, warten auf, anrufen (Akk.)</i> • czasowniki w stronie biernej (Passiv) czasu teraźniejszego (Präsens), np.: <i>Das Auto wird repariert.</i> • czasowniki w stronie biernej (Passiv) czasu przeszłego prostego (Präteritum), np.: <i>Das Auto wurde repariert.</i> • czasowniki w stronie biernej (Passiv) czasu przeszłego złożonego (Perfekt), np. Das Auto ist schon repariert worden. • czasowniki modalne w zdaniach w stronie biernej (Passiv) czasu teraźniejszego (Präsens) i przeszłego prostego (Präteritum), np. <i>Das Auto muss repariert werden.</i> • tryb przypuszczający Konjunktiv II Imperfekt, np.: <i>Wenn ich Lust hätte, führe ich ins Gebirge.</i> • tryb przypuszczający – Konjunktiv II Plusquamperfekt, np.: Wenn er vorsichtiger gefahren wäre, wäre es zu diesem Unfall nicht gekommen. • formę opisową trybu przypuszczającego – Konditional I, np.: <i>An seiner Stelle würde ich nicht so viel Geld ausgeben.</i> 	

W celu wyrażenia intencji komunikacyjnych uczeń potrafi stosować:		Zrealizowano ✓
Rzeczownik	<ul style="list-style-type: none"> • rzeczowniki z właściwym rodzajnikiem nieokreślonym, np. <i>Dort steht ein Schreibtisch.</i> • rzeczowniki z właściwym rodzajnikiem określonym, np. <i>Der Schreibtisch ist neu.</i> • rzeczowniki bez rodzajnika, np. <i>Ich mag Musik.</i> • rzeczowniki we właściwym przypadku <ul style="list-style-type: none"> – Nominativ – Genitiv – Dativ – Akkusativ • rzeczowniki w liczbie mnogiej, np. <i>das Buch – die Bücher</i> • mocną odmianę rzeczownika, np. <i>der Lehrer – des Lehrers</i> • słabą odmianę rzeczownika, np. <i>der Mensch – des Menschen</i> • rzeczowniki złożone, np. <i>der Familienname</i> • nazwy krajów / kontynentów i ich mieszkańców, np.: <i>Deutschland – der Deutsche, die Schweiz – der Schweizer, Europa – der Europäer</i> 	
Zaimek	<ul style="list-style-type: none"> • zaimek osobowy w formie Nominativ, Dativ i Akkusativ, np.: <i>ich, mir, mich</i> • zaimek dzierżawczy w odpowiednim przypadku, np.: <i>mein Freund, deine Aufgabe, seines Freundes</i> itp. • zaimek zwrotny w formie Dativ i Akkusativ, np.: <i>ich freue mich, ich kaufe mir einen Walkman</i> • zaimek nieosobowy: <i>es, man</i> i nieokreślony: <i>jemand, niemand, etwas, viel, nichts, wenig, alles, einige</i> • zaimek pytający, np.: <i>wer? wessen?, wie?</i> itp. • zaimek wskazujący: <i>der, dieser</i> • zaimek względny, np.: <i>der, dessen, welcher</i> itp. • przysłówki zaimkowe, np.: <i>worauf? / darauf, wonach? / danach</i> itp. 	
Przymimek	<ul style="list-style-type: none"> • przymyki z celownikiem: <i>aus, ab, mit, zu, bei, nach, seit, von</i> • przymyki z biernikiem: <i>für, ohne, durch</i> • przymyki z celownikiem lub biernikiem: <i>an, auf, in, unter, über, hinter, vor, zwischen, neben</i> • przymyki z dopełniaczem: <i>trotz, (an)statt, wegen, während</i> 	

W celu wyrażenia intencji komunikacyjnych uczeń potrafi stosować:		Zrealizowano ✓
Przymiotnik i przysłówek	<ul style="list-style-type: none"> • przymiotnik jako orzecznik, np.: <i>Der Schreibtisch ist braun.</i> • przymiotnik po rodzajniku określonym, zaimku wskazującym, alle, beide, np.: <i>der hohe Berg, diese älteste deutsche Uni, alle sportlichen Schüler</i> • przymiotnik po rodzajniku nieokreślonym, np. <i>ein kleines Kind</i> • przymiotnik po zaimku dzierżawczym i przeczeniu <i>kein, keine, kein</i> / l.mn. <i>keine</i>, np.: <i>mein guter Freund, keine interessanten Sportarten</i> • przymiotnik bez rodzajnika, po liczebniku, po viele, einige, mehrere, np.: aktives Leben, zwei neue Autos, viele gute Filme • przymiotnik i przysłówek w stopniu wyższym i najwyższym, np: <i>schnell – schneller – der, die, das schnellste / am schnellsten; lang – länger – der, die, das längste / am längsten; gern – lieber – der, die, das liebste / am liebsten</i> • przysłówki określające miejsce i czas, np.: <i>heute, nachmittags, links, oben</i> itp. • przymiotniki utworzone od nazw kraju i miasta, np.: österreichisch, die Berliner Mauer 	
Liczebnik	<ul style="list-style-type: none"> • liczebniki główne, np.: <i>eins, zwei, dreiundzwanzig</i> • liczebniki porządkowe, np.: <i>der erste, die zweite, das dritte</i> • liczebniki porządkowe przy określaniu daty, np. <i>Heute ist der 1. September 2003</i> • liczebniki ułamkowe, np: 3/4 – drei Viertel 	
Składnia	<ul style="list-style-type: none"> • zdania oznajmujące, np. <i>Im Moment lerne ich Kfz-Mechaniker.</i> • zdania pytające, np. <i>Wohin gehst du nach der Schule? / Hast du heute Nachmittag Zeit?</i> • zdania rozkazujące, np. <i>Mach bitte Ordnung zu Hause!</i> • przeczenia <i>kein, nicht, nein, nichts, niemand</i>, np.: <i>Ich habe keine Schwester. / Das ist nicht gut. / Ich habe nichts zu tun. / Ich habe niemanden gesehen.</i> • szyk prosty po spójnikach: <i>und, aber, oder, sondern, denn</i>, np. <i>Ich gehe ins Kino, und Martin bleibt zu Hause.</i> • szyk przestawny po spójnikach: <i>dann, sonst, trotzdem, deshalb, darum</i>, np. <i>Meine Oma wohnt in Köln, trotzdem besuche ich sie oft.</i> • szyk zdania pobocznego: <ul style="list-style-type: none"> – po spójnikach: <i>dass, ob</i> w zdaniach dopełnieniowych i podmiotowych, np.: <i>Er sagt, dass er keinen Computer hat. / Sie fragt mich, ob ich lange Deutsch lerne.</i> – po spójniku <i>weil</i> w zdaniach okolicznikowych przyczyny, np.: <i>Ich bleibe zu Hause, weil ich viel Arbeit habe.</i> – po zaimkach pytających, np.: <i>wie, warum</i>, itp. w zdaniach dopełnieniowych, np.: <i>Ich weiß nicht, wie alt seine Schwester ist.</i> – po spójniku <i>obwohl</i> w zdaniach przyzwalających, np. <i>Obwohl ich müde bin, lese ich noch.</i> – po spójnikach <i>wenn</i> w zdaniach warunkowych, np: <i>Wenn ich lernen muss, dann bleibe ich zu Hause.</i> – po spójnikach: <i>als / wenn, seitdem, bevor, während, nachdem, bis</i> w zdaniach czasowych, np.: <i>Als ich sieben war, lernte ich schon Duetsch. / Sie ruft ihren Freund an, bevor sie ihn besucht.</i> 	

W celu wyrażenia intencji komunikacyjnych uczeń potrafi stosować:		Zrealizowano ✓
Składnia	<ul style="list-style-type: none"> – następstwo czasu po spójniku <i>nachdem</i>, np. <i>Nachdem ich Einkäufe gemacht hatte, ging ich ins Café.</i> – po zaimku względnym w zdaniach przydawkowych (względnych), np. <i>Das Buch, das ich für morgen brauche, habe ich eben gekauft.</i> – po spójnikach: <i>wie, als, je-desto</i> w zdaniach porównawczych, np.: <i>Martin ist nicht so groß wie Erik. / Martin ist kleiner als Erik.</i> – po spójnikach <i>ohne dass, (an)statt dass</i> w zdaniach okolicznikowych sposobu, np. <i>Peter geht ins Kino, ohne dass er seine Eltern danach fragt.</i> – po spójniku <i>damit</i> w zdaniu okolicznikowym celu, np. <i>Er trainiert intensiv, damit er bessere Ergebnisse hat.</i> • konstrukcje bezokolicznikowe: <i>um-zu, ohne-zu, (an)statt-zu</i>, np. <i>Er trainiert intensiv, um bessere Ergebnisse zu haben.</i> 	

*proponowany zakres zagadnień fakultatywnych zaznaczono w tabeli pogrubioną czcionką

Wariant C Podstawy programowej

W celu wyrażenia intencji komunikacyjnych uczeń potrafi stosować:		Zrealizowano ✓
Czasownik	<ul style="list-style-type: none"> • czasowniki w czasie teraźniejszym (Präsens) <ul style="list-style-type: none"> – czasowniki regularne, np.: <i>wohnen, hören</i> – czasowniki wymieniające samogłoskę tematyczną, np.: <i>essen, fahren</i> – czasowniki posiłkowe <i>haben, sein, werden</i> – czasowniki modalne <i>wollen, sollen, müssen, können, dürfen, mögen</i> – czasowniki rozdzielnie i nierozdzielnie złożone, np.: <i>aufstehen, besuchen</i> • czasowniki w czasie przeszłym złożonym (Perfekt) <ul style="list-style-type: none"> – czasowniki regularne, np.: <i>ich habe gelernt, er hat gespielt</i> – czasowniki nieregularne, np.: <i>wir sind gegangen, du hast geschrieben</i> • czasowniki w czasie przeszłym prostym (Präteritum) <ul style="list-style-type: none"> – czasowniki regularne, np.: <i>er suchte, wir tanzten</i> – czasowniki nieregularne, np.: <i>sie ging, wir lasen</i> • tryb rozkazujący, np.: <i>mach!, mach!, machen Sie!</i> • właściwą rekcję najczęściej używanych czasowników, np.: <i>danke für, warten auf, anrufen (Akk.)</i> • formę opisową trybu przypuszczającego – Konditional I, np. <i>An seiner Stelle würde ich nicht so viel Geld ausgeben.</i> 	
Rzeczownik	<ul style="list-style-type: none"> • rzeczowniki z właściwym rodzajnikiem nieokreślonym, np. <i>Dort steht ein Schreibtisch.</i> • rzeczowniki z właściwym rodzajnikiem określonym, np. <i>Der Schreibtisch ist neu.</i> • rzeczownik bez rodzajnika, np. <i>Ich mag Musik.</i> • rzeczowniki we właściwym przypadku <ul style="list-style-type: none"> – Nominativ – Genitiv – Dativ – Akkusativ • rzeczowniki w liczbie mnogiej, np. <i>das Buch – die Bücher</i> • rzeczowniki złożone, np. <i>der Familienname</i> • nazwy krajów / kontynentów i ich mieszkańców, np.: <i>Deutschland – der Deutsche, die Schweiz – der Schweizer, Europa – der Europäer</i> 	

W celu wyrażenia intencji komunikacyjnych uczeń potrafi stosować:		Zrealizowano ✓
Zaimek	<ul style="list-style-type: none"> • zaimek osobowy w formie Nominativ, Dativ i Akkusativ, np.: <i>ich, mir, mich</i> • zaimek dzierżawczy w odpowiednim przypadku, np.: <i>mein Freund, deine Aufgabe, seines Freundes</i> itp. • zaimek zwrotny, np.: <i>ich freue mich, ich kaufe mir einen Walkman</i> • zaimek nieosobowy: <i>es, man</i> i nieokreślony: <i>jemand, niemand, etwas, viel, nichts, wenig, alles, einige</i> • zaimek pytający, np.: <i>wer? warum?, wie?</i> itp. 	
Przyimek	<ul style="list-style-type: none"> • przymyki z celownikiem: <i>aus, mit, zu, bei, nach, seit, von</i> • przymyki z biernikiem: <i>für, ohne, durch</i> • przymyki z celownikiem lub biernikiem: <i>an, auf, in, unter, über, hinter, vor, zwischen, neben</i> 	
Przymiotnik i przysłówki	<ul style="list-style-type: none"> • przymiotnik jako orzecznik, np.: <i>Der Schreibtisch ist braun.</i> • przymiotnik po rodzajniku określonym, np. <i>der hohe Berg</i> • przymiotnik po rodzajniku nieokreślonym, np. <i>ein kleines Kind</i> • przymiotnik i przysłówki w stopniu wyższym i najwyższym, np.: <i>schnell – schneller – der, die, das schnellste / am schnellsten; lang – länger – der, die, das längste / am längsten; gern – lieber – der, die, das liebste / am liebsten</i> • przysłówki określające miejsce i czas, np. <i>heute, nachmittags, links, oben</i> itp. 	
Liczebnik	<ul style="list-style-type: none"> • liczebniki główne, np.: <i>eins, zwei, dreiundzwanzig</i> • liczebniki porządkowe, np.: <i>der erste, die zweite, das dritte</i> • liczebniki porządkowe przy określaniu daty, np. <i>Heute ist der 1. September 2003.</i> 	
Składnia	<ul style="list-style-type: none"> • zdania oznajmujące, np. <i>Im Moment lerne ich Kfz –Mechaniker.</i> • zdania pytające, np. <i>Wohin gehst du nach der Schule? / Hast du heute Nachmittag Zeit?</i> • przeczenia <i>kein, nicht, nein, nichts, niemand</i>, np.: <i>Ich habe keine Schwester. / Das ist nicht gut. / Ich habe nichts zu tun. / Ich habe niemanden gesehen.</i> • szyk prosty po spójnikach: <i>und, aber, oder, sondern, denn</i>, np. <i>Ich gehe ins Kino, und Martin bleibt zu Hause.</i> • szyk przestawny po spójnikach: <i>dann, sonst, trotzdem, deshalb, darum</i>, np. <i>Meine Oma wohnt in Köln, trotzdem besuche ich sie oft.</i> • szyk zdania pobocznego: <ul style="list-style-type: none"> – po spójnikach: <i>dass, ob</i> w zdaniach dopełnieniowych i podmiotowych, np.: <i>Er sagt, dass er keinen Computer hat. / Sie fragt mich, ob ich lange Deutsch lerne.</i> – po spójniku <i>weil</i> w zdaniach okolicznikowych przyczyny, np. <i>Ich bleibe zu Hause, weil ich viel Arbeit habe.</i> – po spójniku <i>wenn</i> w zdaniach warunkowych i czasowych, np.: <i>Wenn ich lernen muss, dann bleibe ich zu Hause. Ich spiele Fußball, wenn ich Zeit habe.</i> 	

Zasady ortografii i wymowy

Skuteczna i sprawna komunikacja językowa wymaga także znajomości podstawowych zasad ortografii, intonacji i wymowy. Powinny być one utrwalane w trakcie całego procesu nauczania i uczenia się.

Formułując wypowiedzi pisemne, uczeń powinien znać podstawowe zasady ortograficzne i stosować

- prawidłowe pisanie dużą i małą literą, np. *heute Abend*
- prawidłową pisownię łączną i rozdzielną, np. *kennen lernen*
- prawidłową pisownię „s” (s, ss, ß), np. *dass, grüßen*
- prawidłowe połączenie trzech takich samych liter, np. *Schiffahrt*
- prawidłową pisownię wyrazów obcych, np. *Fotografie*
- prawidłowe dzielenie wyrazów, np. *Zu-cker*
- poprawną interpunkcję (dotyczy przede wszystkim użycia przecinka), np. *Ich habe Lust(,) heute ins Kino zu gehen.*

Formułując wypowiedzi ustne, uczeń powinien znać podstawowe zasady wymowy i stosować

- prawidłowy akcent wyrazowy, np. *Tischlampe*
- prawidłową wymowę samogłosek długich i krótkich, np. *geben, kommen*
- prawidłową wymowę spółgłoski „ch”, np. *Buch, Bücher*
- prawidłową wymowę przyrostka „-ig”, np. *zwanzig, zwanzigste*
- prawidłową wymowę spółgłoski „r” po samogłoskach, np. *wir, er*

Integracja różnych aspektów materiału nauczania

Powyżej wspomniano już, że nauczanie języka musi mieć charakter zintegrowany, tj. poszczególne intencje komunikacyjne wiążą się nierozdzielnie z pewnymi zakresami tematycznymi, a określone zagadnienia gramatyczne powinny być omawiane przy okazji ich występowania w aktach komunikacji. Dokładne zaplanowanie realizacji podanego w tym rozdziale materiału nauczania i wzajemne powiązanie poszczególnych jego zakresów jest obowiązkiem nauczyciela. Pierwszym krokiem w tym procesie jest wybór podręcznika, który w możliwie najpełniejszy sposób dostarczy materiału do realizacji programu.

W planie wynikowym nauczyciel ustala kolejność realizowania poszczególnych elementów programu, sposób powiązania materiału z różnych obszarów, podaje zakres wymagań, formy pracy i egzekwowania wiadomości i umiejętności.

Dokładne informacje na ten temat przedstawione zostaną w rozdziale 6. Poniżej prezentujemy natomiast propozycje integracji materiału nauczania z poszczególnych zakresów na przykładzie bloków tematycznych: „*Dom i miejsce zamieszkania*” oraz „*Praca, praktyki*”. Obok materiału nauczania z różnych zakresów (słownictwo, intencje komunikacyjne, zagadnienia gramatyczne) podano przykłady ich realizacji. Przykłady te zostały zaczerpnięte z podręcznika *einFach gut neu*.

Blok tematyczny: **Dom i miejsce zamieszkania**Materiały w podręczniku *einFach gut neu*Tom I: Lektion 9: *Wohnungssuche*, Lektion 10: *Zimmer, Räume, Möbel*Tom II: Lektion 5: *Orientierung in der Stadt*

Zakresy leksykalne	Intencje komunikacyjne*		Proponowane zagadnienia gramatyczne
	Opis – uczeń potrafi	Przykłady realizacji	
<ul style="list-style-type: none"> Nazwy pomieszczeń (die Küche, das Wohnzimmer, das Bad) Nazwy mebli i sprzętów (der Schreibtisch, der Kleiderschrank) Wygląd domu, mieszkania, (groß, sonnig, möbliert) Poszukiwanie pokoju, (die Anzeige, der Hausbesitzer, mieten) Remont / urządzenie pokoju (die Renovierung, die Tapeten, streichen, stellen) Orientacja w mieście (<i>finden, suchen</i>) Określenia dotyczące położenia i relacji przestrzennych (<i>stehen, hängen, links, rechts, vorne, um die Ecke, in der Bracka-Straße</i>) Instytucje życia publicznego (<i>das Schwimmbad, das Rathaus, die Touristeninformation</i>) 	<p>(A)</p> <ul style="list-style-type: none"> pytać o położenie, drogę opisywać położenie, drogę do określonych miejsc pytać i informować o środkach komunikacji miejskiej (tras, czas odjazdu) pytać o możliwość wynajęcia pokoju pytać o szczegółowe informacje związane z wyglądem / usytuowaniem mieszkania wskazać odpowiednie instytucje życia publicznego wyszukiwać potrzebne informacje w ogłoszeniach prasowych 	<ul style="list-style-type: none"> <i>Wo ist die Tankstelle? Wie komme ich zum Hauptbahnhof?</i> <i>Das ist hier bei der Post. Gehen Sie die Mozart-Straße entlang.</i> <i>Fahren Sie drei Stationen mit dem Bus, Linie 35, in der Nähe ist eine Haltestelle</i> <i>Ist das Zimmer noch frei?</i> <i>Ist das Zimmer möbliert? Wie groß ist die Küche?</i> <i>Den Stadtplan bekommen Sie in der Touristeninformation.</i> 	<ul style="list-style-type: none"> Przymyki określające relacje przestrzenne: <i>an, auf, in, über, unter, hinter, vor, zwischen, neben, zu, gegenüber, bei, Es ist im Zentrum, Über dem Bett hängt... Gehen Sie in die Floriańska-Straße</i> Rekcja przyimka (przyimki z Dativem, przyimki o zmiennej rekcji) Zaimek osobowy w 3 przypadku (Dativ) <i>Wie gefällt dir das Zimmer?</i> Czasowniki wymieniające samogłoskę tematyczną w czasie teraźniejszym (<i>gefallen, helfen</i>)
	<p>B)</p> <ul style="list-style-type: none"> opisać usytuowanie mieszkania / domu opisać mieszkanie / pokój opisać rodzinną miejscowość / miejsce pobytu 	<ul style="list-style-type: none"> <i>...im Altbauhaus,...in der neuen Siedlung</i> <i>Die Wohnung ist ziemlich groß. Das Zimmer ist sonnig., Rechts steht mein Schreibtisch, in der Küche sind... An der Wand hängt...</i> <i>Das ist eine schöne Stadt... Sie liegt... Hier gibt es...</i> 	

	<p>(C)</p> <ul style="list-style-type: none"> • zapytać gościa o opinię na temat pokoju / mieszkania • ustosunkować się do wyglądu / urządzenia mieszkania • wyrazić krytyczne uwagi odnośnie swojego domu / jego usytuowania • ustosunkować się do mieszkania na wsi / w dużym mieście • określić swoje preferencje odnośnie mieszkania w przyszłości 	<ul style="list-style-type: none"> • <i>Wie gefällt dir mein Zimmer?</i> • <i>Dein Zimmer ist wirklich super!</i> • <i>Das Bad ist eine Katastrophe! Die Lage ist schlecht!</i> • <i>In der Großstadt wohnen? Das ist nicht für mich!</i> • <i>In Zukunft möchte ich lieber in der Großstadt wohnen.</i> 	
	<p>(D)</p> <ul style="list-style-type: none"> • zaproponować zmiany w urządzeniu mieszkania • negocjować warunki wynajęcia pokoju 	<ul style="list-style-type: none"> • <i>Vielleicht stellen wir den Schrank links.</i> • <i>Ich glaube, die Miete ist zu hoch. Das ist zu teuer!</i> 	
	<p>(E)</p> <ul style="list-style-type: none"> • zagadnąć nieznaną osobę 	<ul style="list-style-type: none"> • <i>Entschuldigen Sie bitte!</i> 	

* W poszczególnych rubrykach zawarto intencje przynależące do poszczególnych aspektów procesu porozumiewania się:

(A) zdobywanie i wymiana informacji;

(B) opisywanie, relacjonowanie, komentowanie;

(C) wyrażanie uczuć i postaw;

(D) negocjowanie;

(E) posługiwanie się zwrotami konwencjonalnymi.

Blok tematyczny: **Praca, praktyki**Materiały w podręczniku *einFach gut neu*Tom I: Lektion 11: *Berufe, Berufswünsche, Berufliche Tätigkeiten*; Lektion 17: *Schulferien, Berufspraktikum und Erholung*Tom II: Lektion 6: *Im Betrieb*Tom III: Lektion 1: *Ferienjobs*; Lektion 6: *Arbeitsplatz, Schlüsselqualifikationen im Beruf*

Zakresy leksykalne	Intencje komunikacyjne*		Proponowane zagadnienia gramatyczne
	Opis – uczeń potrafi	Przykłady realizacji	
<ul style="list-style-type: none"> • Zawody (<i>Busfahrer, Informatiker, Bürokaufmann</i>) • Czynności związane z wykonywaniem zawodów (<i>Waren verkaufen, Autos reparieren, Briefe tippen, Bauzeichnungen machen</i>) • Plany na przyszłość (<i>Journalist werden, studieren</i>) • Nauka zawodu, praktyka (<i>die Lehre, der Azubi, das Ausbildungszentrum, die Betriebsschule</i>) • Poszukiwanie pracy (<i>das Angebot, die Bezahlung, der Ferienjob</i>) • Kwalifikacje (<i>im Team arbeiten, die Fremdsprachenkenntnisse kreativ sein, das Vorstellungsgespräch</i>) • Zakład pracy (<i>die Verwaltung, die Kantine, der Eingang</i>) 	(A) <ul style="list-style-type: none"> • zapytać o zawód rozmówcy • zapytać o plany zawodowe rozmówcy • zapytać o zadania w ramach praktyki / miejsca pracy i oczekiwania rozmówcy • zapytać o szczegóły związane z miejscem pracy, praktyki (czas pracy, zarobki, dojazd) • zrozumieć treść ofert związanych z miejscem pracy • interpretować statystyki i zestawienia 	<ul style="list-style-type: none"> • <i>Was sind Sie von Beruf?</i> • <i>Was willst du werden? Du willst bestimmt als Journalistin arbeiten?</i> • <i>Was muss ich als Au-pair machen?</i> • <i>Wie komme ich zu Ihrem Betrieb?, Wie lange dauert der Aufenthalt? Muss ich die Reisekosten selbst bezahlen?</i> 	<ul style="list-style-type: none"> • Odmiana czasowników modalnych <i>wollen, können, müssen. Ich will Apothekerin werden. Als Au-pair musst du...</i> • Liczebniki porządkowe <i>Vom ersten September 1995 besuchte ich...</i> • Przyimki określające relacje czasowe <i>Ab dem ersten März, seit 2 Jahren besuche ich...</i> • Zdania celowe z <i>um-zu</i> <i>Er lernt jetzt intensiv Spanisch, um diese Stelle zu bekommen.</i> • Zdania z <i>obwohl</i> <i>Obwohl er viel verdient...</i>
	(B) <ul style="list-style-type: none"> • sformułować swój życiorys • opisać swoje marzenia, plany, preferencje odnośnie przyszłego zawodu 	<ul style="list-style-type: none"> • <i>Vom ersten September 1995 besuchte ich die Grundschule in...</i> • <i>Mein Vater ist Arzt und meine Mutter auch.</i> • <i>Diese Arbeit ist faszinierend, deshalb möchte ich auch...</i> 	

	<p>(B)</p> <ul style="list-style-type: none"> • uzasadnić swoje wybory (zawód, studia, miejsce pracy) • opowiedzieć o swoich doświadczeniach związanych z pracą • zaprezentować swoje kwalifikacje (cechy charakteru, umiejętności, znajomość języków obcych) 	<ul style="list-style-type: none"> • <i>Bei der Berufswahl ist es für mich wichtig, dass...</i> • <i>Ich habe die Kinder betreut. Der Aufenthalt dauerte... Ich musste... Meine Unterkunft war... Anstrengend war...</i> • <i>Ich kenne zwei Fremdsprachen: Englisch sehr gut und.... Ich glaube, ich kann in einem Team arbeiten., Ich bin pünktlich und...</i> 	
	<p>(C)</p> <ul style="list-style-type: none"> • wyrazić obawy związane z bezrobociem i sytuacją na rynku pracy 	<ul style="list-style-type: none"> • <i>Ich mache mir Sorgen, die Arbeitslosigkeit ist so groß...</i> 	
	<p>(D)</p> <ul style="list-style-type: none"> • sformułować podanie pracę, przyjęcie na kurs / praktykę zawodową • prosić o przyjęcie na praktykę 	<ul style="list-style-type: none"> • <i>Ich bewerbe mich um die Stelle als....</i> • <i>Ich möchte gerne mein Praktikum bei Ihnen abhalten. Ich suche eine Lehrstelle....</i> 	
	<p>(E)</p> <ul style="list-style-type: none"> • rozpocząć / zakończyć rozmowę • redagować pismo o charakterze formalnym 	<ul style="list-style-type: none"> • <i>Guten Tag, kann ich Herrn... sprechen?</i> <i>Mit freundlichen Grüßen</i> <i>Sehr geehrte Damen und Herren</i> 	

* W poszczególnych rubrykach zawarto intencje przynależące do poszczególnych aspektów procesu porozumiewania się:

- (A) zdobywanie i wymiana informacji;
- (B) opisywanie, relacjonowanie, komentowanie;
- (C) wyrażanie uczuć i postaw;
- (D) negocjowanie, perswadowanie;
- (E) posługiwanie się zwrotami konwencjonalnymi.

Ścieżki edukacyjne

W założeniach zreformowanego systemu oświatowego bardziej niż kiedykolwiek podkreśla się konieczność przekazania uczniowi całościowego (holistycznego) obrazu świata. Wiedza i umiejętności z poszczególnych przedmiotów mają układać się w spójną mozaikę.

Umiejętność łączenia wiadomości i umiejętności z różnych przedmiotów jest jedną z treści nauczania zawartych w *Podstawie programowej*. Kształcenie tej umiejętności w praktyce powinno mieć miejsce w całym procesie nauczania (na lekcjach języka obcego, na przykład poprzez odwoływanie się do wiedzy uczniów wyniesionej z historii, geografii, czy języka polskiego albo wykorzystanie ich kompetencji nabytych na lekcjach informatyki). W szczególności sposób odbywa się ono poprzez realizację **ścieżek edukacyjnych**.⁹

Ścieżki edukacyjne to „zestaw treści i umiejętności o istotnym znaczeniu wychowawczym, których realizacja może odbywać się w ramach nauczania różnych przedmiotów (bloków przedmiotowych) lub w postaci odrębnych zajęć”.¹⁰ Realizowanie zawartych w ścieżkach edukacyjnych treści nauczania, jest dla szkoły obowiązujące w równym stopniu co treści przypisane do poszczególnych przedmiotów. Za ich uwzględnienie w nauczaniu w danej szkole odpowiedzialny jest dyrektor. Podziału treści poszczególnych ścieżek do swoich przedmiotów lub prowadzonych przez siebie zajęć muszą dokonać nauczyciele według przyjętych w danej szkole procedur.

Zadaniem programu nauczania do konkretnego przedmiotu nie jest wskazanie, które treści ze ścieżek przedmiotowych mają być zrealizowane w jego ramach. Warto natomiast podkreślić, że języki obce należą do tych przedmiotów, które łatwo „komponują” się z innymi w procesie przygotowania ścieżek. Umożliwiają one wprowadzenie aspektu porównawczego (Jak dana problematyka wygląda w krajach obcojęzycznych?) oraz aspektu prezentacji (osiągnięcia własne, wiadomości z własnego środowiska prezentujemy dla obcojęzycznego odbiorcy). Podejmowanie różnej tematyki w ramach ścieżek jest bardzo dobrą okazją do aktywnego ćwiczenia słownictwa z różnych obszarów znaczeniowych.

Propozycje metodyczne do realizacji ścieżek zamieszczone zostały w rozdziale 5.

Techniki i strategie uczenia się

Szybkie zmiany cywilizacyjne i społeczne wymagają od szkoły przekazania uczniom nie tylko pewnego pensum wiedzy i umiejętności, lecz także wykształcenia u nich nawyku permanentnego dokształcania się. Niezbędne jest także dostarczenie im **technik i strategii** skutecznej pracy samodzielnej oraz wskazanie źródeł, z których można czerpać wiedzę.

Przekazywane uczniom strategie i techniki uczenia się powinny dotyczyć m.in. następujących obszarów:

- planowanie pracy własnej (organizacja przygotowywania się do zajęć lekcyjnych, wyznaczanie i realizowanie własnych celów poznawczych),
- szybkie czytanie, czytanie selektywne,
- prowadzenie notatek, gromadzenie i wyszukiwanie ważnych wiadomości,
- koncentracja, relaksacja,
- ćwiczenie pamięci,
- rozwiązywanie problemów, radzenie sobie ze stresem, kierowanie emocjami,
- autoprezentacja, przygotowanie do występów publicznych.

Nauczyciel musi pamiętać o tym, żeby radom adresowanym do ucznia towarzyszyło wspólne działanie prowadzone w zgodzie z proponowanymi technikami podczas lekcji.

⁹ Wykaz ścieżek i ich pełną treść zamieszczono w rozdziale 8, str. 97

¹⁰ Dz. U. Nr 51, poz. 458, *Podstawa programowa kształcenia ogólnego*

Rozdział 5

Uwagi metodyczne do realizacji programu

Wybór podręcznika i materiałów dydaktycznych

Do realizacji treści nauczania nauczyciel potrzebuje środków dydaktycznych. Współczesne nauczanie języków obcych nie powinno polegać na linearnym „przerabianiu podręcznika” strona po stronie, ćwiczenie po ćwiczeniu. Oprócz wybranych tekstów i ćwiczeń z podręcznika, nauczyciele powinni korzystać również z aktualnych materiałów autentycznych (krótkie artykuły prasowe, wydruki z Internetu, prospekty, materiały reklamowe itp.).

Współczesne podręczniki cechują się często otwartą koncepcją: zawarte w nich propozycje można układać w różne sekwencje w zależności od potrzeb. Można je także uzupełniać innymi materiałami.

Przyjmując taką bardziej swobodną formę pracy z podręcznikiem, nauczyciel musi ustalić z uczniami sposób gromadzenia i przechowywania materiałów. Może to być np.:

- systematyczne wklejanie otrzymanych materiałów do zeszytu (zalecany format A4) lub
- wpinanie otrzymanych kserokopii do osobnej teczki.

Niezależnie od rosnącej roli takich pomocy dydaktycznych, dla większości nauczycieli materiałem bazowym w procesie nauczania pozostaje podręcznik. Dokonując jego wyboru nauczyciel powinien wziąć pod uwagę następujące kryteria:

1. Czy podręcznik pozwala zrealizować założenia *Podstawy programowej* i wybranego programu nauczania?
2. Czy pozwala na systematyczny rozwój wszystkich sprawności językowych?
3. Czy umożliwia swobodne korzystanie z zawartych w nim treści?
4. Czy jest zaopatrzony w książkę nauczyciela, zestaw płyt / kaset?
5. Czy umożliwia szybkie przygotowanie się do zajęć?
6. Czy podręcznik jest odpowiedni do wieku uczniów? (realia związane ze światem młodzieży, odpowiedni poziom prezentacji poszczególnych zagadnień)
7. Czy podręcznik jest dostosowany do poziomu zaawansowania uczniów?
8. Czy odwołuje się do wydarzeń, zjawisk, problemów istotnych dla młodych ludzi w danym czasie?
9. Czy prezentuje sytuacje, w których młodzi ludzie rzeczywiście wykorzystują język obcy? (wyjazd wakacyjny, wymiana młodzieżowa, podejmowanie gościa z Niemiec)
10. Czy szata graficzna jest dla uczniów atrakcyjna? (czy odwołuje się do estetyki mediów, popularnych wśród młodzieży – Internet, videoklip, prasa młodzieżowa)
11. Czy umożliwia samodzielną pracę? (samodzielne nadrobienie materiału w przypadku nieobecności na lekcji)
12. Czy ma przejrzystą budowę umożliwiającą uczniowi sprawne funkcjonowanie na lekcji? (oznakowanie różnego typu ćwiczeń, powtarzalność elementów szaty graficznej przy analogicznych elementach itd.)

13. Czy podręcznik prezentuje elementy strategii uczenia się?
14. Czy oferuje uczniowi narzędzia samooceny? (testy, arkusze samooceny itp.)
15. Czy w interesujący sposób przedstawia realia danego obszaru językowego?
16. Czy kształtuje postawę tolerancji i otwartości wobec innych kultur?

Podejście komunikacyjne w nauczaniu języków obcych

W debacie metodycznej ostatnich lat panuje zgoda co do celów nauczania języków obcych: za nadrzędny powszechnie uznaje się skuteczne porozumiewanie się w języku obcym, adekwatnie do danej sytuacji. Poprawność językowa, bogactwo stylu, krajoznawcza erudycja, jakkolwiek ważne, stoją na drugim planie. Nauczanie respektujące taki porządek nazywa się **podejściem komunikacyjnym**.

Podejście to ma charakter otwarty – asymiluje ono wszelkie skuteczne techniki i formy nauczania wypracowane przez dominujące wcześniej metody nauczania, zarówno te konwencjonalne (takie jak metoda bezpośrednia, gramatyczno-tłumaczeniowa, audiolingwalna i kognitywna), jak i niekonwencjonalne (Total Physical Response, The Silent Way, CLL, sugestopedia i inne). Upraszczając, można powiedzieć, że wszelkie techniki są dobre w nauczaniu, o ile prowadzą do komunikowania się uczniów, o ile pomagają im przełamać strach i wstyd przed porozumiewaniem się w języku obcym, znaleźć odpowiednie wyrażenia dla różnych intencji komunikacyjnych, zrozumieć wypowiedź lub domyślić się jej treści. Wybór konkretnych technik powinien być uzależniony od warunków, w jakich prowadzone jest nauczanie języka, od wieku uczniów, liczebności klasy, jej motywacji do uczenia się, ilości godzin w kursie itd.

Efektywne nauczanie może przybierać wiele form. Jednak niektóre aspekty nauczania komunikatywnego powinny być zachowane niezależnie od okoliczności w jakich się naucza.

Rola poszczególnych sprawności językowych

W procesie komunikacji językowej poszczególne sprawności nie są używane równie często. Najczęściej potrzebna jest umiejętność rozumienia tekstów słuchanych, dalsze miejsca zajmują umiejętność mówienia, czytania ze zrozumieniem oraz pisanie. Świadomość takiego stanu rzeczy każe ćwiczyć te sprawności w kolejności i proporcjach zgodnych z częstotliwością ich użycia.

Rola nauczyciela, formy organizacji pracy

Model komunikacji dominujący w nauczaniu poprzedzającym podejście komunikacyjne można przedstawić za pomocą następującego schematu:

N – nauczyciel
U – uczeń

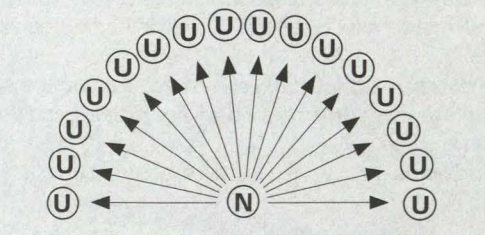

Nauczyciel znajdował się w centrum procesu dydaktycznego. To on prezentował wzorce językowe, poprawiał błędy, sprawdzał. Był uczestnikiem niemal każdego aktu komunikacji lekcyjnej.

Pożądane modele komunikacji językowej w podejściu komunikatywnym wyglądają w sposób następujący:

N – nauczyciel
U – uczeń

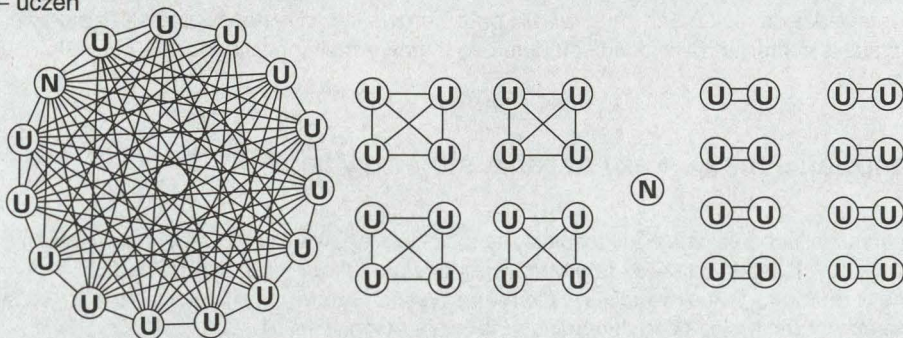

Nauczyciel jest ciągle obecny, kieruje procesem dydaktycznym, stawia zadania, organizuje i moderuje pracę w grupach, pomaga, koryguje, podsumowuje pracę uczniów. Nie jest jednak uczestnikiem każdego aktu komunikacji. Nie musi kontrolować poprawności wszystkich wypowiedzi. Przyzwyczajają uczniów do samodzielności w podejmowaniu prób porozumiewania się w języku obcym.

Z przyjęcia założeń, że nauczyciel nie musi kontrolować każdej wypowiedzi, a strach przed porozumiewaniem się łatwiej pokonać w trakcie konwersacji z rówieśnikami, wynika szczególna rola, jaką w podejściu komunikacyjnym przypisuje się pracy w parach i większych grupach. Nauczanie frontalne pozostaje niezbędne w niektórych fazach lekcji. Istotne jest, aby nie stało się jedyną formą organizacji pracy oraz, by wykorzystać możliwości tkwiące w innych formach.

Rola gramatyki

W podejściu komunikacyjnym nie postuluje się rezygnacji z nauczania gramatyki. Ważne jest jednak, aby nie nauczać gramatyki w oderwaniu od innych sprawności językowych. W praktyce istotne jest, aby omawiane zagadnienia gramatyczne wynikały z poznawanych tekstów, a ćwiczenia osadzone były w kontekście sytuacyjnym.

„Język lekcyjny” / Stosowanie języka ojczystego

Osiągnięcie podstawowego celu nauczania – uzdolnienie uczniów do skutecznego porozumiewania się w języku obcym nie jest możliwe bez konsekwentnego posługiwania się tym językiem w czasie lekcji. Istotną rolę może odegrać tutaj tzw. „język lekcyjny” – stałe zwroty odnoszące się do organizacji procesu nauczania (znane również pod angielskim określeniem „classroom phrases”). Systematycznie stosowane, łatwo rozumiane przez uczniów sformułowania typu: „Zapał światło”, „Otwórzcie książki”, „Ile minut pozostało do końca lekcji?” wdrażają nawyk używania języka obcego w celu załatwienia istotnych spraw.

Podejście komunikacyjne nie zabrania jednak nauczycielowi stosowania na lekcji języka ojczystego, o ile jest to niezbędne ze względu np. na konieczność szybkiego i sprawnego przeprowadzenia określonych ćwiczeń lub precyzyjnego wyjaśnienia obcojęzycznego tekstu.

Urządzenie sali lekcyjnej

Nieodzownymi elementami autentycznej komunikacji językowej są kontakt wzrokowy, mimika i gesty. Chcąc rozwijać komunikowanie się uczniów między sobą, nauczyciel powinien zadbać o to, aby uczniowie widzieli się nawzajem. O ile tylko pozwalają na to warunki, należy ustawić stoły uczniów w kształcie litery U lub w rozstawionych grupach.

W tradycji pedagogicznej od lat obecny jest postulat „uczenia poprzez wszystkie zmysły”. Apelowanie do wzrokowej i słuchowej wrażliwości ucznia wiąże się z koniecznością zapewnienia w klasie tablicy korkowej, plansz i map, ekranu i rzutnika pisma, magnetofonu, a także, w miarę możliwości, magnetowidu i telewizora.

Rozwój technologii komputerowych i korzyści płynące z ich użycia powinny skłaniać do przeprowadzania niektórych zajęć w sali komputerowej lub przystosowania sali językowej do korzystania z Internetu, zestawu komputerów, rzutnika multimedialnego.

Planowanie lekcji. Fazy uczenia się / fazy lekcji

W literaturze fachowej znaleźć można różne modele planowania i prowadzenia nauczania języków obcych. Istnieją też różne propozycje podziału lekcji na poszczególne fazy.

Mimo różnorodnego nazewnictwa w niemal wszystkich modelach znaleźć można trzy zasadnicze fazy uczenia się, które determinują podział i budowę lekcji:

- **pierwszą**, w której uwaga skupia się na rozwijaniu sprawności receptywnych, prezentacji słownictwa i struktur językowych,
- **drugą**, w trakcie której poznane słownictwo i struktury językowe ćwiczy się w silnie sterowanych ćwiczeniach,
- **trzecią**, w której wyćwiczone elementy języka wykorzystywane są w ćwiczeniach zbliżonych do autentycznej komunikacji językowej.

Niemieccy autorzy M. Krüger i G. Neuner dzielą proces nauczania według podejścia komunikatywnego na 4 fazy:¹¹

A: Grundlegung von Verstehensleistungen – czynne posługiwanie się językiem musi zostać poprzedzone pracą nad rozpoznawaniem i rozróżnianiem jego elementów. W pierwszej fazie lekcji lub cyklu dydaktycznego rozwijane są więc sprawności receptywne: rozumienie ze słuchu i czytanie ze zrozumieniem. Następuje to poprzez prezentacje tekstów oraz zastosowanie różnych technik ćwiczeniowych odpowiednich dla tych sprawności.

B: Grundlegung von Verständigungsfähigkeit – w tej fazie prezentuje i ćwiczy się słownictwo i struktury niezbędne do dalszej komunikacji. Ćwiczenia te powinny mieć charakter ściśle funkcjonalny – ich tematyka powinna wynikać z pierwszej fazy i umożliwiać sprawne przeprowadzenie dwóch kolejnych. W tej fazie jest miejsce na korektę błędów językowych, ew. wykorzystanie języka ojczystego. Ćwiczenia stosowane w tej fazie mają na ogół charakter zamknięty, reproduktywne; samodzielność i kreatywność ucznia jest ograniczona.

C: Entwicklung von Verständigungsfähigkeit – w tej fazie pojawiają się ćwiczenia reproduktywno-produktywne, praca uczniów jest w większym stopniu samodzielna. Nauczyciel powinien ograniczać stopniowo korektę błędów językowych, skupiając się na rozwijaniu kompetencji komunikatywnych.

D: Freie Meinungsäußerung / Anwendung in Simulationen – w tej fazie należy podejmować próby prowadzenia komunikacji maksymalnie zbliżonej do rzeczywistej. Ćwiczenia mają charakter otwarty, uczniowie mogą wykazać się samodzielnością i kreatywnością. Nauczyciel nie koryguje błędów językowych.

¹¹ G. Neuner, M. Krüger, K. Grever *Übungstypologie zum kommunikativen Deutschunterricht*. Langenscheidt. Berlin 1981

Poniżej zaprezentowano **techniki ćwiczeniowe** typowe dla podanych faz procesu dydaktycznego.

Faza A

Techniki ćwiczeniowe wykorzystywane w tej fazie można podzielić na 3 grupy:

1. Ćwiczenia wykonywane przed słuchaniem / czytaniem tekstu,
2. Ćwiczenia wykonywane w trakcie słuchania / czytania tekstu,
3. Ćwiczenia wykonywane po wysłuchaniu tekstu.

Celem pierwszej grupy ćwiczeń jest zaktywizowanie słownictwa znanego uczniom, a wiążącego się z omawianym tematem / czytany tekst i wzbudzenie zainteresowania uczniów treścią tekstu, który ma zostać zaprezentowany.

Stosowane w tym celu techniki, to np.:

- asocjogram (zbieranie słownictwa dot. tematu / tekstu na tablicy lub folii),
- przewidywanie treści tekstu w oparciu o ilustrację,
- przewidywanie treści tekstu w oparciu o tytuł,
- przewidywanie słów kluczy nieznanego jeszcze tekstu.

Celem ćwiczeń zadawanych uczniom na czas słuchania / czytania jest przede wszystkim skierowanie ich uwagi na najważniejsze elementy tekstu oraz utrzymanie koncentracji na prezentowanym tekście.

Wykorzystywane w tej fazie techniki to m.in.:

- podkreślanie / wypisywanie słów – kluczy (kluczowych informacji),
- ćwiczenie prawda / fałsz,
- zadania wielokrotnego wyboru,
- układanie ilustracji w kolejności zgodnej z treścią tekstu.

Po zapoznaniu się uczniów z tekstem następuje sprawdzanie stopnia zrozumienia tekstu. W zależności od celów lekcji i gatunku tekstu może chodzić o rozumienie tylko globalne, lub także szczegółowe. W tym drugim przypadku należy najpierw sprawdzać rozumienie globalne, a potem szczegółowe.

- najprostszą techniką sprawdzania rozumienia globalnego jest sformułowanie polecenia: „Powiedzcie mi o wszystkim, czego się dowiedzieliście” (w języku obcym lub polskim),
- równie często stosowane jest ćwiczenie „5xW”, tzn. zadawanie pytań zaczynających się od zaimków *wer, was, wo, wann, warum*,
- do testowania rozumienia szczegółowego najlepiej nadają się zadania typu prawda / fałsz, zadania wielokrotnego wyboru i przyporządkowania.

Faza B

Prezentacja nowego materiału gramatycznego może mieć charakter **dedukcyjny** lub indukcyjny. W tym pierwszym przypadku nauczyciel prezentuje strukturę w kontekście, który pozwala uczniowi zrozumieć jej znaczenie (najlepiej odwołać się do tekstów z pierwszej fazy). Budowa tej struktury zostaje przez nauczyciela objaśniona, a następnie podaje się większą ilość przykładów jej użycia.

Przy **indukcyjnym** nauczaniu gramatyki uczniowie sami próbują określić znaczenie, budowę i cechy charakterystyczne nowej struktury na podstawie zaprezentowanych przez nauczyciela przykładów.

Utrwalanie nowej **struktury gramatycznej** ma w tej fazie nauczania charakter tzw. drylu językowego, tzn. że stosowane są ćwiczenia wymagające od ucznia pracy niemal mechanicznej, jego aktywność jest w pełni sterowana przez nauczyciela lub formułę ćwiczenia.

Przykładowe techniki stosowane w tej fazie to:

- imitacja (powtarzanie określonych zdań),
- transformacja (przekształcanie zdań według wskazanego wzoru),

Przykładem takiego ćwiczenia może być „Gespräch im Straßenlärm” – uczeń otrzymuje kilka informacji, które ma przekazać swojemu koledze. Ten jednak, na skutek (wymyślonego) hałasu ulicznego ma kłopoty ze zrozumieniem go. Ćwiczone są zdania ze spójnikiem *dass*.

Poniższe struktury wypisane są na tablicy:

Ich gehe heute ins Kino.

Ich habe morgen einen Besuch.

Am Wochenende muss ich lernen.

Ćwiczenie przebiega według następującego schematu:

– *Ich gehe heute ins Kino.*

– *Wie bitte?*

– *Ich sagte, dass ich heute ins Kino gehe.*

– *Ich habe morgen einen Besuch.*

– *Wie bitte?*

– *Ich sagte, dass...*

- substytucja (powtarzanie zdania zawierającego nową strukturę, przy ciągłej wymianie jednego z elementów zdania)

W przeznaczonym dla początkujących ćwiczeniu „Alle sind zu Hause” utrwalamy odmianę czasownika *sein*. Zdania wyjściowe brzmi *Monika ist schon zu Hause*. Kolejni uczniowie przekształcają je, wykorzystując przykłady podawane przez nauczyciela:

– *die Eltern*

– *Die Eltern sind auch schon zu Hause.*

– *Ich*

– *Ich bin auch schon zu Hause.*

– *Wir*

– *Wir sind auch schon zu Hause.*

itd.

- teksty z lukami (luki odnoszą się do ćwiczonego zagadnienia gramatycznego).

W tej fazie lekcji uwagę poświęca się również utrwaleniu nowego **słownictwa**. Wiąże się ono zazwyczaj z tematyką prezentowanego wcześniej tekstu (tekstów). Podstawowe techniki stosowane w tym celu to:

- segregowanie wyrazów według ustalonych kategorii,
- wyodrębnianie wyrazów w tekście ciągłym (waż wyrazowy),
- teksty z lukami.

Pamiętać należy, że słownictwo nawet w tej fazie jak najczęściej powinno być ćwiczone w kontekście zdaniowym (tematycznym) nie zaś w formie wyizolowanych, pojedynczych wyrazów.

Właściwą **wymowę** ćwiczyć można w tej fazie za pomocą prostych zabaw imitacyjnych. Nauczyciel prezentuje krótkie fragmenty tekstu z taśmy lub czyta je osobiście, a następnie prosi uczniów o ich powtarzanie chórem, w małych grupach, pojedynczo. W metodzie komunikacyjnej nauczanie bezbłędnej wymowy nie ma priorytetowego znaczenia. Jednak głośne powtarzanie lub czytanie w znacznym stopniu ośmiela uczniów do posługiwania się językiem obcym.

Faza C

!stotą tej fazy jest przejście do ćwiczeń o charakterze reproduktywno-produktywnym. Praca ucznia jest ciągle jeszcze silnie sterowana przez nauczyciela i charakter ćwiczeń, uczeń ma już jednak pewną dowolność w doborze środków językowych.

Typowe techniki ćwiczeniowe używane w tej fazie to:

- dialog otwarty – treść jednej z ról dialogu zostaje podana, wypowiedzi drugiego uczestnika uczeń musi sformułować sam (alternatywnym wariantem będzie wybór jednej z kilku możliwości do poszczególnych kwestii dialogu),
- tworzenie wypowiedzi w oparciu o słowa kluczowe,
- stworzenie tekstu równoległego (np. na podstawie pisemnego życiorysu pewnej osoby uczeń opowiada o jej życiu w formie wywiadu),
- opisywanie historyjki obrazkowej z uwzględnieniem podanego słownictwa,
- komentowanie wykresów, zestawień.

Faza D

W tej fazie ćwiczenia powinny być zbliżone do rzeczywistej komunikacji językowej. Sterowanie zachowaniami językowymi uczniów przez nauczyciela sprowadza się do przygotowania ramy do poszczególnych ćwiczeń.

Techniki ćwiczeniowe odpowiednie dla tej fazy to:

- odgrywanie ról (uczniowie otrzymują opis ról, które powinni zagrać),
- dyskusja (klasa dzieli się np. na zwolenników i przeciwników Internetu, przygotowuje argumenty za i przeciw, po czym następuje dyskusja),
- „ciąg dalszy nastąpi” – uczniowie piszą lub opowiadają ciąg dalszy poznanych tekstów, historyjek obrazkowych itp.

Tak wyodrębnione fazy uczenia się nie muszą być realizowane w ciągu godziny lekcyjnej (45 minut). Należy je odnieść do pewnych całości realizowanego materiału i przeprowadzić w ciągu 3-4 godzin lekcyjnych.

Niezależnie od powyższego podziału, w trakcie każdej lekcji można wyodrębnić fazę wstępną (w ramach której nauczyciel sprawdza obecność, dokonuje przeglądu zadań domowych, zwraca uwagę na cele lekcji), fazę właściwą (w ramach której prowadzone jest nauczanie według przedstawionego powyżej modelu) i fazę końcową (która służy podsumowaniu – odniesieniu się do założonych celów lekcji i podaniu zadania domowego).

Powyższy podział stanowi podstawę dla scenariuszy lekcyjnych przedstawionych poniżej. Cykl 5 lekcji realizujący fragment bloku tematycznego „Dom i miejsce zamieszkania” przygotowany został na podstawie podręcznika *einFach gut neu 1*.

Grupą, do której adresowany jest ten materiał, są uczniowie klasy 1 liceum ogólnokształcącego, liceum profilowanego lub technikum uczący się j. niemieckiego według wariantu B lub C *Podstawy programowej*.

Temat	Fazy uczenia się	Cele operacyjne Uczeń potrafi	Techniki ćwiczeniowe – czynności nauczyciela i uczniów	Ćwiczenia sprawności	Formy organizacji pracy	Środki dydaktyczne	Czas
Wohnungsanzeigen	Faza A	<ul style="list-style-type: none"> • nazwać pomieszczenia znajdujące się w mieszkaniu • wyszukiwać potrzebne informacje w ogłoszeniach prasowych • zrozumieć ważne pytania i informacje odnoszące się do wynajmowania pokoju 	<ul style="list-style-type: none"> • Nauczyciel pyta uczniów, w jakich okolicznościach ludzie szukają mieszkania. Odpowiedzi (mogą być w języku polskim) zostają zebrane na folii. • Nauczyciel prezentuje zdjęcia różnych pomieszczeń wraz z ich nazwami w języku niemieckim. • Uczniowie rozszyfrowują istotne informacje zawarte w ogłoszeniach mieszkaniowych. • Uczniowie dobierają oferty do osób poszukujących mieszkania. • Uczniowie słuchają rozmów telefonicznych prowadzonych przez osobę poszukującą mieszkania, a następnie wykonują odnoszące się do nich zadania (prawda / fałsz, zad. wielokrotnego wyboru). 	<ul style="list-style-type: none"> • Rozumienie tekstów czytanych • Rozumienie tekstów słuchanych 	<p>Nauczanie frontalne</p> <p>Praca w parach</p> <p>Praca w parach</p> <p>Praca samodzielna</p>	<p>Rzutnik, folia</p> <p>Plansze wykonane przez nauczyciela</p> <p>Podr. <i>einFach gut neu 1</i>, lekcja 9, ćw. 1</p> <p>Podr. <i>einFach gut neu 1</i>, lekcja 9, ćw. 4</p> <p>Podr. <i>einFach gut neu 1</i>, lekcja 9, ćw. 6 i 9</p> <p>magnetofon, płyta CD</p>	<p>5 min.</p> <p>5 min.</p> <p>12 min.</p> <p>5 min.</p> <p>18 min.</p>
	Faza B	<ul style="list-style-type: none"> • podać formy zaimków osobowych i rodzajników w Dativie • odmieniać niektóre czasowniki wymieniające samogłoskę tematyczną • stosować ww. formy w zdaniach 	<ul style="list-style-type: none"> • Uczniowie odczytują i tłumaczą dialogi, których bohater pytany jest o swoje nowe mieszkanie. • Na podstawie przykładów z dialogów nauczyciel omawia formy zaimków osobowych i rzeczownika w Dativie; uczniowie robią zestawienie poznanych form. • Nauczyciel prezentuje czasowniki łączące się z Dativem (<i>zeigen, gefallen, helfen, danken, geben, antworten</i>), zwracając uwagę na formy nieregularne. • <i>Wem zeigst du das Zimmer</i> – uczniowie wyobrażają sobie, że zamieszkali samodzielnie. W zeszycie wypisują, komu pokażą swoje nowe mieszkanie. • – <i>Wie gefällt dir meine Wohnung?</i> – <i>Ich glaube, sie ist wirklich super!</i> – ćwiczenie substytycyjne (zamiast <i>dir</i>, uczniowie podstawiają różne 	<ul style="list-style-type: none"> • Poprawne posługiwanie się strukturami gramatycznymi 	<p>Nauczanie frontalne</p> <p>Praca indywidualna</p> <p>Nauczanie frontalne</p>	<p>Podr. <i>einFach gut neu 1</i>, lekcja 9, ćw. 12a + ew. dialogi utworzone przez samego nauczyciela</p> <p>Podr. <i>einFach gut neu 1</i>, lekcja 9, ćw. 12b i 15</p>	<p>5 min.</p> <p>10 min.</p> <p>10 min.</p> <p>5 min.</p> <p>7 min.</p>

			<p>elementy podane przez nauczyciela w pierwszym przypadku – <i>sie, ihr, Sie, deine Mutter, dein Bruder</i>)</p> <ul style="list-style-type: none"> • Uczniowie ćwiczą formy 3 przypadku i odmianę poznanych czasowników, uzupełniając dialogi zamieszczone w podręczniku (część ćwiczeń można wykonać w ramach pracy domowej). 		Praca indywidualna	Zeszyt ćwiczeń <i>einFach gut neu 1</i> , lekcja 9, ćw. 6-10	8 min.
Faza C	Ist die Wohnung noch frei?	<ul style="list-style-type: none"> • pytać o położenie, drogę • pytać o możliwość wynajęcia pokoju • pytać o szczegółowe informacje związane z wyglądem / usytuowaniem mieszkania • opisać usytuowanie mieszkania / domu • negocjować warunki wynajęcia pokoju • wyrazić krytyczne uwagi odnośnie swojego domu / jego usytuowania 	<ul style="list-style-type: none"> • Uczniowie utrwalają słownictwo związane z mieszkaniem (pomieszczenia, związane z nimi czynności). • Uczniowie ćwiczą wyrażanie intencji komunikacyjnych związanych z wynajęciem mieszkania (ćwiczenia na dopasowanie i uzupełnianie dialogu). • Na szarym papierze uczniowie zbierają: <ul style="list-style-type: none"> – wszystkie możliwe pytania, które zadaje się w trakcie rozmowy związanej z wynajmowaniem pokoju (<i>Wie hoch ist die Miete?</i>), – wypowiedzi, które mają na celu zareklamowanie pokoju (<i>Das Zimmer ist hell., Die Wohnung liegt im Zentrum.</i>) <p>Plakaty ze zwrotami zostają zawieszane na ścianie i pomagają uczniom przy produkcji wypowiedzi w dalszej fazie zajęć.</p> <ul style="list-style-type: none"> • Uczniowie ćwiczą wyrażanie intencji komunikacyjnych w oparciu o krótkie opisy prezentowane przez nauczyciela. 	• Mówienie	Praca w parach Praca indywidualna Praca w grupach	Zeszyt ćwiczeń <i>einFach gut neu 1</i> , lekcja 9, ćw. 3-5 Podr. <i>einFach gut neu 1</i> , lekcja 9, ćw 7 i 8 Arkusze szarego papieru	10 min. 10 min. 12 min.
					Praca frontalna	Ścienna gazетка klasowa Można wykorzystać ćw. 2 i 11 z zeszytu ćwiczeń <i>einFach gut neu 1</i> , lekcja 9	13 min.

Temat	Fazy uczenia się	Cele operacyjne Uczeń potrafi	Techniki ćwiczeniowe – czynności nauczyciela i uczniów	Ćwiczenia sprawności	Formy organizacji pracy	Środki dydaktyczne	Czas
Ich suche ein Zimmer.	Faza D	<ul style="list-style-type: none"> wyrażać ćwiczone wcześniej intencje komunikacyjne w półimprowizowanych dialogach formułować ogłoszenia związane z wynajmowaniem mieszkania 	<ul style="list-style-type: none"> Nauczyciel rozdaje uczniom scenariusze krótkich rozmów związanych z wynajęciem mieszkania (w miarę możliwości każda para otrzymuje nieco inny scenariusz). Uczniowie ćwiczą prowadzenie rozmów a następnie przeprowadzają je na forum klasy. Uczniowie przygotowują ogłoszenie, które ma zostać zawieszona na studenckiej tablicy ogłoszeń. Ma ono zwracać na siebie uwagę, stąd niezbędne jest chwytliwe hasło oraz elementy szaty graficznej. Plansze z pracami uczniów zostają zawieszona na gazetce klasowej. 	<ul style="list-style-type: none"> Mówienie Pisanie 	Praca w parach Praca frontalna Praca w grupach	Jako wzór służy ćw. 11 z podr. <i>einFach gut neu 1</i> , lekcja 9 Informacje przeznaczone do wykorzystania w ogłoszeniu znajdują się w ćw. 1 lekcji 9 z zeszytu ćwiczeń do podr. <i>einFach gut neu 1</i>	15 min. 15 min. 15 min.
	Faza D	<ul style="list-style-type: none"> wymienić czynności związane z remontem mieszkania 	<ul style="list-style-type: none"> „Remont w wynajętym pokoju” – na podstawie przeczytanego tekstu uczniowie opowiadają w jaki sposób przeprowadzą remont w wynajętym pokoju: <ul style="list-style-type: none"> – Lektura tekstu, – Ćwiczenia sprawdzające rozumienie tekstu, – Ustalenie listy czynności niezbędnych przy remoncie, – <i>Hilfst du mir die Wohnung aufräumen ? / die Farbe kaufen / alte Tapete entfernen./...</i> – ćwiczenie „łańcuszkowe” (uczeń odpowiadający na jedno pytanie zadaje następne i wybiera osobę do kolejnej odpowiedzi), – uczniowie przygotowują opowiadanie na temat planowanego remontu, – wybrani uczniowie prezentują swoją wypowiedź. Uczniowie wykonują test powtórzeniowy 	<ul style="list-style-type: none"> Rozumienie tekstu czytanego Mówienie 		Podstawą do własnej wypowiedzi jest tekst z ćw. 13 (<i>einFach gut neu 1</i> , lekcja 9) oraz ćw. 14 (patrz wyżej) Zeszyt ćwiczeń, lekcja 9 – test	7 min. 4 min. 5 min. 5 min. 7 min. 7 min. 10 min.

Powyższym scenariuszom nadano skrótową formę tabelaryczną, aby stanowiły przejrzystą ilustrację zaprezentowanego modelu nauczania w czterech fazach. Poniżej, głównie z myślą o nauczycielach mniej doświadczonych, opublikowana została bardziej szczegółowa wersja scenariusza dla pojedynczej lekcji. Prezentowana lekcja przeznaczona jest również dla uczniów klasy pierwszej liceum ogólnokształcącego, liceum profilowanego i technikum i może stanowić kolejną w bloku tematycznym „Dom i miejsce zamieszkania”. Scenariusz oparty został na materiałach z podręcznika *einFach gut neu*, część 1

Temat lekcji: „Mein Zimmer – hier fühle ich mich am besten“

Adresaci lekcji: uczniowie klasy 1 liceum lub technikum – język niemiecki jako drugi w kursie podstawowym (wariant C *Podstawy programowej*)

Cele operacyjne lekcji:

- uczniowie nazywają meble i sprzęty znajdujące się w mieszkaniu,
- uczniowie rozumieją informacje o wyglądzie i wyposażeniu mieszkania, zawarte w tekstach słuchanych i czytanych.

Ćwiczone sprawności: rozumienie tekstów słuchanych i czytanych

Środki dydaktyczne: podręcznik *einFach gut neu 1*, Wydawnictwo Szkolne PWN

Planowany przebieg lekcji:

Fazy lekcji	Fazy uczenia się	Techniki ćwiczeniowe, czynności nauczyciela i uczniów. Materiały	Czas
Faza wstępna		<p>Czynności organizacyjne – powitanie uczniów, sprawdzenie obecności i wykonania zadania domowego</p> <p>Podanie celów lekcji – nauczyciel zwraca uwagę uczniów na to, co w danej lekcji jest najważniejsze, jakie kompetencje powinni w jej trakcie opanować (istotne jest wychwycenie kluczowych informacji w prezentowanych tekstach)</p> <p>Rozgrzewka językowa – nawiązanie do poprzednich lekcji. Uczniowie powtarzają nazwy pomieszczeń i czynności z nimi związanych, uzupełniając zdania według wzoru:</p> <p><i>Wenn ich duschen will, gehe ins Bad.</i> <i>Wenn ich frühstücken will, ...</i> <i>Wenn ich schlafen will, ...</i> <i>Wenn ich kochen will, ...</i></p>	<p>ok. 1 min.</p> <p>ok. 1 min.</p> <p>ok. 3 min.</p>
Faza właściwa	Faza A	<p>Faza testowa / wprowadzenie to tekstu – jeden z uczniów odpowiada na ocenę. W tym samym czasie pozostali uczniowie dopasowują w parach do poszczególnych pomieszczeń nazwy mebli i sprzętów, które mogą się w nich znajdować (podr. <i>einFach gut neu</i>, cz. 1. Lekcja 10, ćw. 1)</p> <p>Prezentacja tekstu – uczniowie słuchają wypowiedzi na temat pokoju z płyty CD, uzupełniając zapis usłyszanymi wyrazami (podr. <i>einFach gut neu</i>, cz. 1. Lekcja 10, ćw. 2)</p> <p>Ćwiczenia na rozumienie tekstu – dopasowanie elementów (podr. <i>einFach gut neu</i>, cz. 1. Lekcja 10, ćw. 3)</p> <p>Prezentacja drugiego tekstu („Eva erzählt über ihr Zimmer“), ćwiczenia sprawdzające jego rozumienie (podr. <i>einFach gut neu</i>, cz. 1. Lekcja 10, ćw. 4-5)</p> <p>Prezentacja trzeciego tekstu, ćwiczenia sprawdzające jego rozumienie (podr. <i>einFach gut neu</i>, cz. 1. Lekcja 10, ćw. 6)</p>	<p>ok. 5 min.</p> <p>ok. 8 min.</p> <p>ok. 5 min.</p> <p>ok. 5 min.</p> <p>ok. 12 min.</p>
Faza końcowa		<p>Podsumowanie lekcji – Uczniowie zbierają nazwy przedmiotów stanowiących wyposażenie pomieszczeń domowych oraz określają opisujących ich położenie. Ich opanowanie pamięciowe stanowi treść zadania domowego na następną lekcję. Nauczyciel informuje o tym uczniów i kończy lekcję.</p>	ok. 5 min.

Realizacja ścieżek edukacyjnych

Jak już powiedziano wyżej, celem umieszczenia niektórych treści nauczania nie w ramach poszczególnych przedmiotów lecz ścieżek edukacyjnych, było zwrócenie uwagi na ich kompleksowy, ponadprzedmiotowy charakter. Osiągnięcie tego celu wymaga od nauczyciela podjęcia działań rzadko dotąd wykorzystywanych w procesie nauczania, zwłaszcza na poziomie ponadgimnazjalnym, takich jak międzyprzedmiotowa współpraca nauczycieli czy realizacja materiału nauczania w trakcie wycieczki klasowej lub wymiany uczniowskiej.

Podstawa programowa przewiduje dwa zasadnicze sposoby realizacji ścieżek:

- ścieżka edukacyjna jest realizowana w trakcie zajęć pozalekcyjnych, przeznaczonych tylko na jej realizację (wycieczka studyjna, wymiana uczniowska, koło zainteresowań),
- treści ścieżki nauczania zostają włączone w zakres nauczania kilku przedmiotów.

Zwłaszcza przy drugiej formie realizacji ścieżek niezbędna jest ścisła współpraca poszczególnych zaangażowanych nauczycieli, jak i koordynacja działań, najlepiej przez oddelegowanego do tego celu jednego z członków grona pedagogicznego.

Godnym polecenia rozwiązaniem do realizacji ścieżek jest wykorzystanie elementów nauczania projektowego. Zagadnienia realizowane na kilku przedmiotach mogą wtedy prowadzić do wypracowania wspólnego „produktu” jakim może być wystawa na terenie szkoły, program uroczystości szkolnej, broszura, nagranie video, prezentacja multimedialna itp.

Poniżej przedstawiamy propozycję realizacji treści ścieżki edukacyjnej „Edukacja Regionalna – Dziedzictwo kulturowe w regionie” z wykorzystaniem elementów nauczania projektowego.

Hasło programowe: Niemieckie ślady w naszym regionie

Materiał nauczania:

- historyczne związki regionu z Niemcami na tle historii Polski i Europy,
- różnokulturowe dziedzictwo regionu,
- istniejące związki (na płaszczyźnie gospodarczej, kulturalnej, oświatowej) z Niemcami,
- perspektywy i szanse rozwoju regionu we współpracy krajowej i międzynarodowej,
- promocja regionu w kraju i za granicą.

Przedmioty, w ramach których treść ścieżki może być realizowana wraz z proponowanymi zadaniami:

- Język polski / Geografia / Historia
Opracowanie ankiety na temat związków regionu z Niemcami
- Geografia / Historia
– (w ramach pracy domowej) przeprowadzanie wywiadów z mieszkańcami regionu w oparciu o ankietę, gromadzenie informacji
- Historia
– przedstawienie zebranych informacji
– omówienie tła historycznego
- Geografia
– wycieczka krajoznawcza – dokumentacja miejsc związanych z historią i współczesnością kontaktów polsko-niemieckich w regionie (zdjęcia, nagrania video)
- Geografia
– debata na temat możliwości rozwijania kontaktów międzynarodowych w regionie i promocji regionu za granicą
- Język niemiecki / technologie informacyjne
– przygotowanie ulotki informacyjnej o regionie dla turystów zagranicznych w języku niemieckim

Prezentacja dorobku może mieć formę wystawy ogólnoszkolnej / programu w ramach dnia niemieckiego / dwujęzycznego albumu itd.

Nowe tendencje w nauczaniu języków obcych

Wykorzystanie multimediów

Aktywne funkcjonowanie we współczesnym społeczeństwie wymaga umiejętności świadomego i sprawnego posługiwania się komputerem oraz współczesnymi technologiami informacyjnymi. Rozwijanie tych umiejętności w szkole nie powinno ograniczać się do lekcji przedmiotu „technologie informacyjne” czy działań w ramach ścieżki „edukacja czytelnicza i medialna”, lecz należy je podejmować systematycznie w ramach nauczania poszczególnych przedmiotów, zwłaszcza że w istotny sposób mogą się one przyczynić do uatrakcyjnienia procesu nauczania.

Tak jest również w wypadku języków obcych. Szczególne możliwości stwarza tutaj Internet, którego wykorzystanie może mieć 3 aspekty:

- Internet jest z niczym nieporównywalną „kopalnią” autentycznych materiałów obcojęzycznych,
- Internet może być narzędziem rzeczywistej (nie symulowanej!) komunikacji językowej,
- Internet może stanowić atrakcyjne forum prezentacji osiągnięć uczniów i nauczyciela.

Znaczenie Internetu jako źródła interesujących materiałów można rozpatrywać w dwóch aspektach:

- po pierwsze, Internet może być narzędziem pracy dla nauczyciela; przy jego wykorzystaniu pozyskuje on wiadomości niezbędne do przeprowadzenia lekcji, aktualne materiały, a czasem gotowe pomysły na scenariusz lekcji,
- po drugie, wyszukiwanie pewnych informacji lub materiałów przez uczniów może być jednym z elementów scenariusza lekcji.

W drugim wariancie, przed podjęciem pracy, niezbędne jest przeanalizowanie zagadnień organizacyjnych (możliwość korzystania z sali komputerowej, czas potrzebny na pracę w sieci, możliwość wydrukowania i obróbki znalezionych materiałów) oraz pedagogicznych (ograniczenie dostępu do stron i materiałów z pedagogicznego punktu widzenia niepożądanych).

W pierwszym wypadku nauczyciel może korzystać z Internetu w domu lub czytelnicy szkolnej. Należy podkreślić, że do aktywnego korzystania ze źródeł internetowych nie są konieczne żadne zaawansowane kompetencje informatyczne.

Dla nauczyciela języków obcych interesujące będą z pewnością witryny miast europejskich (www.berlin.de, www.muenchen.de), instytucji (www.bundestag.de), wydawnictw (www.wszpwn.com.pl) czy czasopism obcojęzycznych (www.juma.de, www.stern.de). Ich adresy można utworzyć według prostych schematów lub znaleźć w wyszukiwarkach.

Oprócz tego w Internecie znajduje się sporo stron o pozornie błażej treści, które jednak mogą znaleźć ciekawe zastosowanie na lekcjach języków obcych. Taką stroną może być zbiór irracjonalnych, zdaniem autora strony, praw i przepisów z całego świata lub strona z dowcipami w języku obcym.

Obszerny zestaw odnośników do interesujących stron www znaleźć można w internetowym klubie języka niemieckiego Wydawnictwa Szkolnego PWN (www.jezykniemiecki.pl).

Nowe szanse komunikacyjnego nauczania języków obcych stworzyła **poczta elektroniczna**. Sytuacja klasowa mocno ogranicza możliwości prowadzenia autentycznej komunikacji językowej, której cechami są m. in.:

- zjawisko luki informacyjnej,
- równe prawa uczestników aktu komunikacji.

Z konieczności nauczyciel pyta uczniów często o sprawy, które dobrze zna (Jaka dzisiaj pogoda?, Ile dni pozostało do świąt?, Kto jest kanclerzem Niemiec?) lub takie, które go nie bar-



dzo interesują (Co jadłeś na śniadanie?), a uczniowie przepytują się wzajemnie z treści znanego wszystkim tekstu. Uczestnicy aktu komunikacji mają na lekcji nierówne prawa. Nauczyciel panuje bez reszty nad komunikacją: może ją inicjować, przerywać, korygować ucznia w trakcie rozmowy, a uczeń na ogół musi się takiej procedurze podporządkować.

Komunikacja uczniów za pomocą poczty elektronicznej z rówieśnikami na całym świecie ma wszelkie znamiona komunikacji autentycznej: między uczestnikami aktu komunikacyjnego zachodzi zjawisko luki informacyjnej (jedna ze stron chce się dowiedzieć czegoś, co wie tylko druga strona), wypowiedzi są w dużej mierze nieprzewidywalne, a uczestnicy mają podobne uprawnienia w procesie komunikacji.

A oto kilka niezbędnych uwag dotyczących organizacji kontaktów elektronicznych ze szkołami za granicą:

1. **Poszukiwanie partnera:** partnerami mogą być uczniowie w zagranicznej szkole, z którą nasza prowadzi wymianę uczniowską. Informację o szkołach zainteresowanych taką formą współpracy można znaleźć także w Internecie, m.in. w internetowym klubie języka niemieckiego Wydawnictwa Szkolnego PWN (www.jezykiemiecki.pl).

Zasadą jest znajdowanie partnera, dla którego język komunikacji jest również językiem obcym. Większą motywację do korespondencji w języku niemieckim będą bowiem mieli uczniowie spoza niemieckiego obszaru językowego.

2. **Przygotowania:** przed podjęciem próby nawiązania komunikacji na jakiś określony temat niezbędne jest przedstawienie się. Doświadczenie uczy, że trudno jest pisać do osoby nieznaną. Wstępna prezentacja powinna mieć atrakcyjną formę. Chcemy przecież zachęcić partnerów do pisania.
3. **Tematy:** niemal każdy temat może być przedmiotem wymiany opinii, czy informacji. Decydujące jest nie tylko to, co dane grupy interesuje, lecz także zakresy tematyczne, zawarte w programie nauczania.
4. **Kontakty:** jeżeli podejmujemy projekt długofalowy, niezbędna jest regularność kontaktów z partnerami (przynajmniej raz w miesiącu). W przeciwnym razie współpraca na ogół urywa się.
5. **Prezentacja wyników projektu:** przygotowany, czasem znacznym nakładem sił, projekt powinien zostać dobrze udokumentowany, a jego wyniki udostępnione szerszej publiczności w formie gazetki, wystawy, broszurki itd.
6. **Niezbędne wyposażenie:** do przeprowadzenia projektu e-mailowego nie jest nam potrzebna pracownia informatyczna. Na lekcjach j. niemieckiego przygotowujemy własne teksty i analizujemy teksty naszych partnerów. Samym procesem przepisywania i przesyłania lub pobierania tekstów może się zająć nauczyciel lub wybrani uczniowie, korzystając np. ze stanowiska w sekretariacie szkoły.

Poczta elektroniczna stwarza również możliwość udziału w projektach internetowych organizowanych przez różne instytucje lub nauczycieli-pasjonatów. Informacje na ten temat znaleźć można m.in. na stronie internetowej Instytutu Goethego (www.goethe.de)

Proponowane przez niniejszy program działania projektowe, czy metody aktywizujące łączą się często z **wykonaniem pewnego produktu**, takiego jak poster, galeria zdjęć, historyjka obrazkowa itd. Formą zadania dla ucznia bywa także napisanie krótkiego wiersza. Dla motywacji ucznia niezbędne jest, aby te prace znalazły właściwą formę prezentacji. Obok gazetki klasowej, czy gabloty szkolnej forum do prezentacji prac uczniowskich może stanowić strona internetowa szkoły lub własna strona www nauczyciela.



Zaletą tego forum jest możliwość dostępu do prac uczniowskich ze strony nie tylko uczniów danej klasy, lecz także innych uczniów danej szkoły, kandydatów do szkoły, rodziców i innych osób.

W zrealizowaniu tego przedsięwzięcia od strony technicznej może pomóc nauczyciel informatyk lub zainteresowani uczniowie w ramach kółka językowego.

Poza wykorzystaniem Internetu warto zwrócić uwagę na coraz dostępnejsze cyfrowe aparaty fotograficzne i kamery. Wykonane w szkole, w trakcie wymiany uczniowskiej lub wycieczki klasowej zdjęcia, poddane następnie obróbce za pomocą odpowiednich programów mogą stanowić materiał wyjściowy do tworzenia historyjek obrazkowych, komiksów, reportaży tworzonych na lekcjach języka obcego.

Aktywne metody nauczania

Sukces w przyswojeniu sobie języka obcego zależy w dużej mierze od własnej aktywności ucznia. Ten fakt znany jest nauczycielom od dawna. Pojęcie „aktywnych metod nauczania” pojawiło się jednak w literaturze metodycznej dopiero w ostatnich latach (w literaturze niemieckojęzycznej używa się do określenia podobnych treści terminu „handlungsorientierter Unterricht”).

Aktywne metody nauczania opierają się na takich czynnościach ucznia jak:

- zgadywanie,
- domyślanie się,
- stawianie hipotez,
- wybór jednej z wielu opcji,
- porównywanie,
- ustalanie hierarchii,
- porządkowanie,
- zbieranie argumentów,
- tworzenie planów działania,
- odgrywanie określonych ról.

W oparciu o nie można utworzyć pewne stałe procedury działania. Popularne techniki stosowane w ostatnich latach to: „drzewko decyzyjne”, „metaplan”, „myślące kapelusze”. Ich szczegółowy opis można znaleźć w licznych publikacjach na ten temat.¹² Niezależnie od stosowania konkretnych technik ważne jest aby nauczyciele korzystali z ogólnych zasad pracy związanych z aktywnymi metodami nauczania, takich jak:

- powstrzymywanie się od przekazywania uczniom gotowych rozwiązań,
- stwarzanie uczniom możliwości do szukania własnych rozwiązań,
- zachęcanie uczniów do stawiania hipotez,
- dawanie okazji uczniom do twórczego działania,
- dokonywanie podziału zadań i dawanie możliwości pracy zespołowej.

Praca projektowa

Przy stosunkowo niewielkiej liczbie godzin, jaka przeznaczona jest na nauczanie podstaw języka obcego przy wariacie B i C *Podstawy programowej*, możliwości przeprowadzania obszernych projektów są ograniczone. Możliwe, i godne polecenia, jest natomiast systematyczne wykorzystywanie elementów pracy projektowej w ramach procesu dydaktycznego.

¹² Obszerny zestaw metod aktywizujących prezentuje publikacja *Ja i mój uczeń pracujemy aktywnie* autorstwa E. Brudnik, A. Moszyńskiej, B. Owczarskiej, Zakład Wydawniczy SFS. Kielce 2000.

Są nimi:

- podporządkowanie pracy wytworzeniu określonego produktu – pozwala to zauważyć, że język obcy jest narzędziem służącym do realizacji pozajęzykowych celów; wypracowywanie określonych produktów może towarzyszyć realizacji wszystkich zagadnień leksykalnych, mogą to być np.:
 - foldery reklamowe sklepów w języku niemieckim (w ramach lekcji z bloku tematycznego „zakupy i usługi”),
 - broszura „Willkommen in unserer Stadt” z fotografiami i podpisami w języku niemieckim (w ramach lekcji z bloku tematycznego „dom i miejsce zamieszkania),
 - reportaż video pt. „Unsere Schule” z tekstem komentarza w języku niemieckim (blok tematyczny „szkoła, wykształcenie, nauka”),
 - zestaw plakatów reklamujących zdrowy tryb życia (blok tematyczny „zdrowie”)
 - komiks „Mein Ferienabenteuer” („podróże”) itd.,
- prezentacja owoców działań również poza salą lekcyjną (np. broszura dotycząca miasta może być przesłana władzom miejskim, fotoreportaż z wymiany uczniowskiej klasie partnerskiej za granicą a postery dotyczące zdrowego trybu życia eksponowane na korytarzu szkolnym); ma ona duże znaczenie dla motywacji uczniów i uświadomienia sobie praktycznej wartości nauki języków – ich roli w różnych formach komunikacji społecznej;
- planowanie niektórych działań wspólnie z uczniami (przyczynia się to do wzrostu odpowiedzialności uczniów za proces uczenia się);
- dokonywanie podziału pracy (poszczególne grupy uczniowskie wykonują różne zadania, które w sumie prowadzą do wspólnego celu).

Rozdział 6

Planowanie procesu dydaktycznego z uwzględnieniem wymagań edukacyjnych.

Sposoby oceniania osiągnięć uczniów

Do istotnych postulatów formułowanych w ostatnich latach w dyskusji związanej z reformą szkolnictwa w Polsce należały zmiany w systemie oceniania i stylu planowania działalności dydaktycznej. Uwzględnione one zostały w Rozporządzeniu Ministra Edukacji Narodowej z dnia 21 marca 2001 roku w sprawie warunków i sposobu oceniania, klasyfikowania i promowania uczniów i słuchaczy oraz przeprowadzania egzaminów i sprawdzianów w szkołach publicznych, z późniejszymi zmianami.

Rozporządzenie obliguje wszystkich nauczycieli do sformułowania (planowania) i podania do wiadomości uczniom i rodzicom wymagań edukacyjnych wraz z kryteriami oceniania.

Ogólne ramy stanowią dla nich, poza programem nauczania, wypracowane w szkole dokumenty:

– **wewnątrzszkolny system oceniania (WSO)** – opisujący strategię i ogólne unormowania w zakresie oceniania postępów uczniów w danej szkole,

– **przedmiotowy system oceniania (PSO)** – który ma za zadanie określenie przedmiotowych wymagań edukacyjnych oraz sposobów i form sprawdzania osiągnięć uczniów w ramach danego przedmiotu.

Plan wynikowy

Precyzyjne określenie wymagań edukacyjnych na pewien okres procesu nauczania musi się wiązać ze sporządzeniem dokładnego planu dydaktycznego. Wśród propozycji związanych z planowaniem procesu nauczania przez nauczycieli szczególną popularność zyskało ostatnio pojęcie **planu wynikowego**, autorstwa prof. Bolesława Niemierki, specjalisty w zakresie planowania i oceniania.¹³

Plan wynikowy jest dokumentem nauczycielskim, którego tworzenie proponuje się obecnie zamiast tradycyjnych rozkładów materiału.

Dotychczasowy rozkład materiału ograniczał się do wyszczególnienia zagadnień „realizowanych” przez nauczyciela w danym okresie czasu (semestr / rok szkolny) oraz przyporządkowania im określonej ilości godzin lekcyjnych. Nie uwzględniając osiągnięć zdobywanych przez uczniów, mógł prowadzić do przeświadczenia, że o efektywności pracy nauczyciela stanowi nie tyle to, czego uczeń się nauczył, ile to, co nauczyciel „przerobi” w trakcie procesu dydaktycznego w danej klasie.

W odróżnieniu od rozkładu materiału, plan wynikowy wychodzi od określenia wymagań edukacyjnych – osiągnięć uczniów w formie zoperacjonalizowanych celów kształcenia. Im podporządkowany jest wybór i układ materiału nauczania oraz dobór środków dydaktycznych i form pracy.

Istotną nowością w planie wynikowym jest uwzględnienie w nim procedur sprawdzania i oceniania osiągnięć ucznia. Powiązanie poszczególnych wymagań z rodzajami zadań sprawdzających i kryteriami oceny zawartymi w WSO i PSO sprzyja poprawieniu rytmiczności, rzetelności i obiektywizmu oceniania.

¹³ Temat ten podejmuje B. Niemierko w licznych publikacjach, np. *Między oceną szkolną a dydaktyką, Pomiar wyników kształcenia*.

Wymagania edukacyjne formułuje się w planowaniu wynikowym na kilku poziomach. Odpowiednio do ocen szkolnych, można wyróżnić pięć poziomów wymagań:

- **wymagania konieczne (K)** – na ocenę dopuszczającą – obejmują elementy treści nauczania niezbędne w uczeniu się danego przedmiotu, potrzebne w życiu; wskazują na braki w podstawowym zakresie wiadomości i umiejętności;
- **wymagania podstawowe (P)** – na ocenę dostateczną – treści najważniejsze w uczeniu się danego przedmiotu; przystępne, łatwe do opanowania nawet dla ucznia mało zdolnego;
- **wymagania rozszerzające (R)** – na ocenę dobrą – treści istotne w strukturze przedmiotu; bardziej złożone i mniej przystępne; wymagające umiejętności stosowania wiadomości w sytuacjach według wzorów;
- **wymagania dopełniające (D)** – na ocenę bardzo dobrą – treści złożone, trudne; wymagające korzystania z różnych źródeł; umożliwiające rozwiązywanie problemów;
- **wymagania wykraczające (W)** – na ocenę celującą – treści wykraczają poza program nauczania; stanowią efekt samodzielnej pracy, zapewniają pełne wykorzystanie wiadomości dodatkowych.

Taki zapis dobrze unaocznia, jaki poziom wiedzy i umiejętności powinni prezentować uczniowie pretendujący do poszczególnych ocen. W codziennej praktyce dydaktycznej tak szczegółowe rozróżnienie wiadomości i umiejętności na różne poziomy wymagań może okazać się trudne do realizacji. Zaleca się więc rozróżnienie dwóch poziomów wymagań: podstawowego i pełnego (ponadpodstawowego):

- **poziom podstawowy (P)** – wyznacza wymagania w zakresie zdobywanych, niezbędnych do dalszej edukacji, wiadomości i umiejętności, łatwo przyswajalnych przez wszystkich uczniów w grupie; punktem wyjścia są osiągnięcia określone w *Podstawie programowej* – jest on połączeniem wymagań koniecznych i podstawowych – odpowiednikiem oceny szkolnej, którą może otrzymać uczeń jest maksymalnie ocena dostateczna,
- **poziom pełny / zwany też ponadpodstawowym (PP)** – wyznacza wymagania w zakresie zdobywanych wiadomości i umiejętności niezbędne do rozwijania zainteresowań ucznia i pogłębiania wiedzy – łączy w sobie wymagania rozszerzające, dopełniające i wykraczające – odpowiednikiem ocen szkolnych są oceny od dobrej przez bardzo dobrą do celującej.

Inną formą klasyfikacji celów nauczania stanowi tzw. **taksonomia ABC**. Model ten opracowany przez Bolesława Niemierkę na podstawie taksonomii celów nauczania amerykańskiego autora Beniamina Bloome'a zakłada, że każda dziedzina poznawcza obejmuje 2 poziomy celów: poziom wiadomości i poziom umiejętności. Na każdym z nich wyróżnia się 2 kategorie. Oto schemat:

Poziom	Kategoria	Opis
Wiadomości	A. Zapamiętanie wiadomości	zapamiętanie terminów, faktów, praw, teorii naukowych
	B. Zrozumienie wiadomości	inna forma zapamiętanych wiadomości, uporządkowanie wiadomości, streszczenie, proste wnioskowanie
	C. Stosowanie wiadomości w sytuacjach typowych	umiejętność praktycznego posługiwania się wiadomościami według podanych wzorów
Umiejętności	D. Stosowanie wiadomości w sytuacjach problemowych (nowych)	umiejętność formułowania problemów, dokonania analizy / syntezy, oceny

Schemat ten stanowi kolejny materiał ułatwiający nauczycielowi podział wymagań edukacyjnych na podstawowe i pełne (ponadpodstawowe). Formułując wymagania edukacyjne zarówno na poziomie podstawowym, jak i poziomie ponadpodstawowym należy uwzględnić wszystkie cztery kategorie A, B, C, D, z przewagą kategorii A i C na poziomie podstawowym oraz B i D na poziomie ponadpodstawowym.

Pomoc w klasyfikowaniu wymagań i tworzeniu planu wynikowego mogą stanowić gotowe wzory publikowane przez różne wydawnictwa dla określonych typów szkół. Pamiętać jednak należy, że **ostateczną wersję planu wynikowego musi sporządzić sam nauczyciel**, ponieważ dokument ten musi uwzględniać konkretne realia w których prowadzony jest proces dydaktyczny i być powiązany z innymi dokumentami obowiązującymi w danej szkole, takimi jak wewnętrzny system oceniania i przedmiotowy system oceniania.

Poniżej podano fragment przykładowego planu wynikowego dla pierwszej klasy szkoły ponadgimnazjalnej, uczącej się języka niemieckiego od początku (w wariantcie B *Podstawy programowej*):¹⁴

¹⁴ Przygotowano z wykorzystaniem podręcznika *einFach gut neu*. Wydawnictwo Szkolne PWN. Warszawa 2002

Blok tematyczny	Zakres leksykalny / problematyka zajęć	Wymagania edukacyjne		Środki dydaktyczne	Procedury sprawdzania i oceniania osiągnięć ucznia		Liczba godzin
		Podstawowe (P) Uczeń:	Ponadpodstawowe (PP) Uczeń:		Zadania sprawdzające	Ocena osiągnięć ucznia	
DOM I MIEJSCE ZAMIESZKANIA	WYNAJĘCIE POKOJU / MIESZKANIA – OGŁOSZENIA – POSZUKIWANIE POKOJU / MIESZKANIA	<ul style="list-style-type: none"> – rozumie skróty w ogłoszeniach – potrafi zrozumieć ogólnie treść ogłoszeń – rozumie podstawowe pojęcia w ogłoszeniach – potrafi wyszukać potrzebne informacje w ogłoszeniach prasowych – potrafi zapytać o możliwości wynajęcia pokoju / mieszkania – potrafi zapytać o warunki wynajęcia pokoju / mieszkania – potrafi wyrazić zachwyt / niezadowolenie z prezentowanego pokoju / mieszkania – zna formy zaimka osobowego w III przypadku (Dativ) – zna odmianę nieregularną <i>gefallen</i> i <i>helfen</i> – potrafi zredagować proste ogłoszenie dot. wynajęcia pokoju / mieszkania 	<ul style="list-style-type: none"> – potrafi posługiwać się skrótami w ogłoszeniach – potrafi dokładnie zrozumieć treść ogłoszeń – potrafi posługiwać się podstawowymi pojęciami w ogłoszeniach – potrafi wyrazić opinię / krytyczne uwagi na temat mieszkania – potrafi ustosunkować się do wyglądu / urządzenia mieszkania – potrafi negocjować warunki najmu – potrafi stosować w kontekście zaimki osobowe w III przypadku (Dativ) – potrafi stosować w odpowiedniej formie <i>gefallen</i> i <i>helfen</i> – potrafi zredagować ogłoszenie dot. wynajęcia pokoju / mieszkania zawierające dokładne informacje 	<p>Podręcznik – lekcja 9 s. 56, ćw. 1, s. 57, ćw. 2</p> <p>s. 57, ćw. 3, 4</p> <p>s. 57, ćw. 4, 5, s. 58, ćw. 6, 7</p> <p>s. 58, ćw. 8, 9, s. 59, ćw. 10, 11</p> <p>s. 60, ćw. 13, 14</p> <p>s. 60, ćw. 12a, 12b, 15</p>	<ul style="list-style-type: none"> – uczniowie przynoszą oryginalne ogłoszenia i w parach sprawdzają ich zrozumienie – *Z. ćw. – s. 58, ćw. 2 – uczniowie w parach prowadzą dialogi i prezentują je na forum klasy – Z. ćw. – s. 61, ćw. 7, 8, 9, 10 – uzupełnianie zaimków osobowych III przypadku (Dativ) i czasowników <i>gefallen</i> i <i>helfen</i> w kontekście tekstu – Z. ćw. – s. 58, ćw. 1 uczniowie piszą ogłoszenia – zadanie domowe 	<p>według WSO i PSO</p>	5 godz.

Ocenianie

Zgodnie z założeniami reformy szkolnictwa nadrzędnym celem edukacji jest wszechstronny rozwój ucznia, który wspierany jest przez integralne nauczanie, mające na celu, oprócz zdobywania wiedzy, przede wszystkim kształcenie umiejętności.

Dotychczasowy model oceniania skierowany głównie na ocenę wiadomości i wykazania braków w wiedzy ucznia został zastąpiony innym, w którym istotniejsze są osiągnięcia ucznia niż wykazywanie się przez niego encyklopedyczną wiedzą. Stąd też przedmiotem oceny jest przede wszystkim **umiejętność praktycznego zastosowania wiadomości**. Niezwykle ważne jest, aby ocenianie było spójne i zobiektywizowane.

W szkolnej tradycji oceniania silnie zakorzenione jest tzw. **podejście intuicyjne**. Opiera się ono na osobowości nauczyciela – „mistrza”; wiedza ucznia oceniana jest tu na podstawie subiektywnych odczuć i doświadczeń nauczyciela, często bez odniesienia do jakichkolwiek kryteriów i określenia wymagań. Profesor B. Niemierko postuluje odejście od takiej strategii oceniania na rzecz podejścia analitycznego i holistycznego.

– **podejście analityczne** – preferuje zgodność osiągnięć z działaniami dydaktycznymi nauczyciela; nadrzędną wartością jest program szkolny; oceniane są osiągnięcia ucznia na podstawie pojedynczych jego umiejętności w oparciu o kryteria i wymagania; taka strategia oceniania daje możliwość porównania i jest rzetelna; typowe techniki sprawdzania to zadania testowe zamknięte i krótkiej odpowiedzi, do których niezbędne są klucze odpowiedzi i schemat oceniania; podejście to znajduje zastosowanie szczególnie w ocenianiu zewnętrznym;

– **podejście holistyczne** – zakłada ocenę wykorzystania wiedzy i umiejętności ucznia w praktyce na podstawie kryteriów i wymagań; nadrzędną wartością jest całościowy rozwój ucznia; uczeń sam decyduje o wyborze wiadomości i umiejętności, które zastosuje; typowe techniki sprawdzania to zadania rozszerzonej odpowiedzi (np.: rozprawka, esej); podejście to znajduje zastosowanie szczególnie w ocenianiu wewnątrzszkolnym.¹⁵

System oceniania

We współczesnym szkolnictwie oceniania dokonuje się na trzech płaszczyznach, są to:

- Ocenianie wewnątrzszkolne,
- Samoocena i samokontrola ucznia,
- Ocenianie zewnętrzne.

Ocenianie wewnątrzszkolne

Rozporządzenie Ministra Edukacji Narodowej z dnia 21 marca 2001 r. w sprawie warunków i sposobu oceniania, klasyfikowania i promowania uczniów i słuchaczy oraz przeprowadzania egzaminów i sprawdzianów w szkołach publicznych stwierdza:

Ocenianie wewnątrzszkolne osiągnięć edukacyjnych ucznia polega na rozpoznawaniu przez nauczycieli poziomu i postępów w opanowaniu przez ucznia wiadomości i umiejętności w stosunku do wymagań edukacyjnych wynikających z Podstawy programowej i realizowanych w szkole programów nauczania, uwzględniających tę podstawę, oraz formułowaniu oceny. [...]. (Dz. U. z 2001r. Nr 29, poz. 323, § 2.)

¹⁵ B. Niemierko *Ocenianie szkolne bez tajemnic*. WSiP. Warszawa 2002 r.

Z zapisu tego wynika, że ocenianie szkolne powinno pełnić przede wszystkim **funkcję informacyjną**. Przekazuje ono uczniowi wiedzę o jego poziomie osiągnięć edukacyjnych, o jakości pracy, wskazuje na jego mocne i słabsze punkty w zakresie wiadomości i umiejętności ucznia, pozwala ukierunkować dalszą pracę. Ocenianie jest również istotnym źródłem informacji dla rodziców i Rady Pedagogicznej, o postępach ucznia, ale i impulsem do przeanalizowania skuteczności stosowanych metod nauczania.

Ocena szkolna pełni także **funkcję motywującą**. Nauczyciel nie powinien jednak manipulować wysokością oceny, różnicując formy lub kryteria oceniania zależnie od poziomu uczniów. Jeżeli oceny mają stanowić precyzyjną informację na temat wyników uczenia się i nauczania, muszą być obiektywne i porównywalne. Zagwarantować to powinny Wewnętrzny System Oceniania (WSO) i Przedmiotowy System Oceniania (PSO).

WSO określa wspólne dla danej szkoły:

- ogólne wymagania edukacyjne,
- sposoby sprawdzania postępów uczniów (formy, częstotliwość, ogólne zasady),
- sposoby informowania rodziców o wynikach pracy ich dzieci.

PSO uściśla te ustalenia w odniesieniu do poszczególnych przedmiotów. W miarę możliwości powinny być one wspólne dla wszystkich nauczycieli tego samego przedmiotu uczących na tym samym poziomie w danej szkole.

Ogólne zasady oceniania

Przy formułowaniu przedmiotowego systemu oceniania i ocenianiu ucznia pamiętać należy, że:

- kryteria oceny powinny odnosić się nie do średniego poziomu klasy, ale do danego ucznia i uwzględniać jego indywidualne zdolności,¹⁶
- nauczyciel zobligowany jest do systematycznego oceniania bieżącego, śródrocznego i końcoworocznego,
- ocena na koniec semestru nie powinna być średnią ocen bieżących, gdyż różna jest waga ocen otrzymanych przez ucznia,
- oceny są jawne, zgodne z zasadami określonymi przez WSO i PSO (skala ocen, poziomy wymagań, kryteria oceniania itp.); zadaniem nauczyciela jest systematyczne ocenianie według wypracowanych kryteriów,
- uczeń powinien być świadomy, co jest ocenianie, jaki jest próg zaliczenia, jaki jest poziom wymagań na poszczególne oceny; istotne jest, aby uczeń znał wagę danej oceny, wiedział, że inna jest waga oceny za kartkówkę, inna za aktywność na lekcji, a jeszcze inna za test semestralny czy wypowiedź ustną,
- w praktyce szkolnej ocenie powinny podlegać również sprawności receptywne, czyli rozumienie tekstów słuchanych i czytanych, a nie tylko sprawności produktywne (mówienie i pisanie) i gramatyka,
- w językach obcych szczególnie istotne są kompetencje językowe – oceniamy w efekcie końcowym ich przyrost bądź regres i w zależności od tego, na podstawie ocen cząstkowych, wystawiamy ostateczną ocenę,
- na ocenę końcową nie ma wpływu fakt, że uczeń nabywa umiejętności nie tylko w szkole, lecz także np. na kursach językowych w kraju i za granicą, podczas dłuższego pobytu w danym kraju; ocena powinna być obiektywna i uwzględniać faktyczne umiejętności ucznia, biorąc pod uwagę jego indywidualne możliwości.

¹⁶ Biblioteczka reformy nr 17. *MEN o ocenianiu*. MEN. Warszawa 1999

Progi procentowe

Najczęściej przyjmuje się, że ocenę pozytywną otrzymuje uczeń, który uzyskał minimum 50% punktów.¹⁷ Pełny rozkład progów procentowych jest wtedy następujący:

- 0 – 49 % – ocena niedostateczna
- 50 – 59 % – ocena dopuszczająca
- 60 – 69 % – ocena dostateczna
- 70 – 79 % – ocena dobra
- 80 – 89 % – ocena bardzo dobra
- 90 – 100 % – ocena celująca

Rozkładu takiego nie należy traktować jako dogmat.¹⁸ Istotne jest jednak, aby przyjąć stałe wartości i konsekwentnie ich przestrzegać.

Ocenianie punktowe

Jedną z nowych technik stosowanych przy ocenianiu osiągnięć uczniów jest **ocenianie punktowe**.

Nauczyciel określa obszary aktywności ucznia podlegające ocenie. Mogą to być m.in.: praca klasowa, kartkówka, odpowiedzi ustne, pisemne prace domowe, projekty. Każdemu obszarowi aktywności przypisuje się stałą liczbę punktów, możliwą do osiągnięcia w zależności od wagi danego obszaru aktywności (np. za każdą pracę klasową – 30 pkt, za odpowiedź ustną – 15 pkt., za projekt – 20 pkt. itp.). Na końcu roku szkolnego oblicza się średnią arytmetyczną dla poszczególnych obszarów. Przy ocenianiu punktowym, średnie wyniki dodaje się a następnie, w oparciu o sumę punktów możliwych do zdobycia, oblicza się procent punktów uzyskanych. Ocenę ustala się na podstawie przyjętych w WSO lub PSO progów procentowych dla poszczególnych ocen.

A oto ocenianie punktowe na przykładzie 2 uczniów (A i B):

	Punkty uzyskane w trakcie roku szkolnego													
	Prace klasowe (každorazowo max. 30 pkt)			Odpowiedzi ustne (každorazowo max. 10 pkt)			Kartkówki (každorazowo max. 10 pkt)			Pisemne zadania domowe (každorazowo max. 10 pkt)			Projekt (každorazowo max. 10 pkt)	
Uczeń A	27	25	29	9	9	6	7	7	–	5	10	6	10	8
Uczeń B	11	5	8	9	9	–	8	–	8	10	8	–	9	9

	Podsumowanie końcoworoczne				
	Prace klasowe (každorazowo max. 30 pkt)	Odpowiedzi ustne (každorazowo max. 10 pkt)	Kartkówki (každorazowo max. 10 pkt)	Pisemne zadania domowe (každorazowo max. 10 pkt)	Projekt (každorazowo max. 10 pkt)
Uczeń A	27	8	7	7	9
Uczeń B	8	9	8	9	9

	Podsumowanie końcoworoczne			
	Liczba punktów możliwych do uzyskania	Liczba punktów uzyskanych	Procent zdobytych punktów	Ocena
Uczeń A	70	58	83%	bdb
Uczeń B	70	43	62%	?

¹⁷ Komorowska H. *Metodyka nauczania języków obcych*. WSiP. Warszawa 1999

¹⁸ Stróżyński K., Giermakowski M. *Jak oceniać?* Wydawnictwo Nauczycielskie. Jelenia Góra 1998

Przy zastosowaniu przytoczonych w niniejszym rozdziale progów procentowych uczeń A otrzymałby ocenę bardzo dobrą, a uczeń B ocenę dostateczną.

W PSO nauczyciel może jednak zastrzec dodatkowe warunki uzyskania poszczególnych ocen. W związku ze szczególną wagą prac klasowych, można np. przyjąć zasadę, że na ocenę dostateczną uczeń musi zgromadzić co najmniej 60 % punktów, a równocześnie średnia jego punktów za prace klasowe nie może być mniejsza niż 15.

Konstruowanie testów

W sprawdzaniu i ocenianiu osiągnięć ucznia ważną rolę odgrywają testy.

Test może zawierać trzy typy zadań **zamkniętych**:

- prawda/fałsz,
- dopasowanie,
- test wielokrotnego wyboru

oraz różnorodne formy zadań krótkiej odpowiedzi i **otwartych**, np.:

- uzupełnianie luk,
- przekształcenia,
- krótka wypowiedź pisemna.

Oprócz tutaj zaprezentowanych, można stosować inne techniki kontroli osiągnięć edukacyjnych w ramach wszystkich czterech sprawności językowych, np.: wykorzystanie grafiki (uzupełnienie schematu, naniesienie symboli, opis drogi, przyporządkowanie ilustracji do usłyszanego / przeczytanego fragmentu, itp), wyszukiwanie słów „kluczy”, odpowiedzi na pytania, dokończenie zdań, tłumaczenie, opowiadanie, streszczenie, wypełnienie ankiety / formularzy, dialogi, rozmowy sterowane itp. Test przekrojowy sprawdzający postępy uczniów w dłuższym okresie powinien być przygotowany szczególnie starannie. Powinien wykorzystywać różne techniki testowania.

Poniżej prezentujemy przykład testu obejmujący materiał z dwóch działów. Składa się on zarówno z zadań zamkniętych, jak i otwartych. Wiadomo, że skonstruowanie zadania zamkniętego jest bardzo czasochłonne, ale za to ocena za jego wykonanie jest dużo bardziej obiektywna, aniżeli za zadanie otwarte.

Z doświadczenia wynika, że dużą trudność stanowi opracowanie kryteriów dla zadań otwartych pisemnych i wypowiedzi ustnych. Można tutaj wykorzystać propozycje zamieszczone w informatorze maturalnym z języków obcych na rok 2005. Mogą one być punktem wyjścia do wypracowania kryteriów dla danego przedmiotu. Należy pamiętać, że w języku obcym najistotniejsza jest komunikacja. Zatem oceniając kompetencje językowe ucznia, ocenia się przede wszystkim komunikatywność, a więc błędy gramatyczne, które nie zakłócają relacji komunikacyjnych, czy niepoprawna wymowa, nie obniżają znacznie wartości wypowiedzi, w szczególności na poziomie podstawowym. Nie powinno się jednak rezygnować z dążenia do poprawności językowej i należy regularnie eliminować błędy językowe. Również gramatyka i leksyka podlegają ocenianiu, a kontroli umiejętności tych zagadnień można dokonać za pomocą służących do tego celu zadań.

Przykład testu obejmujący materiał leksykalno-gramatyczny lekcji 9 i 10 w podręczniku *einFach gut neu*

I. Przeczytaj ogłoszenie w gazecie na temat wynajmowania mieszkania, a następnie uzupełnij tekst w języku polskim.

(2 pkt. = 4 x 0,5 pkt)

Wedding – geräumige 3-Zimmerwohnung, Küche, Dusche, WC, Ofenheizung, Altbau, 85 m², renoviert, möbliert. Miete 330 Euro, Kaution 750 Euro, sofort zu vermieten.
Hausverwaltung – Tel. 31 55 20 32.

nach: BZ, 16. Januar 2001

Mieszkanie składa się z następujących pomieszczeń:
..... . Jego łączna powierzchnia wynosi Mieszkanie umeblowane. Proponowana wysokość czynszu wynosi

II. Połącz w pary pojęcie i objaśnienie jego znaczenia.
Jedno wyjaśnienie jest zbędne.

(1,5 pkt = 3 x 0,5 pkt)

Schlafzimmer

Kühlschrank

Nachttisch

Dort kann man in den kühlen Nächten schlafen.

Ein kleines Möbel, das im Schlafzimmer neben dem Bett steht.

Ein Raum, wo man in der Nacht schläft.

Dank dem Gegenstand bleibt das Essen frisch.

III. Uzupełnij dialog na temat wynajmowania mieszkania.

(4 pkt = 8 x 0,5 pkt)

K: Guten Tag, ich eine Wohnung.
V: Guten Tag, ich habe eine Wohnung zu
K: Wo sich diese Wohnung?
V: Im Stadtzentrum.
K: Wie ist die Wohnung?
V: Zwei Zimmer, eine Einbauküche, ein Bad.
K: Ist das ein Neubau oder ein?
V: Ein Neubau.
K: Wie ist die?
V: In der Nähe gibt es eine Bushaltestelle.
K: Wie hoch ist die?
V: 430 Euro.
K: ich die Wohnung sehen?
V: Aber natürlich! Sie können heute Nachmittag kommen.(...)

Komentarz do konstrukcji testu:

Test zbudowany jest z zadań zamkniętych (zadanie II i IV) i otwartych: krótkiej odpowiedzi (zadania I, III, V, VI) oraz dłuższej odpowiedzi (zadanie VII). Dla wszystkich zadań należy opracować model odpowiedzi. Szczególną uwagę należy zwrócić na precyzyjne opracowywanie kryteriów dla zadań otwartych.

Stosując progi zaliczenia na poszczególne oceny według H. Komorowskiej, należy przyjąć, że ocenę pozytywną (dopuszczający) otrzyma uczeń, który uzyska za test 50% wszystkich punktów, zatem na ocenę dostateczną konieczne jest uzyskanie 60%, na ocenę dobrą – 70% punktów. Należy pamiętać, że wymagania podstawowe kształtują się do poziomu maksymalnie oceny dostatecznej, tj. w przedziale od 0% do 69%. Z tego wynika, że uzyskanie punktów powyżej 70% oznacza wykazanie się wiadomościami i umiejętnościami na poziomie wymagań ponadpodstawowych.

Za poprawne wykonanie wszystkich zadań, uczeń uzyska maksymalnie 23 punkty, z czego wynika, że:

- uzyskując punkty w przedziale od 0 pkt do 16 pkt, uczeń wykazuje się wiadomościami i umiejętnościami na poziomie wymagań podstawowych,
- uzyskując punkty w przedziale 17 pkt i powyżej, uczeń wykazuje się wiadomościami i umiejętnościami na poziomie wymagań ponadpodstawowych.

Stąd też bardzo istotne jest ustalenie poziomu wymagań w poszczególnych zadaniach i określenie punktacji dla danego zadania (w podanym przykładzie testu tylko 30% maksymalnej liczby punktów należy przeznaczyć na sprawdzanie wiadomości i umiejętności na poziomie wymagań ponadpodstawowych). Do tego celu można sporządzić szkic testu.

Numer zadania	Typ zadania	Wymagania	Liczba punktów		Maksymalna liczba punktów za zadanie
			Wymagania podstawowe	Wymagania ponadpodstawowe	
I.	Otwarte – uzupełnianie luk	P	2 pkt	-	2 pkt
II.	Zamknięte – dopasowanie	P	1,5 pkt	-	1,5 pkt
III.	Otwarte – uzupełnienie luk	P	4 pkt	-	4 pkt
IV.	Zamknięte – wielokrotny wybór	P	2,5 pkt	-	2,5 pkt
V.	Otwarte – uzupełnianie luk	P/PP	2 pkt	1 pkt	3 pkt
VI.	Otwarte – krótka odpowiedź	P/PP	4 pkt	2 pkt	6 pkt
VII.	Otwarte – dłuższa wypowiedź	PP	-	4 pkt	4 pkt
Maksymalna liczba punktów			16 pkt = 70%	7 pkt = 30%	23 pkt = 100%

Ocena wypowiedzi ustnej

Sprawdzanie opanowanego przez uczniów bieżącego materiału dokonuje się najczęściej poprzez wypowiedzi ustne. Ważne jest, aby również podczas oceniania wypowiedzi ucznia kierować się przyjętymi przez nauczyciela kryteriami. Odwołanie się do kryteriów może ułatwić zapisanie zadań na specjalnych biletach. Również w zakresie wypowiedzi ustnych należy stosować rozróżnienie wymagań na podstawowe i ponadpodstawowe. Uwzględniając powyższe rozróżnienie, zestawy zadań można skonstruować w następujący sposób:

Zestaw I

Zadanie 1

Przeprowadź rozmowę z koleżanką/kolegą (nauczycielem), pytając o miejsce zamieszkania, wielkość mieszkania/domu, o pomieszczenia i ich urządzenie oraz o standard. Zapytaj, czy jest z niego zadowolona/y.

(wymagania podstawowe) – 6 pkt

Zadanie 2

Poszukujesz małego mieszkania w Berlinie. Znalazłaś/eś interesujące Cię ogłoszenie. Dzwonisz pod wskazany numer:

- zapytaj o warunki najmu,
- wyraż zdziwienie z powodu wysokości czynszu,
- zapytaj o warunki komunikacji miejskiej,
- zaproponuj właścicielowi spotkanie.

(wymagania podstawowe/ponadpodstawowe) – 4 pkt

Zestaw II

Zadanie 1

Opisz swój pokój.

(wymagania podstawowe) – 6 pkt

Zadanie 2

Koleżanka/kolega przekonuje Cię do wspólnego wynajęcia mieszkania, które znajduje się w starej zaniedbanej dzielnicy, powołując się na bardzo niski czynsz. Ustosunkuj się krytycznie do tej propozycji (standard mieszkania jest bardzo niski, m.in. mieszkanie znajduje się na poddaszu, brak jest centralnego ogrzewania, mieszkanie wymaga odświeżenia).

(wymagania ponadpodstawowe) – 4 pkt

Zestaw III

Mając do dyspozycji ilustrację pustego pomieszczenia po remoncie oraz pojedyncze obrazki przedstawiające wyposażenie pokoju:

a) umebluj pokój, nazywając poszczególne czynności

(wymagania podstawowe) – 6 pkt

b) uzasadnij swoje decyzje

(wymagania ponadpodstawowe) – 4 pkt

(Przykłady zadań sprawdzających sprawność mówienia w danym zakresie tematycznym opracowano na podstawie podręcznika *einFach gut neu 1* – lekcja 9 i 10)

Ocenianie umiejętności wypowiedziania się może przybierać różne formy, m. in. odpowiedzi na pytania, spontaniczne dialogi między uczniami w parach, dialogi sterowane między uczniami lub z nauczycielem, krótsza / dłuższa wypowiedź ustna, udział w dyskusji. Znajomość gramatyki i słownictwa może również podlegać ocenie. Najistotniejsza jest jednak umiejętność komunikacji językowej. W ocenie odpowiedzi ustnych należy brać pod uwagę przede wszystkim ten aspekt.

Ocena nieformalna

Ocenianie osiągnięć ucznia nie powinno ograniczać się do **oceny formalnego**. Nauczyciel powinien dokonywać również **oceny nieformalnej**, w postaci komentarza, analizy błędów, pochwały bądź zwrócenia uwagi na niedostatki czy pomyłki. Nie należy jednak poprawiać błędów w czasie wypowiedzi ucznia. Uniemożliwia to często jej kontynuację i wywołuje strach. Bardzo ważne jest, aby komentarz do oceny wskazywał na początku na pozytywne elementy, a dopiero później określał braki i usterki. Uczeń powinien mieć poczucie motywacji do doskonalenia swoich umiejętności, a nie poczucie strachu i wstydu.

W przypadku oceny formalnej, nauczyciel powinien pamiętać o indywidualizacji wymagań w zależności od możliwości i percepcji ucznia, a także uwzględnić ewentualną dysleksję ucznia.

Nie należy też obawiać się wystawiania oceny celującej. Każdy uczeń ma prawo do otrzymania takiej oceny jako oceny cząstkowej czy końcowej. Istotne jest, aby dać uczniowi szansę na uzyskanie oceny celującej – może to być możliwość wykonania dodatkowego zadania, np. w teście czy poza lekcjami lub docenić, i w ten sposób wyróżnić, szczególne umiejętności zarówno językowe, jak i pozajęzykowe.

Ocena projektu

Nową formą oceniania jest ocena projektu. Tutaj brane są pod uwagę typowe dla projektu elementy, które wymagają odrębnych kryteriów. Oceniana jest faza przygotowawcza i faza prezentacji. Uczeń nie jest oceniany za indywidualną pracę, lecz za pracę w grupie. Przy ocenie projektu oceniamy także umiejętności pozajęzykowe (np.: umiejętność organizowania pracy, przestrzegania terminów, umiejętność wyszukiwania informacji, selekcji zdobytego materiału, umiejętność pracy w grupie, oryginalność wykonania projektu, a także umiejętność prezentacji – zainteresowanie tematem, przejrzystość, zachowanie formy, umiejętność nawiązania kontaktu ze słuchaczami). Należy oczywiście pamiętać o umiejętnościach językowych, lecz nie mają one decydującego wpływu na ocenę. Oceny projektu nauczyciel dokonuje zarówno podczas indywidualnych konsultacji z grupą, jak i na forum klasy. Istotne jest, aby uczniowie na początku roku szkolnego znali nie tylko temat projektu i termin jego realizacji, ale również zapoznali się z kryteriami oceniania.

Samooceńa i samokontrola wynikająca z autonomii ucznia

Z *Podstawy programowej* wynika, że jednym z zadań szkoły jest wdrażanie uczniów do samodzielności w procesie uczenia się języka obcego.¹⁹

Oprócz przedstawiania strategii uczenia się i wskazywania na pozaszkolne źródła wiedzy (jest o tym mowa w rozdziale 4 i 5) kreowanie samodzielności ucznia powinno obejmować kształcenie zdolności dokonywania samokontroli i samooceny. Uczeń powinien sam planować przyrost wiedzy i umiejętności, ocenić ich stan faktyczny, określić swoje słabe i mocne strony i prze-myśleć strategię doskonalenia.

Formą samooceny jest dokonywanie przez ucznia **ewaluacji własnych działań**. Daje ona, dzięki zbieraniu przez ucznia informacji o procesie nauczania i uczenia się oraz uzyskiwanych efektach, możliwość dokonania analizy. Stosując ewaluację jako formę oceny, można nauczyć się konstruktywnej krytyki, przyjmowania uwag czy autorefleksji.

Zasadnicza różnica pomiędzy tradycyjnym ocenianiem a ewaluacją polega na tym, że w pierwszym przypadku mamy do czynienia z oglądem zewnętrznym, oglądem jednoznacznie (i najczęściej jednoosobowo) wartościującym, w drugim zaś z oglądem od wewnątrz, którego interpretacja pozwala dopiero na wnioskowanie o zaletach i wadach badanego procesu.²⁰

Ewaluacja może być przeprowadzona indywidualnie przez ucznia, w grupie, w klasie pisemnie lub ustnie; po danej lekcji lub po danym rozdziale, na koniec semestru. Może być dokonana w formie wyrażenia opinii, pytań – odpowiedzi, prostych lub bardziej złożonych ankiet ewaluacyjnych. Najistotniejsza w procesie ewaluacji jest możliwość autorefleksji, przystąpienia, aby podsumować, zastanowić się.

Podany przykład ankiety sprawdza wiadomości i umiejętności ucznia. Zbudowany został na podstawie konkretnego materiału leksykalno-gramatycznego zawartego w podręczniku *einFach gut neu* w rozdziale 9. i 10. Nauczyciel, posługując się planem wynikowym, może

¹⁹ *Podstawa programowa dla szkół ponadgimnazjalnych z 2002 roku*

²⁰ Bernard Sack, Barbara Jarosz. Uniwersytet Szczeciński – Instytut Pedagogiki. 2001 r.

zapropnować uczniom taki rodzaj ankiety, z której wyniknie, czy realizowany materiał został opanowany tylko na poziomie podstawowym, czy też na poziomie ponadpodstawowym. Należy zredagować podstawowe pytania (bardziej ogólne, a nie szczegółowe), na które uczeń odpowiada sam przed sobą i w odpowiedniej rubryce stawia znak „X”. Komentarz do jego odpowiedzi znajduje się pod tabelą – uczeń po wyciągnięciu odpowiednich wniosków powinien je przeanalizować, w wyniku czego albo będzie musiał uzupełniać braki, albo doskonalić osiągnięty na dany moment poziom.

Przykład ankiety ewaluacyjnej

PYTANIE	ZDECYDOWANIE TAK	RACZEJ TAK	MUSZĘ JESZCZE DOPRACOWAĆ	NIE
<i>Czy rozumiem ogólny sens czytanych przeze mnie w prasie niemieckiej ogłoszeń na temat wynajmowania mieszkania / pokoju?</i>				
<i>Czy potrafię zapytać o warunki wynajmu mieszkania / pokoju?</i>				
<i>Czy potrafię napisać proste ogłoszenie?</i>				
<i>Czy potrafię opisać pokój?</i>				
<i>Czy potrafię wyrazić opinię na temat zmian w urządzeniu pokoju i innych pomieszczeń?</i>				
<i>Czy potrafię wymienić formy zaimka osobowego w III przypadku?</i>				
<i>Czy potrafię stosować rodzajnik w III przypadku?</i>				
<i>Czy potrafię odmienić czasowniki gefallen i helfen?</i>				
<i>Czy znam przyimki z III i IV przypadkiem?</i>				

Jeżeli nie pojawił się znak „X” w kolumnie „NIE”, mogę uznać, że opanowałem/am materiał w tym rozdziale na poziomie podstawowym. Jeżeli pojawił się choć jeden znak „X” w kolumnie „NIE”, to muszę jeszcze popracować!!!

Przy przeważającej ilości znaków „X” w kolumnie „NIE”, należy dogłębnie zastanowić się nad przyczyną i przystąpić do odpowiednich działań.

Należy również skonstruować ankietę dla uczniów, którzy chcą dokonać samooceny swoich umiejętności na poziomie ponadpodstawowym. Oto przykład:

PYTANIE	TAK	NIE
<i>Czy rozumiem szczegóły w treści ogłoszeń dotyczących wynajęcia mieszkania / pokoju?</i>		
<i>Czy potrafię krytycznie wypowiedzieć się na temat prezentowanego mieszkania / pokoju i bronić swojego stanowiska?</i>		
<i>Czy umiem negocjować warunki najmu?</i>		
<i>Czy potrafię opisać urządzenie swojego przyszłego mieszkania / pokoju i uzasadnić swoje preferencje?</i>		
<i>Czy stosuję poprawnie zaimek osobowy w III przypadku?</i>		
<i>Czy swobodnie określam relacje przestrzenne za pomocą przymków?</i>		

Jeżeli w kolumnie „TAK” w każdym wersie pojawił się znak „X”, mogę uznać, że opanowałem/am materiał w tym rozdziale na poziomie ponadpodstawowym. Jeżeli pojawił się choć jeden znak „X” w kolumnie „NIE”, to muszę jeszcze popracować!!!

Dokonując samooceny, nie tylko należy badać stan wiedzy i umiejętności, ale należy zwrócić uwagę na formy pracy i motywację. Dlatego też uzupełnieniem powyższych pytań powinny być pytania o zakres przygotowań, np.:

- Czy aktywnie uczestniczyłem/am w lekcji?
- Czy odrabiałem/am regularnie zadania domowe?
- Czy wykonałem/am jakieś dodatkowe zadania?
- Czy po każdej lekcji systematycznie powtarzam słownictwo w kontekście?
- Czy uczę się języka obcego głośno?
- Czy rozumiem nowe zagadnienia gramatyczne?
- itp.

Ważną propozycją w zakresie przejmowania przez ucznia odpowiedzialności za proces uczenia się języków obcych jest idea **Europejskiego Portfolio Językowego**.²¹ Portfolio to zbudowany według określonych reguł system dokumentowania znajomości i toku nauki języków obcych oraz doświadczeń interkulturowych osoby uczącej się. Obejmuje ono nie tylko wiadomości i umiejętności przyswojone w trakcie lekcji języków obcych lecz wszelkie doświadczenia, które związane są z obcym językiem czy kulturą, a które wpływają na rozwój kompetencji językowej ucznia.

Językowe portfolio ma umożliwiać dokonywanie samooceny znajomości języków, pobudzać do refleksji nad procesem uczenia się i charakterem doświadczeń międzykulturowych, a także pomagać uczącemu się planować dalszy tok pracy. Przez swój charakter zwraca uwagę na fakt, że nauka języka jest procesem nie ograniczającym się do lekcji szkolnych lecz procesem trwającym (w różnych formach) przez całe życie.

Językowe portfolio to jeden z projektów Rady Europy. Prace nad jego stworzeniem podjęto już na początku minionej dekady.²² Obecnie dokument ten jest już gotowy w osobnych wersjach m. in. dla poszczególnych państw i regionów i dla różnych grup wiekowych.

²¹ Na podstawie artykułu dr Barbary Głowackiej *Europejskie Portfolio Językowe – droga do wielojęzyczności*. Języki Obce w Szkole nr 4, 2002 r.

²² Publikacja portfolio w wersji polskojęzycznej planowana jest na rok 2004.

Przy opisie i kwalifikacji sprawności językowych wszystkie warianty odwołują się do *Europejskiego systemu opisu kształcenia językowego*, co zapewnia przejrzystość i porównywalność tego dokumentu na terenie całej Europy.

Europejskie Portfolio Językowe składa się z 3 części, są to:

- Paszport językowy,
- Biografia językowa oraz
- Dossier

Paszport językowy przekazuje syntetyczną informację na temat aktualnego poziomu kompetencji językowych i doświadczeń interkulturowych swojego właściciela.

Znajomość poszczególnych języków zostaje przy tym rozbita na 4 podstawowe sprawności (słuchanie, czytanie, mówienie, pisanie), co ułatwia dokonanie samooceny swoich umiejętności. Uczniowie bowiem wykazują się różnym poziomem w zakresie poszczególnych sprawności, niektórzy np. niemal wszystko rozumieją, ale mają kłopoty z pisaniem, itp. Wskazane w paszporcie dyplomy i certyfikaty językowe przypisane zostają do odpowiednich poziomów znajomości języka (według standardów *Common European Framework of Reference*).

Portfolio zawiera szczegółowe instrukcje odnośnie wypełniania językowego paszportu.

Biografia językowa dokumentuje historię akwizycji języków i kontaktów interkulturowych. Jej adresatem jest nie tylko sam właściciel portfolio, ale i osoby z zewnątrz: nauczyciel, pracodawca, rodzice. Materiały w niej gromadzone powinny dotyczyć m.in.:

- języka ojczystego właściciela Portfolio, języka w miejscu jego zamieszkania, języków poznawanych w szkole, języków poznawanych w związku z pracą zawodową, pobytami za granicą, doksztalcaniem, doskonaleniem zawodowym;
- bezpośrednich kontaktów z obcymi językami i kulturami (podróże, kursy, znajomości prywatne, hobby, filmy, lektura);
- szkół i form kształcenia językowego, jakie właściciel portfolio ukończył (długość trwania, cele i metody nauczania, program nauczania, formy sprawdzania umiejętności);
- planów związanych z nauką języków.

W **Dossier** gromadzi się przykłady prac własnych, które ilustrują, co właściciel portfolio już zrobił w zakresie kształcenia językowego i czego jest w stanie wykonać. Mogą to być np. teksty pisane, nagrania dźwiękowe i na kasetach video, dokumentacja dot. projektów, w których uczestniczył itd.

Trudno przewidzieć, w jakim stopniu portfolio upowszechni się w szkolnictwie europejskim. Nie ulega jednak wątpliwości, że dokument ten stwarza uczniowi nowe możliwości do rozwijania jego autonomii i kształtowania odpowiedzialności za proces uczenia się.

Ocenianie zewnętrzne – Matura 2005

Jedną z trzech form oceniania w zreformowanym systemie oceniania jest ocenianie zewnętrzne. W szkolnictwie ponadgimnazjalnym jest to egzamin maturalny.

Egzamin maturalny w nowej formie, zgodnie z Rozporządzeniem Ministra Edukacji Narodowej i Sportu z dnia 7 stycznia 2003r. zmieniającym rozporządzenie w sprawie warunków i sposobu oceniania, klasyfikowania i promowania uczniów i słuchaczy oraz przeprowadzania egzaminów i sprawdzianów w szkołach publicznych (Dz. U. z 2003r., Nr 26, poz. 225), odbędzie się po raz pierwszy w roku 2005 dla absolwentów szkół ponadgimnazjalnych, m.in. trzyletnich liceów ogólnokształcących, liceów profilowanych; dla absolwentów czteroletnich techników w 2006 roku. Z rozporządzenia wynika, że język obcy nowożytny zdawany będzie obowiązkowo pisemnie przez wszystkich absolwentów na poziomie podstawo-

wym oraz ustnie na zadeklarowanym przez absolwenta poziomie podstawowym lub rozszerzonym. Jeżeli zdający wybierze w części pisemnej poziom rozszerzony, to obowiązkowo rozwiązuje zadania w arkuszu na poziomie podstawowym, a następnie zadania w dwóch arkuszach na poziomie rozszerzonym. Podczas egzaminu maturalnego sprawdzane są, ujęte w standardach egzaminacyjnych, umiejętności językowe i interkulturowe w zakresie czterech sprawności. Najistotniejsza jest umiejętność komunikacji językowej. Należy zatem zadbąć w procesie dydaktycznym, aby właśnie ta umiejętność znalazła priorytetowe miejsce.

Szczegółowe informacje o strukturze egzaminu, opis egzaminu, przykładowe arkusze egzaminacyjne oraz zestawy egzaminacyjne na część ustną wraz z modelem odpowiedzi i kryteriami oraz przykładowe prace uczniów zawiera informator maturalny publikowany dla każdego rocznika w terminie określonym w rozporządzeniu.

Ocenianie uczniów z dysleksją

Rozporządzenie MEN z 19.04.1999 w § 6 stwierdza: „*Nauczyciel jest zobowiązany, na podstawie pisemnej opinii poradni psychologiczno-pedagogicznej lub innej poradni specjalistycznej, obniżyć wymagania edukacyjne (...) w stosunku do ucznia, u którego stwierdzono specyficzne trudności w uczeniu się lub deficyty rozwojowe, uniemożliwiające sprostanie wymaganiom edukacyjnym wynikającym z programu nauczania*”.

Pamiętając o tym, że uczniowie dyslektyczni mają kłopoty z wszelkimi formami samodzielnego czytania i pisania, z orientacją przestrzenną, że mylą im się pojęcia długości, szerokości, wysokości, że wolniej czytają i analizują teksty, należy:

- klasyfikować ucznia dyslektycznego głównie na podstawie wypowiedzi ustnych, a prace pisemne oceniać jedynie na podstawie ich treści,
- ograniczać stawianie stopni na rzecz oceny opisowej, w której zaznaczona będzie poprawa i przyrost umiejętności ucznia, a nie tylko odniesienie do przyjętych wymagań,
- wystawiać oceny ze zwiększoną tolerancją (zmodyfikować progi procentowe punktów),
- stawiać uczniowi wymagania stosowne do faktycznych jego możliwości (w ich określeniu może pomóc konsultacja z poradnią pedagogiczną).

Rozdział 7

Ministwownik terminologii reformy

Poniżej zamieszczono definicje pojęć związanych z reformą systemu oświaty w Polsce. Większość z nich została przedstawiona już w poprzednich rozdziałach niniejszej publikacji. Ponowna prezentacja w formie uporządkowanej alfabetycznie zbiorczej listy ułatwi odbiorcy ich przyswojenie i dostrzeżenie powiązań między nimi.

W tej części wykorzystano materiał opracowany przez Klemensa Stróżyńskiego zamieszczony w Klubie Ocenianie na stronie internetowej Wydawnictwa Szkolnego PWN.

Cele kształcenia	zamierzone zmiany, zachodzące w uczniach pod wpływem nauczania i uczenia się.
Cele ogólne	mają charakter wieloznaczny, mało konkretny; są zapisywane w podstawach programowych.
Cel operacyjny	opisuje zamierzone wyniki uczniów poprzez nazwanie czynności (z łac. operacji), którą uczeń potrafi wykonać, np. uczeń potrafi opisać mieszkanie.
Cel szczegółowy	opis konkretnego osiągnięcia ucznia określonego w <i>Podstawie programowej</i> .
Centralna Komisja Egzaminacyjna	m.in. opracowuje standardy wymagań egzaminacyjnych oraz koordynuje prace komisji okręgowych.
Egzaminator	nauczyciel posiadający kwalifikacje do oceniania prac egzaminacyjnych i przeprowadzania egzaminów ustnych z języka polskiego, języka mniejszości narodowej i języka obcego nowożytnego, wpisany do centralnego rejestru egzaminatorów danego przedmiotu.
Europejski system opisu kształcenia językowego (nazwa oryginalna <i>Common European Framework of Reference</i> , nazwa niemiecka <i>Gemeinsamer europäischer Referenzrahmen für Sprachen: lernen, lehren, beurteilen</i>)	dokument opracowany przez zespół ekspertów Rady Europy, mający na celu ujednoczenie kształcenia językowego w zakresie uczenia się, nauczania i oceniania.
Ewaluacja osiągnięć szkolnych	systematyczne i wieloaspektowe poznawanie i wartościowanie osiągnięć ucznia, z uwzględnieniem okoliczności ich powstawania; daje ona możliwość dokonania analizy dzięki zbieraniu przez ucznia i nauczyciela informacji o procesie nauczania i uczenia się oraz o uzyskiwanych efektach.
Informator maturalny (pierwotna nazwa <i>Syllabus</i>)	informacje dotyczące struktury egzaminu maturalnego z poszczególnych przedmiotów wraz z opisem kryteriów oceniania oraz przykładowym arkuszem egzaminacyjnym wraz z modelem odpowiedzi.
Kryteria oceniania	zespół norm, według których oceniane są zadania otwarte.

Licea profilowane	zapewniają wykształcenie ogólne na poziomie średnim przy jednoczesnym umożliwieniu kształcenia ogólnozawodowego w 14 profilach dostosowanych do potrzeb gospodarki polskiej i europejskiego rynku pracy.
Materiał nauczania/kształcenia	uszczegółowienie treści nauczania zawartych w <i>Podstawie programowej</i> .
Nauczanie	ogół zaplanowanych i świadomych czynności nauczyciela, służących wywołaniu zmian (przyrostu) w zakresie wiadomości, umiejętności i postaw poznawczych ucznia.
Ocenianie zewnętrzne	sprawdzanie i ocenianie przez egzaminatorów poprawności rozwiązanych zadań w zakodowanych pracach uczniowskich według jednego modelu odpowiedzi i ustalonych kryteriów, obowiązujących w całym kraju.
Okręgowa Komisja Egzaminacyjna	zajmuje się m. in. organizacją i przeprowadzaniem sprawdzianu i egzaminów w III klasie gimnazjum, egzaminów maturalnych i egzaminów zawodowych, ponadto prowadzi szkolenia dla egzaminatorów oraz opracowuje informatory egzaminacyjne.
Operacjonalizacja celów kształcenia	proces formułowania kształcenia poprzez nazwanie czynności, które uczeń potrafi wykonać.
Osiągnięcia ucznia	stan wiedzy ucznia (wiadomości i umiejętności) w momencie pomiaru; informacja nie uwzględnia postępów; osiągnięcia jest znacznie łatwiej mierzyć i oceniać niż postępy.
Planowanie wyników	sformułowanie przez nauczyciela wymagań edukacyjnych z danego przedmiotu z uwzględnieniem uzdolnień, motywacji i potrzeb poznawczych uczniów.
Plan wyników	dokument nauczycielski, w którym określony jest poziom wymagań edukacyjnych – osiągnięć uczniów w formie zoperacjonalizowanych celów kształcenia; podporządkowany jest im wybór i układ materiału nauczania oraz dobór środków dydaktycznych i form pracy; plan wynikowy uwzględnia procedury sprawdzania i oceniania osiągnięć ucznia.
Podejście analityczne (w ocenianiu)	preferuje zgodność osiągnięć z działaniami dydaktycznymi nauczyciela; nadrzędną wartością jest program szkolny; oceniane są osiągnięcia ucznia na podstawie pojedynczych jego umiejętności na podstawie kryteriów i wymagań; taka strategia oceniania daje możliwość porównania i jest rzetelna; typowe techniki sprawdzania to zadania testowe zamknięte i pytania wymagające krótkiej odpowiedzi, do których niezbędne są klucze odpowiedzi i schemat oceniania; podejście to znajduje zastosowanie szczególnie w ocenianiu zewnętrznym.

Podejście holistyczne (w ocenianiu)	zakłada ocenę wykorzystania wiedzy i umiejętności ucznia w praktyce z wykorzystaniem kryteriów i wymagań; nadrzędną wartością jest całościowy rozwój ucznia; uczeń sam decyduje o wyborze wiadomości i umiejętności, które zastosuje; typowe techniki sprawdzania to zadania rozszerzonej odpowiedzi (np.: rozprawka, esej); podejście to znajduje zastosowanie szczególnie w ocenianiu wewnątrzszkolnym.
Podejście intuicyjne (w ocenianiu)	opiera się ono na osobowości nauczyciela – „mistrza”; wiedza ucznia oceniana jest tu na podstawie subiektywnych odczuć i doświadczenia nauczyciela, często bez odniesienia do jakichkolwiek kryteriów i określenia wymagań.
Podstawa programowa	dokument określający cele edukacyjne, zadania szkoły, treści nauczania oraz osiągnięcia z każdego przedmiotu nauczania na danym etapie kształcenia, obowiązujący w całym kraju.
Portfolio	uznane jest przez specjalistów jako narzędzie autonomizacji ucznia, nowa forma kontrolowania i własnej oceny osiągnięć popularyzowana w całej Europie; Portfolio uczniowskie powinno zawierać zgromadzone przez ucznia własne prace.
Proces kształcenia	ogół zaplanowanych działań prowadzących do pożądanych zmian w sferze poznawczej i sferze postaw ucznia; najważniejszymi składowymi poznawczymi procesu kształcenia są nauczanie oraz uczenie się; w procesie kształcenia wyodrębnia się także budowanie postaw (poprzez nauczanie i uczenie się).
Programy nauczania	opis sposobu realizacji celów i zadań, określonych w <i>Podstawie programowej kształcenia ogólnego</i> .
Przedmiotowy system oceniania (PSO)	dokument mający za zadanie sformułowanie przedmiotowych wymagań edukacyjnych oraz sposobów i form sprawdzania osiągnięć uczniów w ramach danego przedmiotu.
Referenzrahmen – Europejski system opisu kształcenia językowego (nazwa oryginalna <i>Common European Framework of Reference</i>)	dokument opracowany przez zespół ekspertów Rady Europy, mający na celu ujednoczenie kształcenia językowego w zakresie uczenia się, nauczania i oceniania.
Syllabus – obecna nazwa Informator maturalny	informacje dotyczące struktury egzaminu maturalnego z poszczególnych przedmiotów wraz z opisem kryteriów oceniania oraz przykładowym arkuszem egzaminacyjnym wraz z modelem odpowiedzi.
Standardy wymagań egzaminacyjnych	zwięzłe opisy osiągnięć uczniów na końcu poszczególnych etapów kształcenia, będące podstawą do przeprowadzania egzaminów zewnętrznych, ustalone jako normy wymagań obowiązujące w toku egzaminów przeprowadzanych w danym roku szkolnym; przygotowywane przez Centralną Komisję Egzaminacyjną, a ogłoszone przez Ministra Edukacji Narodowej i Sportu.

Taksonomia celów kształcenia	hierarchiczne uporządkowanie celów kształcenia ze względu na rodzaj opanowanych przez uczniów czynności.
Treści nauczania	zakres wiedzy i działań określonych w <i>Podstawie programowej</i> , służących realizacji celów ogólnych i szczegółowych, stanowiących punkt wyjścia do sformułowania materiału nauczania.
Treść kształcenia danego przedmiotu	struktura wiążąca cele kształcenia, wymagania oraz materiał nauczania tego przedmiotu. Pierwotne są cele, odpowiadające na pytanie, po co w istocie należy się uczyć danego przedmiotu. Z celów wynikają wymagania, które opisują efekty uczenia się, czyli osiągnięcia uczniów. Tym z kolei podporządkowany jest materiał nauczania (kształcenia), służący realizacji celów i zdobywaniu umiejętności. Materiał ten może być, bez szkody dla treści kształcenia, modyfikowany według koncepcji autorów programów nauczania.
Uczenie się	czynności ucznia służące przyrostowi jego wiadomości, umiejętności oraz rozwijaniu zainteresowań, mające decydujący wpływ na efektywność procesu kształcenia.
Wewnątrzszkolny system oceniania (WSO)	dokument opisujący strategię i ogólne unormowania w zakresie oceniania postępów uczniów w danej szkole.
Wymagania edukacyjne	hierarchiczny wykaz niezbędnych osiągnięć uczniów, powiązany ze skalą stopni szkolnych, wyprowadzony pośrednio z <i>Podstawy programowej</i> a bezpośrednio (i to jest istotne dla nauczyciela) z programu nauczania; formułowane są wielopoziomowo, ponieważ służą bezpośrednio do wystawiania stopni szkolnych; opisują stopień opanowania wiadomości i umiejętności (w jakim stopniu uczeń wie i potrafi).

Rozdział 8

Informacje uzupełniające

Niniejszy rozdział jest rodzajem bazy danych, w której nauczyciel znajdzie wykaz:

- istotnych pozycji w zakresie literatury fachowej,
- adresów ważnych instytucji oświatowych,
- aktualnych rozporządzeń Ministerstwa Edukacji Narodowej i Sportu ogłoszonych w latach 2001–2003.

Ze względu na wagę dokumentu, jakim jest *Podstawa programowa*, jego treść dotyczącą nauczania języków obcych nowożytnych oraz realizowania ścieżek edukacyjnych zamieszczono w całości.

Wykaz zalecanej literatury fachowej

Zamieszczona poniżej lista nie jest zestawem lektury obowiązkowej. Zawarte w niej pozycje mogą jednak stanowić dla nauczyciela cenne wsparcie przy realizacji różnych zadań związanych z nauczaniem języków obcych.

Metodyka nauczania

1. Bohn R. *Probleme der Wortschatzarbeit*. Langenscheidt 2000
2. Bimmel P., Rampillon U. *Lernerautonomie und Lernstrategien*. Langenscheidt. Berlin 2000
3. Brudnik E., Moszyńska A., Owczarska B. *Ja i mój uczeń pracujemy aktywnie. Przewodnik po metodach aktywizujących*. Zakład Wydawniczy SFS. Kielce 2000
4. Dahlaus B. *Fertigkeit Hören*. Langenscheidt. Berlin 1994
5. Doye P. *Typologie der Testaufgaben für den Unterricht Deutsch als Fremdsprache*. Langenscheidt. Berlin 1999
6. Fisher R. *Uczymy jak się uczyć*. WSiP. Warszawa 1999
7. Funk H., Koenig M. *Grammatik lehren und lernen*. Langenscheidt. Berlin 1991
8. *Gemeinsamen europäischen Referenzrahmen für Sprachen: lernen, lehren, beurteilen*. Langenscheidt 2002
9. Glaboniat M., Müller M., Rusch P., Schmitz H., Wertenschlag L. *Profile Deutsch. Lernzielbestimmungen, Kannbeschreibungen und kommunikative Mittel für die Niveaustufen A1, A2, B1 und B2 des „Gemeinsamen europäischen Referenzrahmen für Sprachen“*. Langenscheidt. Berlin 2002
10. Gołębniak D. *Uczenie metodą projektów*. WSiP. Warszawa 2002
11. Heyd G. *Deutsch lehren. Grundwissen für den Unterricht in Deutsch als Fremdsprache*. Diesterweg. Frankfurt/Main 1990
12. Kallenbach Ch., Ritter M. *Computer-Ideen für den Englisch-Unterricht*. Cornelsen. Berlin 2000
13. Kleppin K. *Fehler und Fehlerkorrektur*. Langenscheidt. Berlin 2001
14. Kast B. *Fertigkeit Schreiben*. Langenscheidt. Berlin 1999
15. Komorowska H. *Ćwiczenia komunikacyjne w nauce języka obcego*. WSiP. Warszawa, 1988
16. Komorowska H. *Metodyka nauczania języków obcych*. WSiP. Warszawa 1998
17. Neuner G., Hunfeld H. *Methoden des fremdsprachlichen Deutschunterrichts*. Langenscheidt. Berlin 1993
18. Neuner G., Krüger M., Grever U. *Übungstypologie zum kommunikativen Deutschunterricht*. Langenscheidt. Berlin 2001
19. Pacholska M. *Ścieżki edukacyjne dla szkół ponadgimnazjalnych. Poradnik dla nauczycieli*. ARKA. Poznań 2003
20. Perrott E. *Efektywne nauczanie*. WSiP. Warszawa 1995
21. Pfeiffer W. *Nauka języków obcych. Od praktyki do praktyki*. Wagros. Poznań 2001
22. Scherling T., Schuckall H. F. *Mit Bildern lernen*. Langenscheidt. Berlin 1992

23. Schwerdtfeger C. *Gruppenarbeit und innere Differenzierung*. Langenscheidt. Berlin 2002
24. Stawna M. *Podejście komunikacyjne do nauczania języków obcych. Od teorii do praktyki*. WSiP. Warszawa 1991
25. Weigmann J. *Unterrichtsmodelle für Deutsch als Fremdsprache*. Max Hueber Verlag. Ismaning 1999
26. Wicke R. *Kontakte knüpfen*. Langenscheidt. Berlin 1995
27. Wicke R. *Aktive Schüler lernen besser. Ein Handbuch aus der Praxis für die Praxis*. Klett. Stuttgart 2000
28. Wilczyńska W. *Uczyć się czy być nauczonym. O autonomii w przyswajaniu języka obcego*. PWN. Warszawa 1999

Czasopisma

1. *Fremdsprache Deutsch*: Klett. Goethe-Institut
2. *Języki obce w szkole*. CODN

Ocenianie

1. Bolton S. *Probleme der Leistungsmessung*. Langenscheidt. Berlin 1996
2. Niemierko B. *Między oceną szkolną a dydaktyką*. WSiP. Warszawa 1997
3. Niemierko B. *Podstawowe pojęcia i techniki obliczeniowe*. WSiP. Warszawa 1975
4. Niemierko B. *Pomiar wyników kształcenia*. WSiP. Warszawa 1999
5. Sottys D., Szmigel M. K. *Doskonalenie kompetencji nauczycieli w zakresie diagnozy edukacyjnej*. Warszawa 1997
6. Stróżyński K., Giermakowski M. *Jak oceniać? Przewodnik nauczyciela*. Wydawnictwo Nauczycielskie. Jelenia Góra 1998

Psychologia i wychowanie

1. Fontana D. *Psychologia dla nauczycieli*. Wydawnictwo Zysk i S-ka. Poznań 1998
2. Obuchowska I. *Drogi dorastania. Psychologia rozwojowa okresu dorastania dla rodziców i wychowawców*. WSiP. Warszawa 1996
3. Porębska M. *Osobowość i jej kształtowanie się w dzieciństwie i młodości*. WSiP. Warszawa 1982
4. Zakrzewska B. *Trudności w czytaniu i pisaniu*. WSiP. Warszawa 1999

Czasopisma

Pädagogik

Materiały uzupełniające

1. Drecke M., Lind W. *Wechselspiel. Sprechansätze für die Partnerarbeit im kommunikativen Deutschunterricht*. Langenscheidt. Berlin 1986
2. Eichheim H., Storch G., *Mit Erfolg zum Zertifikat Deutsch*. Klett. Stuttgart 2000
3. Häblein G., Müller M., Rush P., Scherling T., Wertenschlag L. *Memo. Wortschatz- und Fertigkeitstraining zum Zertifikat Deutsch als Fremdsprache*.
4. Kin D. *Matura. Język niemiecki. Zeszyty ćwiczeń*. Okręgowa Komisja Egzaminacyjna w Poznaniu. Poznań 2002
5. Krasicki A. *Przewodnik dla maturzysty. Nowa Matura*. Wydawnictwo Szkolne PWN. Warszawa 2002
6. Lohfert W. *Kommunikative Spiele für Deutsch als Fremdsprache*. Max Hueber Verlag. Ismaning 1982
7. *88 Unterrichtsrezepte. „Deutsch als Fremdsprache“*. Klett 1995

Czasopisma

JUMA

Markt

ADRESY INSTYTUCJI OŚWIATOWYCH²³

INSTYTUCJA	ADRES	TELEFON/FAX	ADRES POCZTY ELEKTRONICZNEJ e-mail	ADRES STRONY INTERNETOWEJ
Ministerstwo Edukacji Narodowej i Sportu	Al. Szucha 25 00-918 Warszawa	tel. (0-22) 628-04-61, 629-72-41	minister@men.waw.pl	www.men.waw.pl
Centralna Komisja Egzaminacyjna	ul. Łucka 11 00-842 Warszawa	tel. (0-22) 656-38-00 fax (0-22) 656-37-57	ckesekr@cke.edu.pl	www.cke.edu.pl
Centralny Ośrodek Doskonalenia Nauczycieli	Al. Ujazdowskie 28 00-478 Warszawa	tel. (0-22) 621-30-31 fax (0-22) 622-48-00	codn@codn.edu.pl	www.codn.edu.pl
Goethe – Instytut Instytut Kultury i Informacji Naukowo-Technicznej Republiki Federalnej Niemiec	Instytut Goethego w Warszawie Centrum Informacji Plac Defilad 1 00-901 Warszawa Instytut Goethego w Krakowie Rynek Główny 20 31-008 Kraków	tel.: 0-22 / 656 61 53 tel. (012) 422 58 29, 422 69 02, 422 49 44 fax. (012) 422 82 76	sekretariat@goethe.pl gikrakau@goethe-krakau.pl	www.goethe.pl
Dolnośląskie Kuratorium Oświaty	Pl. Powstańców Warszawy 1 50-951 Wrocław	tel. (0-71) 343-57-42 fax. (0-71) 340-63-48	kuratorium@uwoj.wroc.pl	www.uwoj.wroc.pl/kuratorium
OKE Wrocław: województwo dolnośląskie i opolskie	ul. Zielińskiego 57 53-533 Wrocław	tel. (0-71) 783-56-55	sekr@oke.wroc.pl	www.oke.wroc.pl
Dolnośląski Ośrodek Doskonalenia Nauczycieli	ul. Dawida 1a 50-527 Wrocław	tel. (0-71) 367 09 50 fax (0-71) 373 11 56	dodn@dodn.wroc.pl	www.dodn.wroc.pl
Kujawsko-pomorskie Kuratorium Oświaty	ul. Konarskiego 1/3 85-950 Bydgoszcz	tel. (0-52) 349-76-06 fax (0-52) 349-76-45	kurator@uwoj.bydgoszcz.pl	www.kuratorium.uwoj.bydgoszcz.pl

²³ Uwaga: adresy (zwłaszcza elektroniczne) poszczególnych instytucji mogą ulegać zmianie i należy je weryfikować, korzystając np. z serwera MENIS

INSTYTUCJA	ADRES	TELEFON/FAX	ADRES POCZTY ELEKTRONICZNEJ e-mail	ADRES STRONY INTERNETOWEJ
OKE Gdańsk: województwo kujawsko-pomorski i pomorskie	ul. Okopowa 19 80-819 Gdańsk	tel. (0-58) 320-02-05	komisja@oke.gda.pl	www.oke.gda.pl
Kujawsko-Pomorskie Centrum Edukacji Nauczycieli	ul. Jagiellońska 9 85-067 Bydgoszcz	tel. (0-52) 349 31 50 fax: (0 52) 349 31 03	info@wom.bydg.pl	www.wom.bydg.pl
Kujawsko-Pomorskie Centrum Edukacji Nauczycieli	ul. Nowomiejska 15 87-800 Włocławek	tel. (0-54) 231 33 42 fax. (0-54) 231 41 47	-	-
Kujawsko-Pomorskie Centrum Edukacji Nauczycieli	ul. Szosa Chełmińska 3 87-100 Toruń	tel. (0-56) 62 77 47 fax. (0-56) 62 31 81	-	-
Lubelskie Kuratorium Oświaty	ul. 3 Maja 6 20-950 Lublin	tel. (0-81) 532-92-81 fax (0-81) 532-98-00	kuratorium@atena.wom.lublin.pl	www.kuratorium.lublin.pl
OKE Kraków: województwo lubelskie, małopolskie i podkarpackie	Al. Marszałka Ferdynanda Focha 39 30-119 Kraków	tel. (0-12) 427-27-20	oke@oke.krakow.pl	www.oke.krakow.pl/oke.html
Wojewódzki Ośrodek Metodyczny	ul. Kolejowa 8 21-500 Biała Podlaska	tel. (0-83) 343 42 60 fax. (0-83) 342 50 90	-	-
Ośrodek Doskonalenia Nauczycieli	ul. Lwowska 21 22-100 Chełm	tel. (0-82) 564 20 42 fax. (0-82) 564 20 42	-	-
Ośrodek Doskonalenia Metodycznego	ul. Dominikańska 5 20-111 Lublin	tel. (0-81) 532 92 41 fax (0-81) 532 16 05	-	www.wom.lublin.pl
Ośrodek Doskonalenia Nauczycieli	ul. Lwowska 19 22-400 Zamość	tel. (0-84) 638 43 96 fax.(0-84) 639 30 20	-	-
Lubuskie Kuratorium Oświaty	ul. Jagiellończyka 8 66-400 Gorzów Wielkopolski	tel. (0-95) 721-53-60 fax (0-95) 722-37-26	kuratorium@ko-gorzow.edu.pl	-
OKE Poznań: województwo lubuskie, wielkopolskie i zachodniopomorskie	ul. Grobla 10 61-858 Poznań	tel. (0-61) 852-13-07	sekretariat@oke.poznan.pl	www.oke.poznan.pl

INSTYTUCJA	ADRES	TELEFON/FAX	ADRES POCZTY ELEKTRONICZNEJ e-mail	ADRES STRONY INTERNETOWEJ
Wojewódzki Ośrodek Metodyczny	ul. Łokietka 23 66-400 Gorzów Wielkopolski	tel. (0-95) 721 61 10 fax: (0-95) 721 61 12	wom@womgorz.edu.pl	www.womgorz.edu.pl
Ośrodek Doskonalenia Nauczycieli	ul. Chopina 15A 65-031 Zielona Góra	tel. (0-68) 327 20 71/3 fax (0-68) 327 22 28	poczta@odn.zgora.pl	www.odn.zgora.pl
Łódzkie Kuratorium Oświaty	Al. Kościuszki 120a 90-446 Łódź	tel. (0-42) 636-03-85	klodz@kuratorium.lodz.pl	www.kuratorium.lodz.pl
Łódzkie Kuratorium Oświaty	Al. Kościuszki 120a 90-446 Łódź	tel. (0-42) 636-03-85	klodz@kuratorium.lodz.pl	www.kuratorium.lodz.pl
Wojewódzki Ośrodek Doskonalenia Nauczycieli	ul. Wólczańska 202 90-531 Łódź	tel. (0-42) 636-16-89, 636-83-91	wodn@wodn.lodz.pl	www.wodn.lodz.pl
Wojewódzki Ośrodek Metodyczny	ul. Dąbrowskiego 13 97-300 Piotrków Trybunalski	tel. (0-44) 649 65 66 fax. (0-44) 649 54 79	-	-
Wojewódzki Ośrodek Metodyczny	Al. Niepodległości 4 96-100 Skierniewice	tel. (0-46) 833 20 04 fax. (0-46) 833 20 04	-	-
Centrum Doskonalenia Nauczycieli i Edukacji Informatycznej,	ul. Tuwima 2 98-200 Sieradz	tel. (0-43) 822-36-91	-	-
Małopolskie Kuratorium Oświaty	ul. Basztowa 22 31-156 Kraków	tel. (0-12) 616-02-83 fax (0-12) 422-00-80	Jerzy.Lackowski@ kuratorium.krakow.pl	www.kuratorium.krakow.pl
OKE Kraków: województwo lubelskie, małopolskie i podkarpackie	Al. Marszałka Ferdynanda Focha 39 30-119 Kraków	tel. (0-12) 427-27-20	oke@oke.krakow.pl	www.oke.krakow.pl/oke.html
Małopolskie Centrum Doskonalenia Nauczycieli	ul. Lubelska 23 30-003 Kraków	tel. (012) 623-77-53 fax (012) 623-77-41	biuro@mcdn.krakow.pl	www.mcdn.krakow.pl
Ośrodek Doskonalenia Nauczycieli	ul. Garbarska 1 31-131 Kraków	tel. (0-12) 422 62 86 fax (0-12) 422 30 26	odn@odn.krakow.pl	www.odn.krakow.pl

INSTYTUCJA	ADRES	TELEFON/FAX	ADRES POCZTY ELEKTRONICZNEJ e-mail	ADRES STRONY INTERNETOWEJ
Ośrodek Doskonalenia Nauczycieli w Nowym Sączu	ul. Jagiellońska 61 33-300 Nowy Sącz	tel. (0-18) 443-71-72, 443-80-01, 443-75-60	odnnowysacz@ poczta.onet.pl	www.odnnowysacz.republika.pl
Ośrodek Doskonalenia Nauczycieli w Tarnowie	ul. Nowy Świat 30 33-100 Tarnów	tel. (0-14) 21-52-76	-	www.odn.tarman.pl
Mazowieckie Kuratorium Oświaty	Al. Jerozolimskie 32 00-0240 Warszawa	tel. (0-22) 826-64-92 fax (0-22) 826-64-97	kuratorium@oeiizk.waw.pl	www.mazowsze.uw.gov.pl/ zespolone/kuratorium/index.shtml
OKE Warszawa: województwo mazowieckie	Grzybowska 77 00 -844 Warszawa	tel. (022) 45 70 335 fax (022) 45 70 345	info@oke.waw.pl	www.oke.waw.pl/
Ośrodek Doskonalenia Nauczycieli	ul. Hoża 88 00-682 Warszawa	tel. (0-22) 629-60-21, 625-42-63 fax (0-22) 625 42 63	odn@odn.edu.pl	www.odn.edu.pl
Zespół Placówek Doskonalenia Nauczycieli	ul. Płocka 100 06-400 Ciechanów	tel. (0-23) 672-40-31	-	-
Wojewódzki Ośrodek Metodyczny	ul. Oświatowa 1 07-412 Ostrołęka	tel. (0-29) 760-20-59	-	-
Wojewódzki Ośrodek Metodyczny	ul. Łukasiewicza 11 09-400 Płock	tel. (0-24) 262 03 14 fax. (0-24) 262 72 12	-	-
Ośrodek Diagnoz i Doskonalenia Nauczycieli	ul. Kościuszki 5a 26-600 Radom	tel./fax. (0-48) 362 15 79, 362 44 90	-	-
Wojewódzki Ośrodek Metodyczny	ul. Kleeberga 2c 08-110 Siedlce	tel. (0-25) 632-67-47, 633-93-20	-	-
Opolskie Kuratorium Oświaty	ul. Piastowska 14 42-082 Opole	tel. (0-77) 452-45-68 fax (0-77) 453-96-73	-	www.kuratorium.opole.pl/ramki/ index.htm
OKE Wrocław: województwo dolnośląskie i opolskie	ul. Trzebnicka 42 50-230 Wrocław	tel. (0-71) 361-62-15	-	-

INSTYTUCJA	ADRES	TELEFON/FAX	ADRES POCZTY ELEKTRONICZNEJ e-mail	ADRES STRONY INTERNETOWEJ
Wojewódzki Ośrodek Metodyczny	ul. Dubois 36 45-067 Opole	tel. (0-77) 453 90 52 fax. (0-77) 453-73-74	firma@wom.opole.pl	www.wom.opole.pl
Podkarpackie Kuratorium Oświaty	ul. Grunwaldzka 15 39-959 Rzeszów	tel. (0-17) 862-75-11 w. 1142 fax (0-17) 862-39-68	kuratorium@ko.rzeszow.pl	www.ko.rzeszow.pl
OKE Kraków: województwo lubelskie, małopolskie i podkarpackie	Al. Marszałka Ferdynanda Focha 39 30-119 Kraków	tel. (0-12) 427-27-20	oke@oke.krakow.pl	www.oke.krakow.pl/oke.html
Wojewódzki Ośrodek Metodyczny	ul. Czajkowskiego 49 38-400 Krosno	tel. (0-13) 432-00-57	-	-
Ośrodek Doskonalenia Nauczycieli	ul. Kraszewskiego 7a 37-700 Przemyśl	tel. (0-16) 670-25-02	-	-
Centrum Doskonalenia Pedagogicznego	ul. Towarnickiego 3a 35-010 Rzeszów	tel. (0-17) 853-40-97, 853-40-98	-	www.podn.rzeszow.pl
Podkarpacki Ośrodek Doskonalenia Nauczycieli oddział w Tarnowie	ul. Sienkiewicza 206 39-411 Tarnobrzeg	tel. (0-15) 822-40-15	odptbg@polbox.com	www.podn.tarnobrzeg.pl
Podlaskie Kuratorium Oświaty	Rynek Kościuszki 9 15-950 Białystok	tel. (0-85) 741-58-48 fax (0-85) 741-52-41	rosa@bianet.com.pl	-
OKE Łomża: województwo podlaskie i warmińsko-mazurskie	ul. Nowa 2 18-400 Łomża	tel. (0-86) 216-44-95	okelomza@pro.onet.pl	www.oke.lomza.com
Ośrodek Doskonalenia Nauczycieli	ul. Złota 4 15-016 Białystok	tel. (0-85) 732-98-67	odn@falco.man.bialystok.pl	wom.man.bialystok.pl
Wojewódzki Ośrodek Metodyczny	pl. Kościuszki 2 18-400 Łomża	tel. (0-86) 216-42-17, 216-42-18	-	-
Wojewódzki Ośrodek Metodyczny	ul. Utrata 23 16-400 Suwałki	tel. (0-87) 566-37-60, 566-63-91	-	-

INSTYTUCJA	ADRES	TELEFON/FAX	ADRES POCZTY ELEKTRONICZNEJ e-mail	ADRES STRONY INTERNETOWEJ
Ośrodek Doskonalenia Nauczycieli	ul. Szczecińska 60a 76-200 Słupsk	tel. (0-59) 843-54-72	odn.pr-inf@slupsk.tpnet.pl	www.odnpr-inf.slupsk.tpnet.pl
Śląskie Kuratorium Oświaty	ul. Jagiellońska 25 40-032 Katowice	tel. (0-32) 207-77-77 fax. (0-32) 255-58-25	ko@katowice.uw.gov.pl	www.ekol.katowice.uw.gov.pl/ ko/Page_4/strona_glowna.htm
OKE Jaworzno: województwo śląskie	ul. Mickiewicza 4 43-600 Jaworzno	tel. (0-32) 616-28-14	oke@oke.jaw.pl	www.oke.jaw.pl
Wojewódzki Ośrodek Metodyczny	ul. Komorowicka 48 43-300 Bielsko-Biała	tel. (0-33) 812-37-15	wombb@bb.onet.pl	www.wombb.com.pl
Wojewódzki Ośrodek Metodyczny	Al. Jana Pawła II 126/130 42-200 Częstochowa	tel. (0-34) 324-11-53	-	-
Wojewódzki Ośrodek Metodyczny	ul. Kasprzaka 7 40-132 Katowice	tel. (0-32) 58-22-09, 58-33-70	sekr@womkat.edu.pl	www.womkat.edu.pl
Centrum Rozwoju Kierowniczej Kadry Oświatowej	ul. M. Grażyńskiego 53 40-126 Katowice	tel. (0-32) 59-96-66 w. 229	-	-
Świętokrzyskie Kuratorium Oświaty	ul. IX Wieków Kielc 13 25-516 Kielce	tel. (0-41) 344-33-58 fax (0-41) 344-88-83	-	-
OKE Łódź: województwo łódzkie i świętokrzyskie	Plac Zwycięstwa 2 90-312 Łódź	tel. (0-42) 676-26-57	oke@oke.lodz.pl	www.oke.lodz.pl
Świętokrzyskie Centrum Doskonalenia Nauczycieli	ul. Zgoda 7 25-378 Kielce	tel. (0-41) 361 35 29 fax. (0-41) 361 34 25	wom@fakt.wom.kielce.pl	fakt.wom.kielce.pl
Warmińsko-mazurskie Kuratorium Oświaty	Al. Piłsudskiego 7/9 10-959 Olsztyn	tel. (0-89) 523-26-00 fax. (0-89) 527-27-21	koolszt@izd.psl.org.pl	-
OKE Łomża: województwo podlaskie i warmińsko-mazurskie	ul. Nowa 2 18-400 Łomża	tel. (0-86) 216-44-95	okelomza@pro.onet.pl	www.oke.lomza.com

INSTYTUCJA	ADRES	TELEFON/FAX	ADRES POCZTY ELEKTRONICZNEJ e-mail	ADRES STRONY INTERNETOWEJ
Warmińsko-Mazurski Ośrodek Doskonalenia Nauczycieli	ul. Saperów 20 82-300 Elbląg	tel. (0-55) 232 76 94 fax: (0-55) 232 79 00	wosmet@softel.elblag.pl	www.softel.elblag.pl/wosmet
Warmińsko-Mazurski Ośrodek Doskonalenia Nauczycieli	ul. Głowackiego 17 10-447 Olsztyn	tel. (0-89) 527-26-05, 533-09-10	-	-
Wielkopolskie Kuratorium Oświaty	ul. Kościuszki 93 60-967 Poznań	tel. (0-61) 852-16-61, 852-27-13 fax. (0-61) 852-31-69	wko@ko.poznan.pl	www.ko.poznan.pl
OKE Poznań: województwo lubuskie, wielkopolskie i zachodniopomorskie	ul. Grobla 10 61-858 Poznań	tel. (0-61) 852-13-07	sekretariat@oke.poznan.pl	www.oke.poznan.pl
Wojewódzki Ośrodek Metodyczny	ul. Nowy Świat 28/30 62-800 Kalisz	tel. (0-62) 767 40 93 fax: (0-62) 766 59 65	wom_kalisz@kl.onet.pl	www.zse.kalisz.pl/wom
Wojewódzki Ośrodek Metodyczny	ul. Przemysłowa 7 62-510 Konin	tel. (0-63) 242-23-32	-	-
Ośrodek Doskonalenia Nauczycieli i Kształcenia Ustawicznego	ul. Chrobrego 15 64-100 Leszno	tel. (0-65) 529 90 62 fax. (0-65) 529 90 62	swodniku@ids.pl	www.ids.pl/~swodniku
Ośrodek Doskonalenia Nauczycieli	Al. Niepodległości 34 61-714 Poznań	tel. (0-61) 853-22-51	odn@odn.poznan.pl	www.wom.poznan.pl
OKE Poznań: województwo lubuskie, wielkopolskie i zachodniopomorskie	ul. Grobla 10 61-858 Poznań	tel. (0-61) 852-13-07	sekretariat@oke.poznan.pl	www.oke.poznan.pl
Centrum Edukacji Nauczycieli	ul. Ruszczycza 16 75-654 Koszalin	tel. (0-94) 341-13-70, 340-42-21	-	-
Zachodniopomorskie Centrum Edukacyjne	ul. Hoża 6 71-699 Szczecin	tel. (0-91) 442 09 33, 422 05 16 fax (0-91) 442 05 15 w. 301	sekretariat@zce.szczecin.pl	www.zce.szczecin.pl
Centrum Doradztwa i Doskonalenia Nauczycieli	Al. Wyzwolenia 105 71-421 Szczecin	tel. (0-91) 422 52 24 fax (0-91) 422 52 29	sekretariat@cdidn.edu.pl	www.cdidn.edu.pl

Wykaz istotnych rozporządzeń Ministerstwa Edukacji Narodowej i Sportu

Rozporządzenie Ministra Edukacji Narodowej i Sportu z dnia 10 kwietnia 2003r. zmieniające rozporządzenie w sprawie standardów wymagań będących podstawą przeprowadzania sprawdzianów i egzaminów. (Dz. U. z 2003r. Nr 90, poz. 846)

Rozporządzenie Ministra Edukacji Narodowej i Sportu z dnia 7 stycznia 2003r. zmieniające rozporządzenie w sprawie warunków i sposobu oceniania, klasyfikowania i promowania uczniów i słuchaczy oraz przeprowadzania egzaminów i sprawdzianów w szkołach publicznych.

Rozporządzenie Ministra Edukacji Narodowej i Sportu z dnia 5 grudnia 2002r. zmieniające rozporządzenie w sprawie warunków i sposobu oceniania, klasyfikowania i promowania uczniów i słuchaczy oraz przeprowadzania egzaminów i sprawdzianów w szkołach publicznych. (Dz. U. z 2002r. Nr 214, poz. 1807)

Rozporządzenie Ministra Edukacji Narodowej i Sportu z dnia 11 września 2002r. zmieniające rozporządzenie w sprawie warunków i sposobu oceniania, klasyfikowania i promowania uczniów i słuchaczy oraz przeprowadzania egzaminów i sprawdzianów w szkołach publicznych. (Dz. U. z 2002r. Nr 155, poz. 1289)

Rozporządzenie Ministra Edukacji Narodowej i Sportu z dnia 10 września 2002r. w sprawie szczegółowych kwalifikacji wymaganych od nauczycieli oraz określenia szkół i wypadków, w których można zatrudnić nauczycieli nie mających wyższego wykształcenia lub ukończonego zakładu kształcenia nauczycieli. (Dz. U. z 2002r. Nr 155, poz. 1288)

Rozporządzenie Ministra Edukacji Narodowej i Sportu z dnia 24 kwietnia 2002r. w sprawie warunków i trybu dopuszczania do użytku szkolnego programów nauczania, programów wychowania przedszkolnego i podręczników oraz zalecania środków dydaktycznych. (Dz. U. z 2002r. Nr 69, poz. 635)

Rozporządzenie Ministra Edukacji Narodowej i Sportu z dnia 24 kwietnia 2002r. zmieniające rozporządzenie w sprawie warunków i sposobu oceniania, klasyfikowania i promowania uczniów i słuchaczy oraz przeprowadzania egzaminów i sprawdzianów w szkołach publicznych. (Dz. U. z 2002r. Nr 46, poz. 433)

Rozporządzenie Ministra Edukacji Narodowej i Sportu z dnia 18 kwietnia 2002r. o zmianie rozporządzenia zmieniającego rozporządzenie w sprawie warunków i sposobu oceniania, klasyfikowania i promowania uczniów i słuchaczy oraz przeprowadzania egzaminów i sprawdzianów w szkołach publicznych. (Dz. U. z 2002r. Nr 46, poz. 431)

Rozporządzenie Ministra Edukacji Narodowej i Sportu z dnia 26 lutego 2002r. w sprawie podstawy programowej wychowania przedszkolnego oraz kształcenia ogólnego w poszczególnych typach szkół. (Dz. U. z 2002r. Nr 51, poz. 458)

Rozporządzenie Ministra Edukacji Narodowej i Sportu z dnia 6 listopada 2001r. zmieniające rozporządzenie w sprawie warunków i sposobu oceniania, klasyfikowania i promowania uczniów i słuchaczy oraz przeprowadzania egzaminów i sprawdzianów w szkołach publicznych. (Dz. U. z 2001r. Nr 128, poz. 1419)

Rozporządzenie Ministra Edukacji Narodowej z dnia 21 marca 2001r. w sprawie warunków i sposobu oceniania, klasyfikowania i promowania uczniów i słuchaczy oraz przeprowadzania egzaminów i sprawdzianów w szkołach publicznych. (Dz. U. z 2001r. Nr 29, poz. 323)

Podstawa Programowa dla języków obcych nowożytnych

Rozporządzenie Ministra Edukacji Narodowej i Sportu

z dnia 26 lutego 2002 r.

w sprawie podstawy programowej wychowania przedszkolnego oraz kształcenia ogólnego w poszczególnych typach szkół.

JĘZYKI OBCE

B. Dotyczy nauki języka obcego nowożytnego jako pierwszego, rozpoczynającej się od poziomu zerowego, lub jako drugiego, gdy nauczanie tego języka stanowi kontynuację nauczania w gimnazjum

Cele edukacyjne

1. Opanowanie języka na poziomie zapewniającym w miarę sprawną komunikację w odniesieniu do spraw życia codziennego.
2. Przygotowanie do egzaminu maturalnego z języka obcego na poziomie podstawowym.

Zadania szkoły

1. Pomoc uczniom w rozwijaniu poczucia własnej wartości oraz wiary we własne możliwości, między innymi przez pozytywną informację zwrotną dotyczącą indywidualnych kompetencji językowych.
2. Zapewnienie dostępu do materiałów autentycznych, których wybór odpowiada zadaniom wychowawczym.
3. Zapewnienie uczniom maksimum kontaktu z językiem obcym oraz możliwość aktywnego używania języka mówionego i pisanego.
4. Wspieranie uczniów w rozwijaniu postawy ciekawości, otwartości i tolerancji wobec innych kultur.
5. Umożliwienie uczniom wykorzystywania znajomości języka przy wykonywaniu różnorodnych projektów, w tym pozajęzykowych.
6. Wdrażanie uczniów do samodzielności w procesie uczenia się języka obcego.

Treści nauczania

1. Struktury morfosyntaktyczne umożliwiające formułowanie prostych wypowiedzi w odniesieniu do teraźniejszości, przeszłości i przyszłości oraz relacji przestrzennych.
2. Funkcje językowe umożliwiające posługiwanie się językiem w sytuacjach życia codziennego.
3. Słownictwo dotyczące życia codziennego, uwzględniające realia kraju/obszaru języka nauczanego oraz kraju ojczystego.
4. Ogólne wiadomości kulturowo-cywilizacyjne na temat kraju/obszaru języka nauczanego.
5. Rozwijanie sprawności rozumienia ze słuchu i mówienia, opanowanie zasad wymowy.
6. Rozwijanie sprawności czytania i pisanego, opanowanie zasad ortografii.
7. Rozwijanie integracji sprawności językowych.
8. Nabywanie umiejętności językowych poprzez kontakt z autentycznymi wypowiedziami ustnymi i pisemnymi.
9. Rozróżnianie formalnego i nieformalnego stylu języka.
10. Korzystanie z technik kompensacyjnych.
11. Korzystanie z wiedzy i umiejętności nabytych w trakcie nauki innego języka obcego oraz pozostałych przedmiotów.
12. Rozwijanie indywidualnych strategii uczenia się, korzystanie z różnych źródeł informacji.

Osiągnięcia

1. W zakresie słuchania:
 - 1) rozumienie ogólnego sensu oraz intencji prostych wypowiedzi osób posługujących się

tym językiem jako macierzystym,

- 2) rozumienie sensu prostych, autentycznych wypowiedzi w różnych warunkach odbioru (np. rozmowa przez telefon, komunikat na dworcu),
- 3) wyszukiwanie informacji szczegółowych w nieskomplikowanych wypowiedziach i dialogach,
- 4) rozumienie ogólnego sensu prostych wypowiedzi zawierających niezrozumiałe elementy, których znaczenia uczeń może domyślić się (np. z kontekstu).

2. W zakresie mówienia:

- 1) uzyskiwanie i udzielanie informacji dotyczących życia codziennego,
- 2) formułowanie w miarę płynnych, krótkich i spójnych wypowiedzi na określone tematy, z zastosowaniem form gramatycznych odpowiednich do wyrażania teraźniejszości, przeszłości i przyszłości oraz relacji przestrzennych,
- 3) posługiwanie się odpowiednimi środkami językowymi dla wyrażenia intencji, uczuć, emocji w sytuacjach życia codziennego,
- 4) poprawne językowo i logiczne wyrażanie myśli i opinii na określone tematy,
- 5) relacjonowanie wypowiedzi innych osób,
- 6) właściwa reakcja językowa na wypowiedź rozmówcy oraz stosowanie rutynowych zachowań językowych,
- 7) inicjowanie i podtrzymywanie prostej rozmowy,
- 8) prowadzenie prostych negocjacji w sytuacjach życia codziennego,
- 9) opanowanie wymowy w stopniu zapewniającym zrozumiałość wypowiedzi osób posługujących się tym językiem jako macierzystym.

3. W zakresie czytania:

- 1) rozumienie powszechnie spotykanych dokumentów i tekstów autentycznych, takich jak: rozkłady jazdy, ogłoszenia, reklamy, menu, listy i instrukcje,
- 2) rozumienie prostego tekstu narracyjnego,
- 3) rozumienie ogólnego sensu prostego tekstu przy czytaniu pobieżnym,
- 4) rozumienie ogólnego sensu tekstu, który zawiera fragmenty niezrozumiałe,
- 5) wyszukiwanie konkretnych informacji z częściowo niezrozumiałego tekstu.

4. W zakresie pisania:

- 1) sformułowanie i zapisanie własnego oraz otrzymanego prostego komunikatu,
- 2) napisanie prostego tekstu użytkowego (np. zaproszenia, rezerwacji, podania, curriculum vitae, ogłoszenia) oraz wypełnianie formularzy,
- 3) napisanie streszczenia prostego tekstu,
- 4) stosowanie właściwego słownictwa, struktur morfosyntaktycznych i zasad ortografii w prostych tekstach.

5. Inne umiejętności – korzystanie ze słownika jedno- i dwujęzycznego oraz innych źródeł informacji, w tym również elektronicznych.

C. Dotyczy nauki języka obcego nowożytnego jako drugiego, rozpoczynającej się od poziomu zerowego

Cele edukacyjne

Opanowanie języka na poziomie zapewniającym minimum komunikacji językowej.

Zadania szkoły

1. Pomoc uczniom w rozwijaniu poczucia własnej wartości oraz wiary we własne możliwości, między innymi przez pozytywną informację zwrotną, dotyczącą indywidualnych umiejętności językowych.
2. Zapewnienie dostępu do materiałów autentycznych, których wybór odpowiada zadaniom wychowawczym.
3. Zapewnienie uczniom maksimum kontaktu z językiem obcym oraz możliwości aktywnego używania języka mówionego i pisanego.
4. Stopniowe przygotowanie ucznia do samodzielności w procesie uczenia się języka obcego.
5. Wspieranie uczniów w rozwijaniu postawy ciekawości, otwartości i tolerancji wobec innych kultur.

Treści nauczania

1. Podstawowe struktury morfosyntaktyczne umożliwiające formułowanie wypowiedzi w odniesieniu do teraźniejszości, przeszłości i przyszłości oraz relacji przestrzennych.
2. Podstawowe funkcje językowe umożliwiające posługiwanie się językiem w prostych sytuacjach życia codziennego.
3. Podstawowe wiadomości oraz słownictwo dotyczące życia codziennego uwzględniające realia kraju ojczystego oraz kraju/obszaru nauczanego języka.
4. Rozwijanie sprawności rozumienia ze słuchu i mówienia, zaznajomienie z zasadami wymowy.
5. Rozwijanie sprawności czytania i pisania, zaznajomienie z zasadami ortografii.
6. Korzystanie z wiedzy i umiejętności nabytych w trakcie nauki innych języków obcych oraz pozostałych przedmiotów nauczania.

Osiągnięcia

1. W zakresie słuchania:
 - 1) rozumienie prostych sytuacji komunikacyjnych, w tym intencji rozmówcy,
 - 2) rozumienie instrukcji nauczyciela,
 - 3) rozumienie ogólnego sensu oraz wyszukiwanie szczegółowych informacji w nieskomplikowanych wypowiedziach i dialogach.
2. W zakresie mówienia:
 - 1) zadawanie prostych pytań oraz udzielanie odpowiedzi,
 - 2) uzyskiwanie i udzielanie informacji w typowych sytuacjach życia codziennego,
 - 3) formułowanie krótkich wypowiedzi o sobie, swoim otoczeniu, regionie, kraju,
 - 4) inicjowanie i podtrzymywanie prostej rozmowy dotyczącej typowych sytuacji życia codziennego,
 - 5) opanowanie wymowy w stopniu zapewniającym zrozumiałość wypowiedzi.
3. W zakresie czytania:
 - 1) rozumienie powszechnie spotykanych dokumentów i tekstów autentycznych, takich jak: rozkłady jazdy, ogłoszenia, reklamy, menu, listy i instrukcje,
 - 2) wyszukiwanie szczegółowych informacji w prostych tekstach,
 - 3) rozumienie ogólnego sensu prostych, adaptowanych tekstów.
4. W zakresie pisania:
 - 1) wypełnianie typowych formularzy, przekazanie prostej informacji, napisanie krótkiego listu,
 - 2) stosowanie zasad ortografii w zakresie poznanego materiału.
5. Inne umiejętności – korzystanie ze słownika dwujęzycznego i innych źródeł informacji, w tym również elektronicznych.

ŚCIEŻKI EDUKACYJNE

Rozporządzenie Ministra Edukacji Narodowej i Sportu

z dnia 26 lutego 2002 r.

w sprawie podstawy programowej wychowania przedszkolnego oraz kształcenia ogólnego w poszczególnych typach szkół.

EDUKACJA CZYTELNICZA I MEDIALNA

Cele edukacyjne

1. Przygotowanie się do samokształcenia poprzez umiejętne pozyskiwanie i opracowywanie informacji pochodzących z różnych źródeł.
2. Rozumienie natury i roli mediów we współczesnej cywilizacji.
3. Zachowanie tożsamości kulturowej wobec globalizacji kultury.
4. Zdobycie umiejętności przekazu i krytycznego odbioru treści komunikatów medialnych.
5. Zachowanie postawy dystansu i krytycyzmu wobec informacji przekazywanych przez media.

Zadania szkoły

1. Wprowadzenie w technologię pracy umysłowej jako przygotowanie do egzaminu maturalnego i studiów wyższych.
2. Rozwijanie wiedzy na temat powszechnie dostępnych zasobów informacyjnych.
3. Stwarzanie warunków dla samodzielnego sporządzania przez uczniów komunikatów medialnych.
4. Dostarczanie materiałów do krytycznej analizy przekazów informacyjnych (np. prasa, telewizja, reklama zewnętrzna).

Treści nauczania

1. Tradycyjne i nowoczesne źródła informacji (od książki do przekazów internetowych); najnowsze techniki informacyjne i ich dostępność.
2. Współczesne instytucje wydawnicze i instytucje zajmujące się dystrybucją książek i prasy.
3. Kompetencje czytelnicze niezbędne do odbioru tekstów literackich, naukowych i popularnonaukowych.
4. Globalizacja życia. Cywilizacja informacyjna i kultura mediów. Pojęcie czwartej władzy.
5. Media publiczne i prywatne – zadania i interesy. Rynkowość mediów i jej społeczne skutki. Wpływ mediów na różne aspekty życia człowieka.
6. Zagrożenia dla psychicznego i moralnego rozwoju człowieka płynące z mediów. Różne formy uzależnień medialnych.
7. Warsztat pracy dziennikarza (prasowego, radiowego, telewizyjnego).
8. Warsztat pracy reżysera (filmowego, teatralnego).
9. Wywieranie wpływu na ludzi. Metody i techniki perswazji i manipulacji stosowane w reklamie zewnętrznej, prasowej, radiowej i telewizyjnej.
10. Analiza porównawcza wybranej informacji zaczerpniętej z różnych źródeł (z prasy, audycji telewizyjnych lub radiowych). Kryteria wskazujące na rzetelność i obiektywizm tej informacji.
11. Wybór międzynarodowych i polskich przepisów prawa dotyczących mediów.

Osiągnięcia

1. Umiejętność sprawnego zebrania określonych informacji i wyselekcjonowania przydatnych treści (w tym sporządzenie bibliografii).
2. Postrzeganie roli mediów w szerszym kontekście cywilizacyjno-kulturowym.
3. Dostrzeganie wpływu mediów na życie i zachowanie ludzi oraz całych społeczeństw.
4. Formułowanie ocen, opinii i recenzji wybranych informacji przekazywanych przez media.
5. Samodzielne woczenie podstawowych komunikatów medialnych z wykorzystaniem modelu warsztatu pracy dziennikarza prasowego oraz radiowego lub telewizyjnego.

EDUKACJA EKOLOGICZNA

Cele edukacyjne

1. Uświadomienie różnorodności sposobów negatywnego i pozytywnego oddziaływania ludzi na środowisko i kształtowanie umiejętności praktycznego ich poznawania.
2. Przyjmowanie postawy odpowiedzialności za obecny i przyszły stan środowiska oraz gotowości do działań na rzecz zrównoważonego rozwoju.

Zadania szkoły

1. Umożliwienie prowadzenia badań w terenie.
2. Tworzenie warunków pozwalających integrować różne dziedziny wiedzy w celu zrozumienia idei zrównoważonego rozwoju.

Treści nauczania

1. Ekonomiczne i społeczne aspekty związków między człowiekiem i jego działalnością a środowiskiem. Wartość środowiska. Korzyści i straty związane z jego eksploatacją. Zasoby odnawialne i nieodnawialne.
2. Współczesny system gospodarki światowej i jego wpływ na degradację zasobów środowiska. Współpraca międzynarodowa jako warunek osiągnięcia zrównoważonego rozwoju.
3. Zagrożenia cywilizacyjne związane z energetyką konwencjonalną i jądrową. Odnawialne źródła energii.
4. Sposoby ochrony różnorodności biologicznej.
5. Intensyfikacja produkcji rolnej i związane z nią zagrożenia. Rolnictwo ekologiczne.
6. Problemy bezpieczeństwa biologicznego, np. inżynieria genetyczna.
7. Problemy polityki ekologicznej państwa.

Osiągnięcia

1. Dostrzeganie zagrożeń dla współczesnej cywilizacji wynikających z nieracjonalnego korzystania z zasobów środowiska i z nierównomiernego poziomu życia w różnych regionach świata.
2. Ocenianie działalności ekologicznych organizacji pozarządowych, ich celów i form działania oraz zgodności z polityką ekologiczną państwa.
3. Podejmowanie racjonalnych działań służących poprawie stanu środowiska w skali lokalnej, regionalnej, krajowej i globalnej.

EDUKACJA EUROPEJSKA

Cele edukacyjne

1. Poznanie założeń, celów i historii Unii Europejskiej na tle procesów integracyjnych współczesnego świata.
2. Umiejętność postrzegania integracji europejskiej w kontekście przemian geopolitycznych współczesnego świata oraz szans rozwojowych Polski.
3. Umiejętność określania wzajemnej zależności między podstawami tożsamości i suwerenności polskiej oraz podstawami wspólnotowymi Unii Europejskiej.
4. Rozumienie kontekstu europejskiego aktualnych wydarzeń społecznych, kulturalnych, gospodarczych i politycznych w Polsce i Europie.
5. Przygotowanie do aktywnego uczestnictwa w życiu publicznym Polski i Unii Europejskiej w okresach przedakcesyjnym i pełnego członkostwa (z korzyścią dla dobra kraju i jedności europejskiej).

Zadania szkoły

1. Budzenie zainteresowania sprawami dotyczącymi integracji europejskiej, działaniami Rządu w tym zakresie oraz skutkami integracji dla każdego mieszkańca Polski.
2. Ułatwienie rozumienia głównych zasad funkcjonowania Unii Europejskiej.
3. Stopniowe przygotowanie ucznia do samodzielności w zdobywaniu informacji na temat Unii Europejskiej.

4. Wskazywanie konkretnych form i możliwości współpracy młodzieży.

Treści nauczania

1. Proces integracji europejskiej w perspektywie historycznej: czynniki integrujące i dezintegrujące. Polska i Polacy w budowaniu jednoczącej się Europy.
2. Droga państw europejskich, w tym Polski, do Unii Europejskiej. System, procedury i pola negocjacji. Kalendarium rozszerzenia. Cele integracji Polski z Unią Europejską. Przedakcesyjne działania i programy Rządu.
3. Stosunek społeczeństw krajów członkowskich i społeczeństwa polskiego do rozszerzenia Wspólnot Europejskich. Różne opcje obecne w polityce i opinii publicznej krajów członkowskich. Katalog nadziei i obaw. Wyobrażenie roli i miejsca Polski i Polaków w zjednoczonej Europie. Kwestia standardów unijnych.
4. Kierunki integracji. Trzy filary procesu zjednoczenia. Różne koncepcje wizji przyszłej zjednoczonej Europy.
5. Ewolucja prawa Unii Europejskiej. Kwestia konstytucji Unii Europejskiej. Wzajemne relacje między prawem Unii Europejskiej i prawem krajowym.
6. Ewolucja instytucji Unii Europejskiej. Procedury podejmowania decyzji.
7. Gospodarka Unii Europejskiej. Polska w perspektywie polityk wspólnotowych w dziedzinie gospodarczej, w tym w szczególności wspólnej polityki rolnej.
8. Jednolity europejski rynek pracy i jego dostępność dla obywateli polskich. Europejskie problemy społeczne i sposoby ich rozwiązywania.
9. Droga krajów członkowskich do Unii Gospodarczej i Walutowej.
10. Bezpieczeństwo europejskie w wymiarze międzynarodowym i wewnętrznym. Bezpieczeństwo Polski w ramach Unii Europejskiej i w NATO.
11. Prawa i obowiązki obywatelskie, obywatelstwo europejskie, obywatelski wymiar procesu integracji europejskiej.
12. Europa wartości. Duchowy wymiar Europy – edukacja, kultura. Rola edukacji jako czynnika wyrównywania szans polskiej młodzieży w Europie. Możliwości współpracy.
13. Rola i zasady działania samorządów terytorialnych w Unii Europejskiej. Współpraca polskich samorządów z odpowiednikami w Unii Europejskiej. Euroregiony.
14. Miejsce Polski w organizacjach europejskich, w tym w Radzie Europy.
15. Polska i jej sąsiedzi. Polska w regionie Europy Środkowej i Bałtyku. Polska i Europa Wschodnia.

Osiągnięcia

1. Znajomość historii, celów i zasad działania głównych instytucji oraz podstaw prawa Unii Europejskiej.
2. Znajomość praw i obowiązków obywateli i kraju z punktu widzenia wymogów integracyjnych.
3. Znajomość istniejących źródeł informacji na temat Unii Europejskiej oraz umiejętność korzystania z nich.
4. Umiejętność samodzielnego gromadzenia, analizowania i interpretowania informacji na określony temat dotyczący Unii Europejskiej.
5. Znajomość mechanizmów współpracy i komunikowania się oraz umiejętność tworzenia odpowiednich projektów umożliwiających tę współpracę.
6. Znajomość zasad i form współpracy Polski w regionie, ze szczególnym uwzględnieniem państw sąsiadujących.

EDUKACJA FILOZOFICZNA

Cele edukacyjne

1. Kształcenie umiejętności krytycznego myślenia, uczestnictwa w dialogu, w tym prezentacji własnego stanowiska i jego obrony.
2. Uświadomienie specyfiki zagadnień filozoficznych; ich genezy, rozwoju i roli w kulturze.
3. Rozwój myślenia teoretycznego.
4. Uzyskiwanie samowiedzy poprzez uświadamianie zagadnień egzystencjalnie i moralnie doniosłych.

Zadania szkoły

1. W oparciu o treści programowe ukazanie wkładu myśli filozoficznej w kulturę europejską.
2. Przekazanie podstawowych informacji na temat współczesnych kierunków i szkół filozoficznych. Zwrócenie uwagi na polską tradycję filozoficzną.
3. Umożliwienie uczniom obcowania z tekstem filozoficznym.

Treści nauczania

1. Elementy logiki ogólnej i retoryki.
Myśl a język. Stawianie pytań, definiowanie, klasyfikacja i argumentacja. Dyskusja.
2. Narodziny filozofii i jej pierwsze koncepcje w starożytnej Grecji.
3. Przedmiot filozofii.
Dyscypliny filozoficzne. Główne pojęcia, metody i problemy filozoficzne.
4. Różne sposoby pojmowania filozofii:
 - 1) na przykładzie osiągnięć wybitnych filozofów (Sokrates, Platon, Arystoteles, Marek Aureliusz, Św. Augustyn, Św. Tomasz z Akwinu, Kartezjusz, Hume, Kant, Hegel, E. Husserl, R. Ingarden),
 - 2) w oparciu o informacje na temat koncepcji i szkół filozoficznych (filozofia analityczna, fenomenologia, egzystencjalizm, hermeneutyka, filozofia dialogu, tomizm współczesny, personalizm).
5. Filozofia a inne dziedziny kultury.
Filozofia a nauka, religia, sztuka, światopogląd, ideologia.
6. Elementy teorii rzeczywistości.
Idealizm, wariabilizm, realizm.
7. Elementy antropologii filozoficznej.
Człowiek jako byt osobowy. Główne koncepcje człowieka. Naturalne i kulturowe środowisko człowieka. Człowiek w relacji z drugim człowiekiem i ze wspólnotami. Człowiek wobec wartości.
8. Elementy teorii poznania.
Źródła poznania. Granice poznania. Prawdziwość poznania i jej kryteria.

Osiągnięcia

1. Umiejętność formułowania podstawowych pytań filozoficznych dotyczących rzeczywistości, człowieka i kultury.
2. Umiejętność definiowania, klasyfikowania, argumentowania; prowadzenie dyskusji.
3. Umiejętność dokonywania analizy tekstów filozoficznych w aspekcie zawartych w nich problemów.
4. Dostrzeganie zagadnień filozoficznych w nauce, sztuce oraz w moralności i religii.

EDUKACJA PROZDROWOTNA

Cele edukacyjne

1. Pogłębienie wiedzy o realizacji zachowań prozdrowotnych w ochronie, utrzymaniu i poprawie zdrowia jednostki i zdrowia publicznego.
2. Rozwijanie umiejętności życiowych sprzyjających rozwojowi fizycznemu, psychicznemu, społecznemu i duchowemu.
3. Kształtowanie aktywnej i odpowiedzialnej postawy wobec zdrowia własnego i innych ludzi.
4. Rozbudzanie potrzeby działania na rzecz tworzenia zdrowego środowiska.

Zadania szkoły

1. Zwiększanie zainteresowania uczniów sprawami zdrowia i przekazywanie im rzetelnej wiedzy o różnych jego aspektach (zdrowie fizyczne, psychiczne, społeczne i duchowe) oraz czynnikach sprzyjających zdrowiu i najczęstszych zagrożeniach dla zdrowia oraz możliwościach ich eliminowania.
2. Tworzenie w szkole środowiska umożliwiającego uczniom praktykowanie prozdrowotnego stylu życia, wzmacnianie poczucia własnej wartości, wiary w siebie i swoje możliwości oraz udzielanie uczniom wsparcia w sytuacjach trudnych.

3. Rozwijanie współpracy z rodzicami i społecznością lokalną w zakresie edukacji prozdrowotnej i rozwiązywania problemów zdrowotnych uczniów.

Treści nauczania

1. Styl życia i jego związek ze zdrowiem i chorobą. Koncepcja i cele promocji zdrowia. Zdrowie jako wartość dla człowieka i społeczeństwa.
2. Pielęgnacja ciała i urody. Dbłość o utrzymanie odpowiedniej masy ciała, sylwetki, dobrej sprawności i wydolności fizycznej. Chronienie się przed zanieczyszczeniami i środowiska.
3. Praca i wypoczynek, aktywne spędzanie czasu wolnego. Aktywność ruchowa, zabawa i poczucie humoru a zdrowie.
4. Identyfikowanie i podejmowanie ryzyka. Zachowania bezpieczne w codziennym życiu. Troska o bezpieczeństwo innych.
5. Zasady racjonalnego żywienia w różnych okresach życia. Żywnienie a samopoczucie i zdolność do pracy oraz zapobieganie chorobom. Skutki niewłaściwego odchudzania się i stosowania diet eliminacyjnych. Wybór sprzyjających zdrowiu produktów spożywczych i ich przechowywanie. Prawa konsumenta żywności.
6. Korzystanie z pomocy medycznej, psychologicznej i innych form wsparcia. Znaczenie profilaktycznych badań medycznych. Zachowanie się w chorobie. Postawy wobec osób przewlekle chorych i niepełnosprawnych i osób starszych.
7. Uwarunkowania podaży i popytu na substancje psychoaktywne. Rodzaje tych substancji i ich wpływ na organizm, psychikę oraz rozwój społeczny i duchowy człowieka. Przepisy prawa dotyczące używania substancji psychoaktywnych. Formy pomocy dla osób eksperymentujących i uzależnionych.
8. Osobowe i społeczne umiejętności życiowe niezbędne dla ochrony, poprawy i utrzymania zdrowia.

Osiągnięcia

1. Znajomość głównych czynników sprzyjających i zagrażających zdrowiu człowieka oraz podstawowych zasad profilaktyki najczęstszych zaburzeń i chorób. Realizowanie wartości związanych ze zdrowiem.
2. Umiejętność korzystania z pomocy medycznej i psychologicznej, radzenia sobie w sytuacjach trudnych oraz umiejętność wspierania innych.
3. Umiejętność porozumiewania się i utrzymywania dobrych relacji z innymi ludźmi oraz funkcjonowania i współpracy w grupie, radzenia sobie z presją środowiska.
4. Świadome dążenie do ochrony, utrzymania i poprawy zdrowia własnego oraz osób, wśród których uczeń żyje.

EDUKACJA REGIONALNA

- DZIEDZICTWO KULTUROWE W REGIONIE

Cele edukacyjne

1. Poznawanie własnego regionu, w tym jego dziedzictwa kulturowego, jako części Polski i Europy.
2. Pogłębianie więzi ze swoim środowiskiem, regionem, krajem.
3. Kształtowanie tożsamości regionalnej w kontekście wartości narodowych i europejskich.
4. Przygotowanie do dojrzałego życia w strukturach regionalnych, narodowych, państwowych i europejskich.
5. Rozwijanie szacunku wobec innych wspólnot regionalnych, etnicznych i narodowych.

Zadania szkoły

1. Umożliwienie zdobywania wszechstronnej wiedzy o własnym regionie.
2. Tworzenie sytuacji wyzwających w uczniach twórczość, wzbogacających dorobek dziedzictwa kulturowego.

3. Ułatwienie dostrzegania znaczenia wartości własnego regionu i kraju w życiu osobistym.
4. Przygotowanie i wprowadzenie do roli aktywnego, odpowiedzialnego współgospodarza regionu i kraju oraz uczestnika życia wspólnoty europejskiej.

Treści nauczania

1. Dzieje regionu na tle historii Polski i Europy.
2. Specyfika przyrodnicza, społeczna, ekonomiczna, kulturowa regionu w relacji z innymi regionami Polski i Europy.
3. Przeszłość regionu, jego dziedzictwo kulturowe jako podstawa rozumienia współczesności regionu.
4. Perspektywy i szanse rozwoju regionu we współpracy krajowej i międzynarodowej.
5. Promocja regionu w kraju i za granicą.

Osiągnięcia

1. Zdobywanie wieloaspektowej wiedzy o regionie, w tym o jego dziedzictwie kulturowym, na tle Polski i Europy.
2. Dostrzeganie znaczenia wartości regionu w życiu osobistym, wspólnotowym i społecznym.
3. Całościowe postrzeganie regionu jako miejsca życia, aktywności i szeroko rozumianej twórczości.
4. Świadomy udział w życiu kulturowym, społecznym, gospodarczym i politycznym środowiska lokalnego.
5. Pielęgnowanie i pomnażanie regionalnego i narodowego dziedzictwa kulturowego.
6. Umiejętności prezentowania i promowania regionu w kraju i za granicą.
7. Dostrzeganie wartości kultury narodowej w jej różnorodności regionalnej na tle kultur innych wspólnot etnicznych i narodowych.
8. Ukształtowanie postawy solidarności narodowej i otwartości na inne wspólnoty oraz kultury.

Wydawnictwo Szkolne PWN Sp. z o.o.
ul. Świętojerska 5/7, 00-236 Warszawa
Wydanie pierwsze
Arkuszy drukarskich 13
Skład i łamanie: Gardengraf
Druk ukończono w sierpniu 2003 r.
Druk i oprawa: GRAFMAR Sp. z o. o.
36-100 Kolbuszowa Dolna, ul. Wiejska 43

Niniejszy program może być realizowany w pracy z serią podręczników **einFach gut neu**.
Wydawnictwo Szkolne PWN.

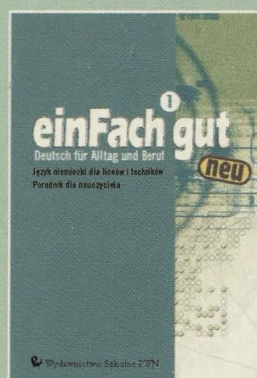
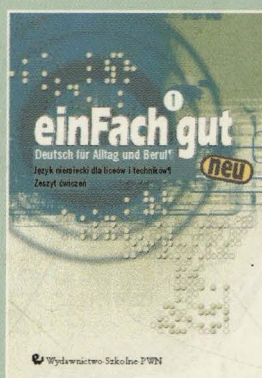
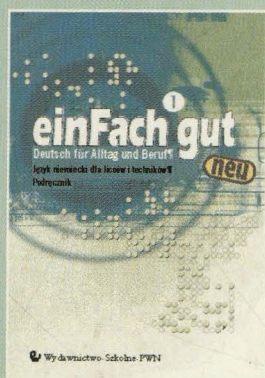

e-mail: wspwn@wspwn.com.pl
strona www: www.wspwn.com.pl
bezpłatna infolinia: 0 800 22 33 44

ISBN 83-7195-617-7



9 788371 956171