



MINISTERUL EDUCAȚIEI NAȚIONALE

Petru-Sebastian Tamaș
Fulvina Blînda
Loredana Cojan

Cristina Mate
Maricica Bejenaru
Cristina Ghercă

Teodora Cojan
Tereza Herciu

RELIGIE

Cultul romano-catolic

de limbă română



Manual pentru clasa a IV-a



EDITURA DIDACTICĂ ȘI PEDAGOGICĂ S.A.

ACEST MANUAL A FOST FOLOSIT DE:

Anul	Numele elevului care a primit manualul	Clasa	Școala	Anul școlar	Starea manualului*	
					la primire	la returnare
1.						
2.						
3.						
4.						

* Starea manualului se va înscrie folosind termenii: nou, bun, îngrijit, nesatisfăcător, deteriorat.
Cadrele didactice vor controla dacă numele elevului este scris corect.
Elevii nu trebuie să facă niciun fel de însemnări pe manual.

Descrierea CIP a Bibliotecii Naționale a României

Religie: cultul romano-catolic de limba română: manual pentru clasa a IV-a /

Petru-Sebastian Tamaș (coord.), Cristina Mate, Teodora Cojan, - București:

Editura Didactică și Pedagogică, 2018

ISBN 978-606-31-0689-7

I. Tamaș, Petru-Sebastian

II. Mate, Cristina

III. Cojan, Teodora

2

© **E.D.P. 2018.** Toate drepturile asupra acestei ediții sunt rezervate Editurii Didactice și Pedagogice S.A., București. Orice preluare, parțială sau integrală, a textului sau a materialului grafic din această lucrare se face numai cu acordul scris al editurii.

© **Petru-Sebastian Tamaș, Cristina Mate, Teodora Cojan, Fulvina Blînda, Maricica Bejenaru, Tereza Herciu, Loredana Cojan, Cristina Ghercă**

EDITURA DIDACTICĂ ȘI PEDAGOGICĂ S.A.

Str. Spiru Haret nr. 12, sector 1, cod 010176, București

Tel.: 021.315.38.20

Tel./fax: 021.312.28.85

e-mail: office@edituradp.ro

web: www.edituradp.ro

Librăria E.D.P.: str. Gen. Berthelot nr. 28-30, sector 1

Referenți: conf. univ. dr. pr. Ștefan Lupu
pr. dr. Ciprian Bejan-Piser

Comenzile pentru această lucrare se primesc:

– prin poștă, pe adresa editurii

– prin e-mail: comenzi@edituradp.ro;

comercial@edituradp.ro

– prin telefon/fax: 021.315.73.98

Redactor: Valentina Jercea

Tehnoredactor: Doina Țîbea

Ilustrații: Blînda Horia Andrei

Coperta: Otilia-Elena Borș

Manualul digital este realizat cu sprijinul
Societății Române de Televiziune



Dragi elevi,

Suntem convinși că fiecare dintre voi dorește să fie fericit. Însuși Dumnezeu a voit ca noi, oamenii, să fim fericiți. Manualul de Religie pe care îl aveți în fața voastră vă arată un drum, pe care, dacă veți merge, veți fi cu adevărat fericiți. În acest an școlar, drumul spre fericire se numește *virtute*. Cu cât veți practica mai multe virtuți, cu atât veți fi mai fericiți.

Autorii acestui manual și-au propus să vă ajute să înțelegeți cât de important este să practicați virtuțile. În textul lecțiilor veți descoperi în ce constă respectiva virtute și cum ați putea să o practicați. La aceasta vă vor ajuta și exercițiile, pe care le găsiți la fiecare lecție. Prin ele veți putea înțelege mai bine ce trebuie să faceți pentru a fi fericiți. Experiențele de viață, pe care le găsiți în rubrica „Să învățăm din exemple”, vă vor convinge că, într-adevăr, se merită să practicați virtuțile.

Ceea ce veți învăța în acest an școlar la ora de Religie, este important și atunci când sunteți acasă, în familie, și când ieșiți în societate, mai ales la școală, dar și atunci când mergeți la biserică. Dorința celor care au scris acest manual a fost ca voi să fiți fericiți. Ne-am bucura foarte mult dacă la sfârșitul anului școlar veți putea spune: „Da, anul acesta am învățat să fiu fericit!”

Autorii



Andrea Mantegna, *Triumphul virtuților*

PREZENTAREA MANUALULUI

Pagini cu Lecții

Pagini de Recapitare și Evaluare

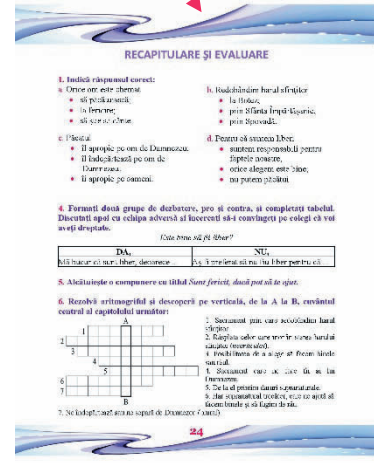
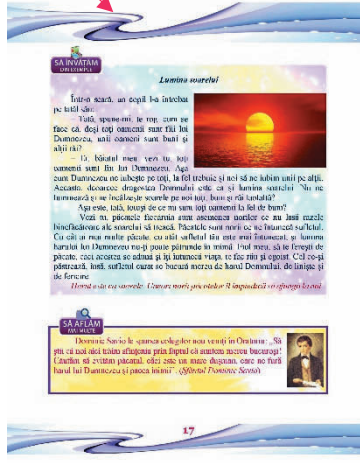

Acestea sunt simbolurile care te vor ajuta să parcurgi mai ușor manualul:



HARUL DIVIN

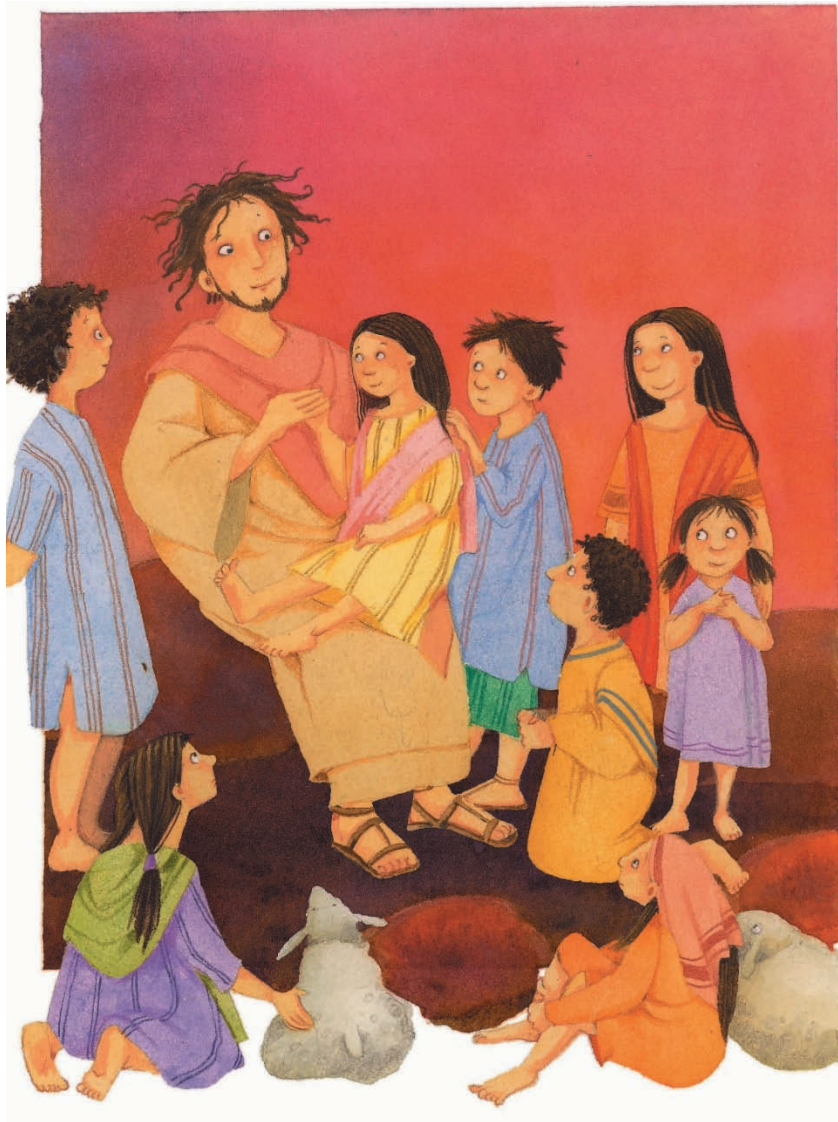

Chemarea omului la fericire

Fericirea creștină

Libertate și responsabilitate

Harul sfințitor

Harul lucrător

Păcatul și diversitatea sa

1. Chemarea omului la fericire



Fiecare om care trăiește pe acest pământ dorește să fie fericit. Această dorință este de origine divină. Dumnezeu a așezat-o în inima omului ca să-l atragă la el, deoarece doar Dumnezeu poate împlini în totalitate această aspirație a omului.

Bucuriile pământești ne dau numai o fărâmă a fericirii veșnice. Prin ele trebuie să ne lăsăm purtați spre Dumnezeu.

Ideea pe care omul o are despre fericire poate fi influențată de educația primită, de cultura și de tradițiile poporului din care face parte. Prin urmare răspunsurile oamenilor la întrebarea „Ce înseamnă a fi fericit?” pot fi foarte diferite.

Biblia ne învață că omul poate afla adevărata fericire numai în Dumnezeu,

izvorul oricărui bine și a toată iubirea. „Tu ești Domnul meu, tu ești singura mea fericire!” (*Psalmi 16,2*).

În predica sa, Cristos vorbește adesea despre fericirea și bucuria pe care omul le poate afla în Împărăția lui Dumnezeu: „Vino, servitor bun și credincios, intră în bucuria stăpânului tău!” (*Matei 25,23*).

Bucuria și fericirea pe care ni le-a adus Cristos nu elimină din viața noastră încercările, suferințele sau greutățile. În schimb, Isus ne învață secretul de a transforma, cu ajutorul harului divin, suferința în bucurie. Bucuria în suferință vine din faptul că ea capătă sens, valoare atunci când este oferită și unită cu suferința lui Cristos.

VOCABULAR

aspirație – dorință vie de a realiza ceva, de a ajunge undeva.

origine divină – ceea ce provine de la Dumnezeu, aparține lui Dumnezeu.

har divin – dar sau ajutor dat nouă de Dumnezeu, din iubire.

ÎNTREBĂRI

1. Care este dorința fiecărui om de pe pământ?
2. Unde a așezat Dumnezeu această dorință?
3. Ce poate influența ideea de fericire?
4. După învățătura Bibliei, unde află omul adevărata fericire?



EXERCIȚII

1. Indică chipurile care exprimă fericire:



2. Combină fragmentele pentru a alcătui enunțuri complete:

Omul dorește	o găsește numai în Dumnezeu.
Adevărata fericire, omul	este influențată și de educația primită.
Ideea de fericire	că omul poate afla adevărata fericire.
Biblia ne învață	să fie fericit.

3. Bifează, în căsuță, răspunsul corect:

- a) Adevărata fericire înseamnă
 să treci clasa; să ajungi la Dumnezeu; să ai telefon.
- b) La întrebarea „Ce înseamnă să fii fericit?”, oamenii
 au același răspuns; nu dau niciun răspuns; dau răspunsuri diferite.

4. Întreabă-i pe cei apropiați, părinți, frați, surori, bunici, prieteni, ce îi face fericiți. Scrie răspunsul în caiet.

5. Folosind următoarele cuvinte: *Dumnezeu, fericire, oameni, iubire, dorință*, compune o rugăciune în care să îi ceri lui Isus să te ajute să cauți adevărata fericire. Scrie rugăciunea în caiet.

6. Explică oral proverbul: *Fericirea nu constă în bogăție, ci în înțelepciune.* Caută și alte proverbe care se referă la fericire.



Planul

de Bruno Ferrero

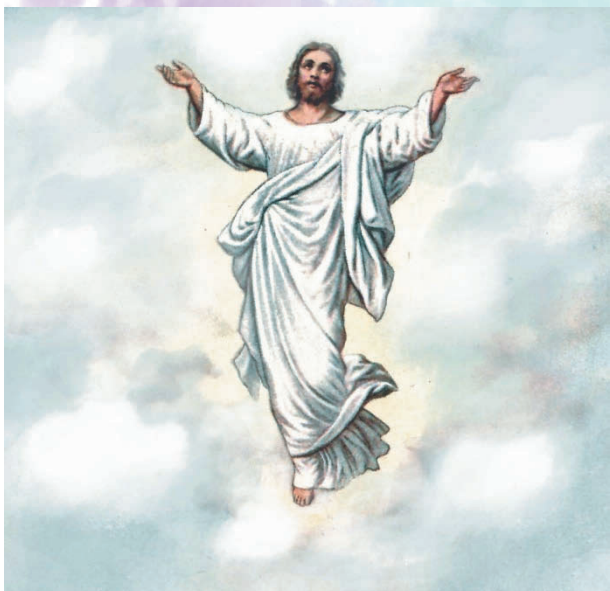

În timpul înălțării, Isus a aruncat o privire spre pământul care cădea în întuneric. Doar câteva lumini mici străluceau timid asupra orașului Ierusalim.

Arhanghelul Gabriel, care venise să-l primească pe Isus, l-a întrebat:

– Doamne, ce sunt acele lumini mici?

– Sunt ucenicii mei în rugăciune, adunați în jurul mamei mele. Iar planul meu, acum că m-am întors în cer, este de a-l trimite pe Duhul meu la ei,

pentru ca acele flăcări tremurânde să devină un foc mereu aprins, care să înflăcăreze de fericire, treptat, toate popoarele pământului.

Arhanghelul Gabriel a îndrăznit să întrebe:

– Și ce vei face, Doamne, dacă acest plan nu reușește?

După o clipă de tăcere, Domnul i-a răspuns cu bunătate:

– Dar eu nu am un alt plan.

Tu ești o mică flacără tremurândă în imensitatea nopții. Dar faci parte din planul lui Dumnezeu și ești de neînlocuit, pentru că nu sunt alte planuri.



„Fericirea nu este în noi, dar nu este nici în afara noastră: fericirea este numai în Dumnezeu și atunci când l-am găsit, ea este peste tot.” (Blaise Pascal)

2. Fericirea creștină

Dorința fiecărei persoane de pe pământ este să fie fericită. Fericirea adevărată ne-o poate da numai Dumnezeu. El este Tată bun și iubitor, de aceea a pus în inima fiecărei persoane o mare dorință de fericire. Această chemare a omului la fericire se adresează tuturor.

Omul este pe deplin fericit atunci când rămâne în prietenia și iubirea lui Dumnezeu. Rămâne în prietenia și iubirea lui Dumnezeu când ascultă de el, când alege și înfăptuiește binele, iar răul îl evită. Cel care face aceasta este un om virtuos.

Cine caută fericirea în bogății, putere, funcții, succese trecătoare, prietenii false, știință, tehnică se înșală.

Dumnezeu cheamă la propria sa fericire pe fiecare om și Biserica întregă. O asemenea fericire depășește inteligența și puterile omenești, este un har, un dar gratuit al lui Dumnezeu.

În *Predica de pe munte*, Isus ne spune în ce constă adevărata fericire:

Fericiți cei săraci în spirit, căci a lor este Împărăția cerurilor.

Fericiți cei ce plâng, căci ei vor fi mângâiați.

Fericiți cei blânzi, căci ei vor moșteni pământul.

Fericiți cei înfometați și însetați de dreptate, căci ei se vor sătura.

Fericiți cei milostivi, căci ei vor afla milă.

Fericiți cei cu inima curată, căci ei îl vor vedea pe Dumnezeu.

Fericiți făcătorii de pace, căci ei fiii lui Dumnezeu se vor chema.

Fericiți cei prigoniți pentru dreptate, căci a lor este Împărăția cerurilor.

Fericiți veți fi când vă vor ocări și vă vor prigoni și, mințind, vor zice tot cuvântul rău împotriva voastră, din pricina mea.

Bucurați-vă și vă veseliți, căci răsplata voastră va fi mare în ceruri.

(Matei 5,3-12)





VOCABULAR

spirit – duh, suflet.

prigonit – urmărit, persecutat, asuprit.

virtuos – om dispus să facă binele, om înzestrat cu multe calități.



ÎNTREBĂRI

1. În ce constă fericirea creștină?
2. Ce trebuie să facă omul pentru a dobândi fericirea?
3. Pe cine cheamă Dumnezeu la fericire?
4. Poate înțelege omul fericirea la care ne cheamă Dumnezeu?



EXERCIȚII

1. Scrie, în caiet, enunțul complet:

Fericirea este

2. Dă exemple de situații când te-ai simțit fericit. Notează, în caiet, un exemplu.

3. Alege, din variantele de mai jos, seria care conține cuvinte cu același înțeles pentru *fericire*:

- a) bucurie, tristețe, mulțumire;
- b) bucurie, încântare, putere;
- c) bucurie, încântare, mulțumire.



4. Unește silabele pentru a forma cuvinte. Alcătuieste enunțuri folosind cuvintele găsite.

Dum-

-ri-

-zeu

Bi-

-bli-

i-

-ma

fe-

-ne-

-ci-

-re

-a

ni-

5. Formulează întrebări pentru următoarele răspunsuri, după exemplul dat. Notează în caiet.

Exemplu: Cine ne dă adevărata fericire? Numai Dumnezeu ne dă adevărata fericire.

- a) Scopul omului pe pământ este unirea cu Dumnezeu.
b) Isus a pus în centrul predicii sale Fericirile.
c) Omul trebuie să caute întâi de toate iubirea lui Dumnezeu.

6. Alege una dintre fericirile proclamate de Isus și notează, în caiet, ceea ce poți face pentru a o trăi.



Cel mai fericit om

de fr. Daniel Ciobanu, FSC

Poetul italian Torquato Tasso a fost întrebat de regele Carol I:

– După părerea ta, care este ființa cea mai fericită?

– Cel mai fericit este Dumnezeu, a răspuns acesta.

– Bine, asta o știe toată lumea, dar eu nu vorbesc despre Dumnezeu; te întreb: cine este cel mai fericit dintre oameni?

– Cel mai fericit este omul care se aseamănă cel mai mult cu Dumnezeu; cine este cel mai virtuos, acela este cel mai fericit.

Oamenii care se iubesc ajung să semene foarte mult între ei. Aceștia se fac fericiți unul pe altul.

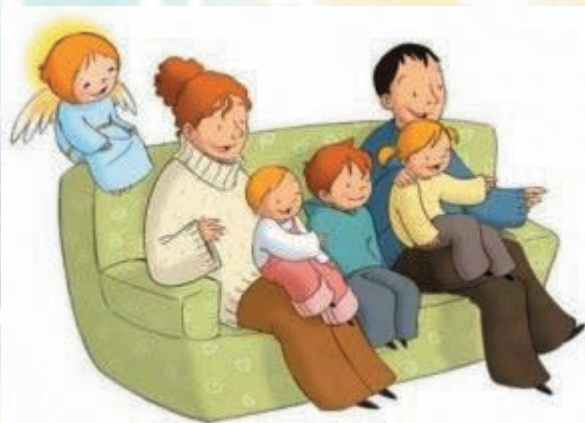

„Cine se încrede în Domnul este fericit!” (Proverbe 16,20)

3. Libertate și responsabilitate



Omul este cea mai importantă și iubită făptură creată de Dumnezeu. El este după chipul și asemănarea lui Dumnezeu, pentru că are suflet nemuritor, are minte și poate să gândească, are voință liberă să aleagă și să facă binele sau răul. Aceasta înseamnă că omul nu este ceva, un obiect. El este cineva, este o persoană, are demnitate.

Dacă omul îl iubește pe Dumnezeu și ascultă de el, alege să facă binele și rămâne în prietenie cu Dumnezeu, iar în suflet are pace și bucurie. Dacă nu ascultă de Dumnezeu și alege să facă ce e rău, păcătuiește, îl supără pe Dumnezeu și pierde prietenia lui. În acest caz, omul este vinovat de alegerea sa și devine rob al păcatului, își pierde adevărata libertate,

iar în suflet are regrete, tristețe și teamă. Și legile civile dezaprobă și pedepsesc răul făcut.

Omul este mai puțin vinovat sau chiar deloc, dacă nu știe că ceea ce alege este rău, dacă face răul din greșeală, fără să vrea, sau dacă este obligat sau amenințat să facă răul pe care nu-l alege și nu-l vrea. Copilul învață și înțelege treptat ce e bine și ce e rău, de aceea, el trebuie să asculte de părinți, de bunici, de învățători, de profesori și de părintele de la biserică. Astfel, ajutat de aceștia, va reuși să deosebească binele și răul din jurul său și din viață și va înțelege că este cu adevărat liber dacă alege binele și respinge răul.

VOCABULAR

suflet – ceea ce dă viață trupului; este creat de Dumnezeu, moral, spiritual, nematerial.

nemuritor – care nu moare niciodată, care trăiește veșnic.

demnitate – care impune respect, măreție, vrednicie.



ÎNTREBĂRI

1. Ce este libertatea?
2. Când este omul cu adevărat liber?
3. Omul este răspunzător pentru faptele sale? Când?
4. Care este dreptul natural al fiecărei persoane?



EXERCIȚII

1. Indică răspunsul corect:

- a) Omul este cu adevărat liber atunci când:
 alege să facă binele; alege să facă răul.
- b) Adam, liber fiind, a ales să:
 asculte de Dumnezeu; nu asculte de Dumnezeu.
- c) Răspunderea pentru faptele săvârșite de oameni poate fi micșorată de:
 neștiință; bani.
- d) Alegerea neascultării și a răului:
 este o manifestare a adevăratei libertăți; este un abuz de libertate.



2. Citește cu atenție. Ce sfaturi ai da în următoarele situații? Motivează răspunsul.

- Mihai, elev în clasa a IV-a, i-a auzit pe colegii lui spunând vorbe urâte. Se gândește dacă să-i imite sau nu. Ce l-ai sfătui?
- Mara, împreună cu prietenele sale, vizitează o vecină bolnavă. Ce părere ai?
- Carla ar vrea să meargă la Liturghie, însă îi vine o colegă în vizită. Ce ar trebui să facă?
- Violeta a spart o cană. Să ascundă acest lucru părinților sau nu?

3. Adevărat sau fals? Notează în tabel răspunsul corect:

- a) Dumnezeu l-a înzestrat pe om cu inteligență.
- b) Un copil de doi ani răspunde pentru faptele sale.
- c) Dumnezeu l-a făcut pe om sclav al său.
- d) Alegând să facem răul devenim sclavi ai păcatului.
- e) Suntem cu adevărat liberi când alegem să facem binele.

A	F

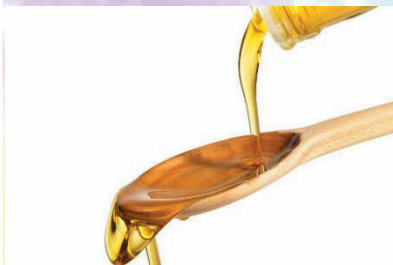

Secretul fericirii

de Paulo Coelho

Odată, un tânăr i-a cerut unui înțelept să-i spună secretul fericirii.

Înțeleptul i-a spus tânărului să facă o plimbare prin palat și să se întoarcă peste două ore.

– Vreau să-mi faci o favoare, a adăugat înțeleptul. În timp ce mergi, ține această linguriță în care se află ulei și ai grijă să nu se verse.

Băiatul a urcat și a coborât pe scările palatului, cu ochii fixați asupra linguriței și după două ore s-a întors. Înțeleptul l-a întrebat:

– Așadar, ai văzut tapiseriile persane din sufrageria mea? Te-ai delectat în grădina mea? Ai remarcat pergamentele vechi și frumoase din biblioteca mea?

Încurcat, tânărul i-a mărturisit că nu văzuse nimic. Singura lui preocupare fusese să nu verse uleiul încredințat de înțelept.

– În cazul acesta, i-a spus maestrul, întoarce-te și fii cu băgare de seamă la toate minunățiile din locuința mea. Nu te poți încrede în cineva, dacă nu-i cunoști bine casa.

Tânărul a umblat iarăși prin palat, de astă dată mai relaxat și atent la toate operele de artă. A admirat grădinile, frumusețea lucrurilor rare răspândite în clădire. După ce a revenit la înțelept, i-a descris în amănunțime tot ce văzuse.

– Dar unde sunt cele două picături de ulei pe care ți le-am dat? a întrebat înțeleptul.

Privind în jos, către linguriță, tânărul și-a dat seama că vărsase uleiul.

– Ei bine, acesta este sfatul pe care ți-l dăruiesc, i-a zis înțeleptul. Secretul fericirii constă în a privi minunățiile lumii și a nu vărsa cele două picături de ulei din linguriță.

Fericirea adevărată presupune libertate și responsabilitate.

4. Harul sfințitor

Orice om este fericit, dacă este în prietenie cu Dumnezeu. Aceasta, deoarece el vine la noi în suflet cu iubirea sa, cu bunătatea sa, cu viața sa și sfințește fiecare clipă din viața noastră. Prietenia cu Dumnezeu a unui suflet curat se mai numește har sfințitor.

Harul sfințitor este un dar ceresc, pe care îl primim de la Dumnezeu, fără vreun merit al nostru, ci pentru ale lui Isus Cristos, care a pățimit și a murit pe cruce, ca să fim iertați de păcate și să ne împăce cu Tatăl ceresc. Acest dar îl primim odată cu iertarea păcatelor, la Botez și la Spovadă, pentru a răspunde la chemarea sa de a deveni fiii lui adoptivi.

Prin harul sfințitor, primit la Botez, devenim fiii adoptivi ai lui Dumnezeu, frați ai lui Isus Cristos și moștenitori ai Cerului.

Când facem chiar numai un singur păcat de moarte, pierdem harul sfințitor, căci l-am îndepărtat pe Dumnezeu din sufletul nostru. Ca să păstrăm harul sfințitor în suflet, trebuie să ne ferim de păcate, iar dacă am păcătuit, să ne împăcăm cu Dumnezeu, cerând iertare la Spovadă.

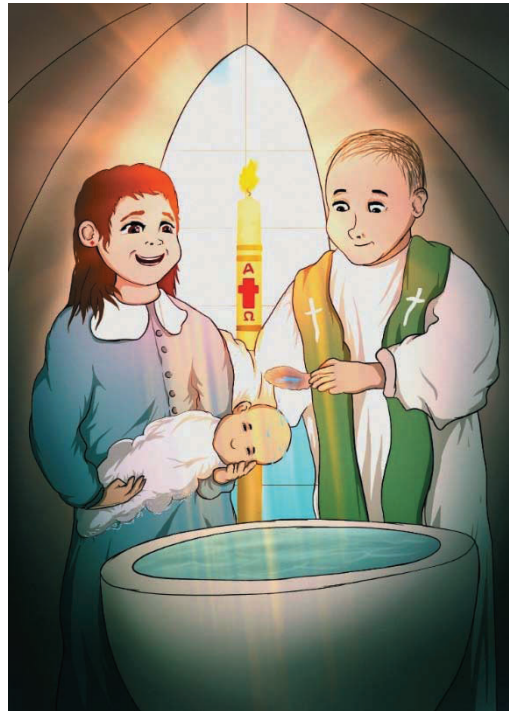

VOCABULAR

a adopta – a accepta ceva, a-și însuși, a înfia.

supranatural – mai presus de legile naturale, miraculos.

ÎNTREBĂRI

1. Ce este harul?
2. Ce este harul sfințitor?
3. Prin ce sacramente primim harul sfințitor?
4. Cum se pierde harul sfințitor?

EXERCIȚII

1. Completează, pe caiet, enunțul, folosind cuvintele dintre paranteze:

Harul _____ este un _____ gratuit pe care ni-l dă _____ și prin care _____ sfinți, _____ adoptivi ai săi.

(fii, devenim, sfințitor, dar, Dumnezeu)

2. Unește ceea ce se potrivește:

este un dar gratuit
al lui Dumnezeu.

îl pierdem prin
păcatul de moarte.

îl merităm datorită
rugăciunilor noastre.

Harul sfințitor

îl dobândim prin
sacramentul Botezului.

îl cumpărăm
de la biserică.

îl redobândim prin
Sacramentul Spovezii.

3. Compune o rugăciune prin care îi ceri lui Isus să te ajute să rămâi în harul lui Dumnezeu. Scrie-o pe caiet.

4. Amintește-ți și completează pe caiet:

- Botezul este un sacrament
- Prin Spovadă



Lumina soarelui

Într-o seară, un copil l-a întrebat pe tatăl său:

– Tată, spune-mi, te rog, cum se face că, deși toți oamenii sunt fiii lui Dumnezeu, unii oameni sunt buni și alții răi?

– Ei, băiatul meu, vezi tu, toți oamenii sunt fiii lui Dumnezeu. Așa cum Dumnezeu ne iubește pe toți, la fel trebuie și noi să ne iubim unii pe alții. Aceasta, deoarece dragostea Domnului este ca și lumina soarelui. Nu ne luminează și ne încălzește soarele pe noi toți, buni și răi laolaltă?

– Așa este, tată, totuși de ce nu sunt toți oamenii la fel de buni?

– Vezi tu, păcatele fiecăruia sunt asemenea norilor ce nu lasă razele binefăcătoare ale soarelui să treacă. Păcatele sunt norii ce ne întunecă sufletul. Cu cât ai mai multe păcate, cu atât sufletul tău este mai întunecat, și lumina harului lui Dumnezeu nu-ți poate pătrunde în inimă. Fiul meu, să te ferești de păcate, căci acestea se adună și îți întunecă viața, te fac rău și egoist. Cel ce-și păstrează, însă, sufletul curat se bucură mereu de harul Domnului, de liniște și de fericire.

Harul este ca soarele. Uneori norii păcatelor îl împiedică să ajungă la noi.



Dominic Savio le spunea colegilor nou veniți în Oratoriu: „Să știți că noi aici trăim sfințenia prin faptul că suntem mereu bucuroși! Căutăm să evităm păcatul, căci este un mare dușman, care ne fură harul lui Dumnezeu și pacea inimii”. (Sfântul Dominic Savio)

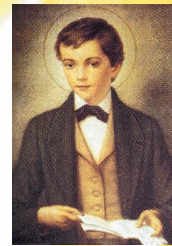

5. Harul lucrător



Tatăl ceresc îi iubește pe toți oamenii și îi cheamă prin har la unire cu el și la fericire. Toți sunt chemați la sfințenie: „Fiți desăvârșiți precum Tatăl vostru din ceruri este desăvârșit.” (Matei 5,48).

Harul lucrător este un dar supranatural trecător, prin care Dumnezeu ne luminează mintea și ne întărește voința ca să alegem binele și să fugim de păcat.

În libertatea sa, omul alege să accepte sau să refuze acest har. Fără harul lucrător nu putem face nimic pentru mântuirea noastră. Harul lucrător face ca un păcătos să se convertească, cel necredincios să descopere drumul spre Dumnezeu, cei care erau certați să se împăce, cel care era egoist să devină darnic, cel drept să rămână pe calea binelui.

Dumnezeu oferă harurile sale, dar respectă întotdeauna libertatea omului de a le primi sau nu.

VOCABULAR

sfințenie – calitatea de a fi asemenea lui Dumnezeu, desăvârșire.

desăvârșire – perfecțiune, împlinire, dezvoltare completă.

conversie – schimbare, transformare.

ÎNTREBĂRI

1. Cine este chemat la sfințenie?
2. Ce este harul lucrător?
3. Este omul obligat să primească harul?
4. Care sunt efectele harului lucrător?

EXERCIȚII

1. Alege varianta corectă și scrie definiția pe caiet:

Harul/Omul lucrător este un dar natural/supranatural trecător/veșnic, prin care omul /Dumnezeu ne luminează mintea/trupul și ne întărește voința ca să alegem binele/răul și să fugim de păcat/adevăr.

2. Alege răspunsurile corecte!

Harul lucrător

- a) ne ajută să ne întoarcem la Dumnezeu atunci când păcătuim;
- b) ne îndeamnă să ne împăcăm cu ceilalți;
- c) ne ajută să câștigăm la jocuri;
- d) ne îndeamnă să fim darnici;
- e) ne ajută să creștem în greutate.

3. Descoperă cele zece cuvinte ascunse în careu și scrie-le pe caiet:

D	U	M	N	E	Z	E	U	R	Z	X
R	R	Î	A	F	D	A	I	T	O	A
E	L	I	B	E	R	T	A	T	E	S
P	I	H	A	R	A	D	V	N	P	F
T	A	Â	J	I	N	S	Y	Z	J	I
A	O	L	U	C	R	Ă	T	O	R	N
T	A	E	M	I	A	G	P	Ț	I	Ț
E	T	M	E	R	I	U	B	I	R	E
V	A	Ă	J	E	I	Q	A	N	Ă	N
Î	M	P	Ă	C	A	R	E	Ș	M	I
D	E	S	Ă	V	Â	R	Ș	I	R	E



4. Ordonează cuvintele pentru a descoperi o învățătură rostită de Isus. Memorează-o.

„precum, Fiți, desăvârșit, Tatăl, desăvârșiți, vostru, este, ceruri, din”

5. Scrie, pe caiet, un text de cinci rânduri despre necesitatea harului în viața omului. Folosește în text și următoarele cuvinte: har, desăvârșit, dărnicie, Isus, bine, fericire.

Dragostea Domnului



Odată, un om mergea printr-un deșert. Nu se vedeau decât urmele pașilor săi. Deodată însă, omul a observat că alături de pașii săi sunt și alte urme, ca și când mai era cineva, o persoană ce mergea odată cu el. Speriat, a strigat:

– De ce sunt patru urme pe nisip, când eu sunt singur? Cine ești și de ce nu te văd?

O voce i-a răspuns:

– Sunt Dumnezeu! Nu ești singur, fiindcă eu merg alături de tine. Astfel, vei fi ocrotit de orice rău și vei ajunge cu bine la capăt!

Omul a căzut în genunchi și i-a mulțumit Domnului că s-a îndurat de el, după care și-a continuat drumul, convins că acum va reuși. Și a mers, a mers, până când, în final, a simțit că nu mai poate face niciun pas. Căzut în genunchi, a privit în spate și... ce i-a fost dat să vadă? Pe nisip, nu se vedeau decât urmele pașilor săi.

– Doamne, a spus omul, de ce m-ai părăsit, de ce nu sunt decât două urme pe nisip?

Dar aceeași voce i-a răspuns cu blândețe:

– Pentru că, până acum, eu te-am dus în brațe!

Deodată, omul nostru a simțit ceva rece, rece și a deschis ochii. Visase. Toropit de oboseală, încins de lumina soarelui, căzuse în nisip, ajuns la capătul puterilor. Dar, în timpul somnului, fusese găsit de o caravană. Câțiva negustori îl ridicaseră și îl stropiseră cu apă. Atunci când a simțit apa rece pe față, s-a trezit, amintindu-și de visul său.

Dumnezeu nu-l părăsește niciodată pe om!

6. Păcatul și diversitatea sa

Dumnezeu l-a creat pe om liber și i-a oferit Legea, care îl conduce la adevărata fericire. Însă, uneori, omul refuză să o urmeze și alege o cale contrară, căutând doar interesul propriu. Mulți oameni cedează ispitei de moment, se îndepărtează de Dumnezeu și comit păcatul.

Păcatul este un refuz al iubirii față de Dumnezeu și, adesea, un refuz al iubirii față de aproapele.

Chiar dacă varietatea păcatelor este mare, ele pot fi împărțite în două categorii, în funcție de gravitatea lor: păcate de moarte (mari) și păcate lesne-iertătoare (mici, veniale).

Omul face un păcat de moarte când încalcă o poruncă a lui Dumnezeu sau a Bisericii, în lucru mare, cu știință și voință deplină. Prin acest păcat, omul rupe prietenia cu Dumnezeu, pierde harul sfinților și dreptul de a face parte din Împărăția lui Dumnezeu.

Omul face un păcat lesne-iertător când încalcă o poruncă a lui Dumnezeu sau a Bisericii, în lucru mic sau în lucru mare, dar fără știință și voință deplină. Păcatul mic slăbește prietenia cu Dumnezeu și ne împiedică înaintarea în sfințenie.

Cât timp se află pe pământ, omul are posibilitatea de a se întoarce la Dumnezeu, de a cere și de a primi iertarea prin sacramentul sfintei Spovezi.



VOCABULAR

ispită – îndemn spre păcat, atracție, tentație, ademenire.

a comite – a face, a săvârși ceva.

venial – ușor, scuzabil (care are scuză), care poate fi iertat.

ÎNTREBĂRI

1. Ce a oferit Dumnezeu omului, pentru ca acesta să cunoască drumul spre fericire?
2. Ce este păcatul?
3. Cum putem clasifica păcatele?
4. Când face omul un păcat de moarte? Dar un păcat lesne-iertător?
5. Prin ce sacrament primim iertarea păcatelor?

EXERCIȚII

1. Citește, cu atenție, următoarele enunțuri și notează-le cu **A**, pe cele adevărate și cu **F**, pe cele false:

- a) Când încălcăm voința lui Dumnezeu facem un păcat.
- b) Dumnezeu iubește păcatul.
- c) Isus a iertat păcatele oamenilor.
- e) Toate păcatele sunt la fel de grave.
- f) Fiecare om se naște cu păcatul strămoșesc.
- g) Avem nevoie de iertare, pentru că toți suntem păcătoși.



2. Scrie, în caiet, șase fapte care sunt păcate.

3. Completează, în caiet, rugăciunea, folosind cuvintele potrivite dintre paranteze!

Dumnezeule ..., ai ... de noi, iartă ... noastre și condu-ne la
(veșnică, milă, atotputernic, păcatele, viața)

4. Asociază cuvintele din coloana centrală cu enunțurile corecte:

<ul style="list-style-type: none"> • alungă harul sfinților din noi. • este încălcarea unei porunci a lui Dumnezeu sau a Bisericii, în lucru mic sau în lucru mare, dar fără știință și voință deplină. • slăbește prietenia cu Dumnezeu. 	<p style="text-align: center;"><i>Păcatul de moarte</i></p> <p style="text-align: center;"><i>Păcatul lesne-iertător</i></p>	<ul style="list-style-type: none"> • este un păcat grav. • se numește și păcat venial. • este încălcarea unei porunci a lui Dumnezeu sau a Bisericii, în lucru mare, cu știință și voință deplină.
--	--	---

Greutatea păcatelor

Un preot s-a întâlnit cu un om care nu prea venea la biserică. Oprindu-l, i-a spus:

– Fiule, de ce nu ai venit ieri la Sfânta Liturghie? Ai avut vreun necaz, pot să te ajut cu ceva?

– Părinte, nu am avut timp, m-am luat cu una, cu alta și...

– Vai, fiule, nu se poate să nu-ți faci timp să vii în biserică și să participi la Sfânta Liturghie! Dacă tu nu te gândești la Dumnezeu, cum ai vrea să-ți poarte de grijă? Orice probleme ai avea, chiar dacă nu le poți rezolva singur, chiar dacă nimeni nu ar fi în stare să te ajute, Dumnezeu poate. El îți dă sănătate, liniște și spor în casă. Dacă faci păcate, mai meriți tu ajutorul lui?

– Dar, părinte, ce păcate am eu? zise omul cu nedumerire. Nu am decât păcate mici. Sunt acestea atât de grave?

– Fiule, păcatul, oricât de mic ar fi, îți strecoară în suflet răutate. Păcatul este la fel ca picătura de apă. Așa mică, ai impresia că nici nu poate face rău. Dacă ai ceva păcate, dar cauți să le îndrepti prin căință și bunătate, prin rugăciune, atunci imediat apare dragostea Domnului, care aduce liniște sufletului, la fel ca și căldura și lumina soarelui după o zi cu ploaie. Dar atunci când ploile se adună și curg unele după altele, când mii și mii de picături se strâng laolaltă, atunci nimic nu le mai poate sta în cale. Tot astfel, dacă se adună păcate peste păcate în sufletele noastre, devenim tot mai răi și mai egoiști. Intră în biserică, fiule, roagă-te și spovedește-te cât mai des! Atunci când sufletul tău nu va fi chinuit de greutatea păcatelor, și viața ta va fi un exemplu pentru cei din jur.

Păcatul este rana sufletului. Dacă nu este tratată la timp, rana devine mai mare.



În ziua învierii, Isus le-a apărut apostolilor și le-a zis: „Pace vouă! Așa cum m-a trimis pe mine Tatăl, așa vă trimit și eu pe voi... Primiți pe Duhul Sfânt. Căroră le veți ierta păcatele, vor fi iertate; căroră le veți ține, vor fi ținute”. (Ioan 20,21-23)

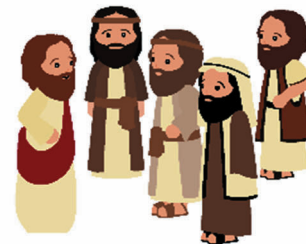

RECAPITULARE ȘI EVALUARE

1. Indică răspunsul corect:

a. Orice om este chemat

- să păcătuiască;
- la fericire;
- să știe să cânte.

b. Redobândim harul sfințitor

- la Botez;
- prin Sfânta Împărtășanie;
- prin Spovadă.

c. Păcatul

- îl apropie pe om de Dumnezeu;
- îl îndepărtează pe om de Dumnezeu;
- îi apropie pe oameni.

d. Pentru că suntem liberi

- suntem responsabili pentru faptele noastre;
- orice alegem este bine;
- nu putem păcătui.

4. Formați două grupe de dezbatere, pro și contra, și completați tabelul. Discutați apoi cu echipa adversă și încercați să-i convingeți pe colegi că voi aveți dreptate.

Este bine să fii liber?

DA,	NU,
Mă bucur că sunt liber, deoarece ...	Aș fi preferat să nu fiu liber pentru că ...

5. Alcătuieste o compunere cu titlul *Sunt fericit, dacă pot să te ajut*.

6. Rezolvă aritmogriful și descoperă pe verticală, de la A la B, cuvântul central al capitolului următor:

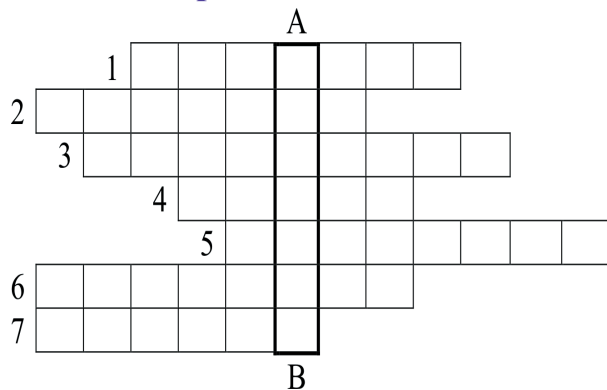

1. Sacrament prin care redobândim harul sfințitor.
2. Răsplata celor care mor în starea harului sfințitor (*nearticulat*).
3. Posibilitatea de a alege să facem binele sau răul.
4. Sacrament care ne face fii ai lui Dumnezeu.
5. De la el primim daruri supranaturale.
6. Har supranatural trecător, care ne ajută să facem binele și să fugim de rău.

7. Ne îndepărtează sau ne separă de Dumnezeu (plural).

VIRTUȚILE UMANE

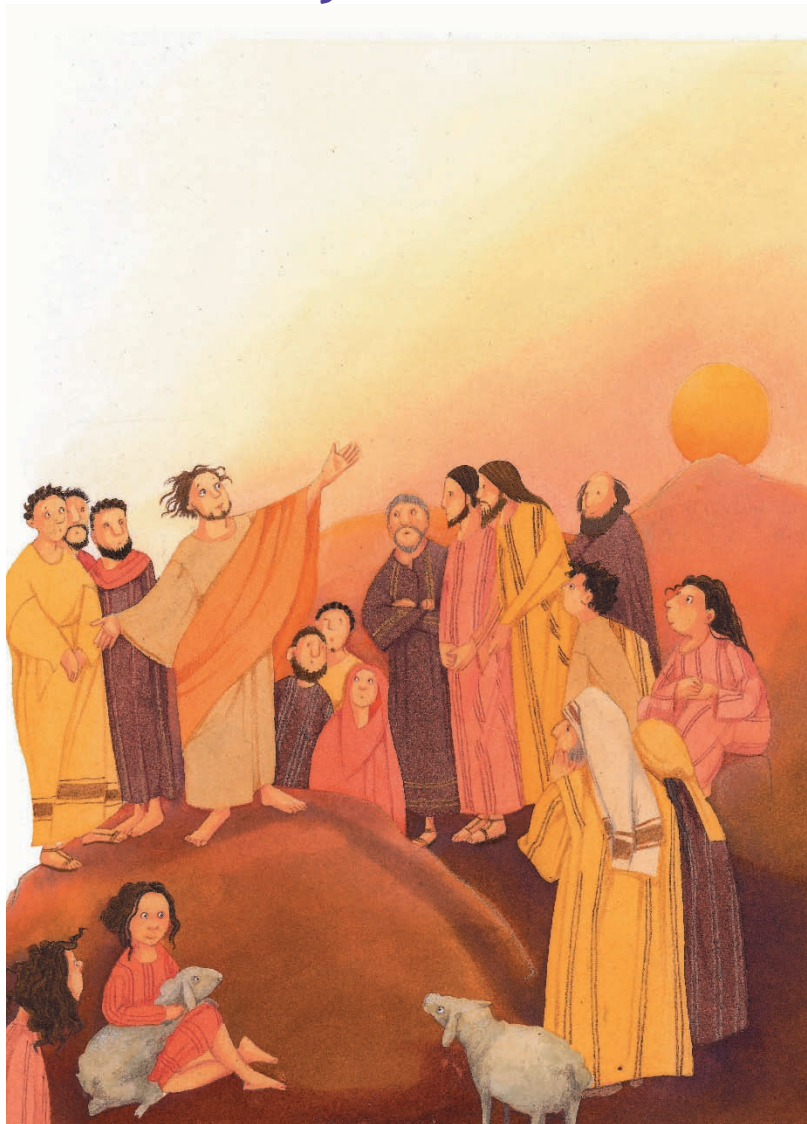

a) Virtuțile teologale

Virtutea Crediinței
Virtutea Speranței
Virtutea Iubirii

b) Virtuțile cardinale

Virtutea Prudenței
Virtutea Dreptății
Virtutea Tăriei
Virtutea Cumpătării

7. Virtutea Credinței



Prin sacramentul Botezului am devenit fiii lui Dumnezeu. El a sădit, atunci, în inimile noastre, virtuțile teologale, care ne fac capabili de a ne purta ca fii ai săi. Acestea sunt: credința, speranța și iubirea.

Credința este virtutea teologală prin care noi acceptăm toată învățătura lui Dumnezeu, tot ceea ce el ne-a spus și ne-a descoperit. Biserica este cea care ne învață ceea ce Dumnezeu ne-a descoperit.

Deoarece este greu să crezi ceea ce nu cunoști, fiecare credincios este chemat să își întărească credința prin cunoașterea lui Dumnezeu. Acesta poate fi cunoscut citind Sfânta Scriptură și ascultând învățătura Bisericii. Astfel, omul descoperă frumusețea lui

Dumnezeu și măreția bunătății sale, care ne-a făcut pe toți fiii lui preaiubiți.

Credința trebuie trăită, manifestată prin fapte și mărturisită cu îndrăzneală și celor care nu cunosc iubirea lui Dumnezeu. Cristos ne spune că aceste fapte sunt necesare pentru mântuire: „Oricine va da mărturie despre mine înaintea oamenilor, și eu voi da mărturie pentru el înaintea Tatălui meu care este în ceruri.” (Matei 10,32).

De-a lungul istoriei Bisericii au fost foarte multe persoane care au dat mărturie despre credința lor, chiar cu prețul vieții. Persecuții împotriva creștinilor au existat în fiecare secol, în diferite țări ale lumii. Acești eroi ai credinței se numesc martiri: Sfântul Petru, Sfântul Paul, Sfântul Laurențiu, Sfânta Irina, Sfântul Thomas Morus, Fericitul Anton Durcovici etc.

VOCABULAR

virtute – valoare, calitate, dispoziție de a face binele.

virtuți teologale – virtuți care se referă direct la Dumnezeu.

mântuire – actul de iubire prin care Dumnezeu îl eliberează pe om de păcat și îi dă viață fericită în ceruri.



ÎNTREBĂRI

1. Când a sădit Dumnezeu virtuțile teologale în inima omului?
2. Care sunt virtuțile teologale?
3. Ce este credința?
4. Ce a promis Cristos celor care îl mărturisesc prin credință?
5. Cum se numesc eroii credinței? Dați exemple.



EXERCIȚII

1. **Transcrie, în caiet, fraza de mai jos și completează spațiile libere, folosind cuvintele potrivite dintre paranteze, câte o liniuță pentru fiecare literă:**

Credința este o _____ supranaturală prin care ținem ca _____
toate câte ni le-a descoperit _____ și ne învață Sfânta _____ a
lui Isus _____.

(BISERICĂ, VIRTUTE, DUMNEZEU, CRISTOS, ADEVĂRATE)

2. **Citește, cu atenție, următoarele enunțuri și spune care sunt adevărate și care false:**

- a) Credința este necesară pentru mântuire.
- b) Credința trebuie să fie urmată de faptele bune.
- c) Între virtuțile teologale este și credința.
- d) Credința nu trebuie să fie mărturisită.

3. **Compune o rugăciune, folosind următoarele cuvinte: Dumnezeu, credință, mântuire, iubire, fapte bune.**



4. **Citește, cu atenție, enunțurile de mai jos. Spune cine a dat dovadă de credință.**

- a) Noe a construit o arcă pentru salvarea lui, după cum i-a cerut Dumnezeu.
- b) Sabina primește, în fiecare duminică, Sfânta Împărtășanie.
- c) Radu consideră că rugăciunea este o pierdere de timp.
- d) Abraham a ascultat de Dumnezeu și a plecat spre un ținut necunoscut.
- e) Regele Irod a poruncit uciderea copiilor din Betleem și din împrejurimi.
- f) Sfânta Fecioară Maria a acceptat să fie Mama lui Isus.

Grădina sufletului

Un om l-a întrebat pe duhovnicul său:

– Părinte, aș vrea să fiu un bun creștin, să am o viață fără păcate. Ce trebuie să fac mai întâi, ce este cel mai important?

– O, fiule, totul este important. Ia spune-mi, dacă ai o grădină în care plantezi tot felul de flori frumoase și aștepți ca ele să crească, fără să faci nimic, oare vor răsări?

– Nu! Trebuie să le ud, să am grijă de ele, să nu fie distruse de buruieni...

– Dar, dacă faci toate acestea, și nu vor avea lumină, pot ele să crească?

– În niciun caz, părinte, florile nu vor crește niciodată.

– Acum ai înțeles, fiule?! Sufletul nostru este asemenea unei grădini, în care sunt semănate cele mai frumoase flori: credința, speranța, iubirea... Noi trebuie să avem grijă de această grădină din sufletul nostru, ca virtuțile să crească și să înflorească. Doar astfel sufletul omului se umple de frumusețe. Ce trebuie să facem? Să avem grijă ca buruienile păcatelor să nu prindă rădăcini în suflet. Să o udăm mereu cu apa dătătoare de viață, care este rugăciunea. Dar virtuțile tot n-ar crește, dacă nu le-ar încălzi lumina binefăcătoare a dragostei dumnezeiești.

Doar așa, prin munca noastră și cu ajutorul Domnului, virtuțile pe care el ni le-a dăruit vor crește nestingerite, iar viața ni se va umple de fericire.

„Dacă ați avea credință cât un grăunte de muștar, ați spune muntelui acestuia: «Mută-te de aici acolo!» și el s-ar muta. Și nimic nu v-ar fi imposibil.”
(Matei 17,20)



8. Virtutea Speranței

Fericirea este dorința fiecărui om, este ceea ce omul speră și caută toată viața.

Învățătura lui Cristos este un mesaj de iubire și de speranță pentru a afla adevărata fericire. Speranța este virtutea teologală prin care creștinul așteaptă drept fericire Împărăția cerurilor și viața veșnică. Ea se sprijină pe ajutorul harului Duhului Sfânt.

Virtutea speranței întărește sufletul în momentele de încercare, purifică faptele noastre și le îndreaptă spre Dumnezeu, ferește de egoism și călăuzește creștinul la fericirea care izvorăște din iubire. Aceasta este speranța vie care transformă și orientează spre cer întreaga existență. Sfântul Petru scria: „Binecuvântat [să fie] Dumnezeu și Tatăl

Domnului nostru Isus Cristos care, în marea sa îndurare, ne-a renăscut la o speranță vie prin învierea lui Isus Cristos din morți, pentru o moștenire nepieritoare... păstrată pentru voi în ceruri.” (1 Petru 1,3-4).

Acest lucru nu înseamnă a trăi o viață lipsită de implicare, o viață de visare spre fericirea veșnică. Dimpotrivă, speranța creștină trebuie să anime și să motiveze persoana pentru o implicare activă în familia și în societatea în care trăiește, deoarece mântuirea începe aici, pe pământ.

Speranța creștină dă bucurie chiar și în momentele de încercare. Ea se exprimă și se hrănește în rugăciune și, în mod deosebit, în rugăciunea „Tatăl nostru”.



VOCABULAR

a purifica – a curăța, a șterge, a deveni pur.

implicare – includere, cuprindere în ceva.



ÎNTREBĂRI

1. Care este mesajul din învățătura lui Cristos?
2. Ce este speranța?
3. Cum trebuie să se manifeste speranța creștină?
4. De unde se hrănește speranța creștină?



EXERCIȚII

1. „Culege” merele din copac. Dacă le vei așeza într-o anumită ordine vei descoperi cuvântul-cheie al lecției.

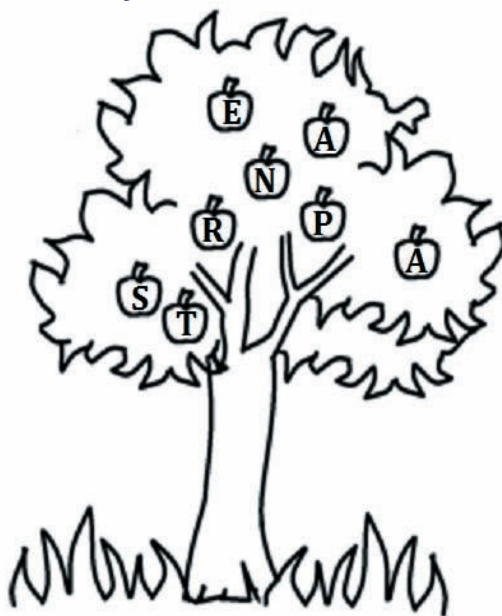

2. Citește, cu atenție, enunțul de mai jos. Elimină cuvintele care sunt în plus. Scrie enunțul obținut în caiet.

Speranța este credința și virtutea supranaturală prin care am primit, așteptăm cu mare satisfacție și încredere toate câte ni le-a făgăduit și obținut Dumnezeu pentru meritele noastre și vredniciile lui Isus Cristos.



3. Stabilește dacă următoarele enunțuri sunt adevărate sau false:

- a) Speranța și nădejdea au același înțeles.
- b) Speranța este o virtute naturală.
- c) Virtutea speranței am primit-o la Botez.
- d) Dumnezeu ne-a făgăduit viața veșnică și mijloacele necesare pentru a ajunge la el.
- e) Nu putem nădăjdui toate de la Dumnezeu.
- f) Putem spera în Dumnezeu, deoarece el este atotputernic, bun și fidel promisiunilor făcute.
- g) Speranța nu este necesară pentru mântuire.

4. Reconstruiește una din frazele rostite de Isus (Ioan 14,3), urmărind crescător șirul numerelor. Ce ai descoperit, ce promisiune a făcut Isus?

10 pregăti	17 și	12 loc,	2 după	30 unde	20 lua	25 să	26 fiți
28 voi	1 Și ,	15 din	29 acolo	8 vă	9 voi	13 voi	19 voi
24 ca	27 și	23 pentru	7 și	3 ce	31 sunt	5 voi	32 eu.
11 un	6 duce	18 vă	16 nou	22 mine,	4 mă	21 la	14 veni

5. Unește cu o linie ceea ce reprezintă roade ale speranței în Dumnezeu!

Omul câștigă iubirea lui Dumnezeu.

Omul așteaptă să câștige la Loto.

Omul află mângâiere în neazuri.

Roadele speranței

Omul este întărit în ispite.

Omul reușește să-i domine pe ceilalți.

Omul se dezlipește de bunurile trecătoare ale vieții.



SĂ ÎNVĂȚĂM
DIN EXEMPLE



A privi dincolo de orizont

de fr. Daniel Ciobanu, FSC

Un misionar lucra de mult timp, într-o țară îndepărtată, în Papua. La traducerea Bibliei în limba acelei țări, nu găsea expresia potrivită pentru cuvântul „speranță”. Căută mult timp, până când, într-o zi, chiar propriul său fiu trebuia să fie înmormântat. Un locuitor al acelei țări, care văzu cum tatăl îl înmormânta pe fiul său, spuse misionarului:

- Observ că nici măcar nu plângi!
- De ce să plâng? răspunse misionarul. Ne vom vedea în curând. Fiul meu se află la Dumnezeu.

Și tânărul îi mai spuse:

- Da, am auzit că voi, creștinii, priviți dincolo de orizont!
„A privi dincolo de orizont”, da, acum misionarul știa cum trebuie tradus cuvântul „speranță”.

A spera înseamnă să privești dincolo de ceea ce se vede.



SĂ AFLĂM
MAI MULTE

„Speră, suflete al meu, speră! Nu cunoști ziua și ceasul. Veghează cu grijă... Gândește-te la aceasta: cu cât vei lupta mai mult, cu atât îți vei dovedi iubirea ce o ai față de Dumnezeuul tău și cu atât mai mult te vei bucura într-o zi cu Preaiubitul tău, într-o fericire și într-o încântare care nu vor avea sfârșit.” (Sfânta Tereza a Pruncului Isus)



9. Virtutea Iubirii



Când a fost întrebat care este cea mai mare poruncă, Isus a răspuns că aceasta este porunca iubirii față de Dumnezeu și față de aproapele. Cristos i-a invitat pe ucenicii săi să imite iubirea sa: „După cum Tatăl m-a iubit pe mine, așa v-am iubit și eu pe voi. Rămâneți în iubirea mea. Dacă păziți poruncile mele, veți rămâne în iubirea mea” (Ioan 15,9-10).

Iubirea este virtutea teologală prin care îl iubim pe Dumnezeu mai presus de orice și pe aproapele nostru, ca pe noi înșine, din iubire față de Dumnezeu.

A-l iubi pe Dumnezeu mai presus de orice, „din toată inima,

din tot cugetul și din toate puterile”, înseamnă a fi gata mai degrabă a pierde toate decât să-l supărăm. Înseamnă a căuta să împlinim voința lui, pentru că el este *Iubirea infinită* care ne-a creat, ne-a mântuit și ne susține în orice zi, pentru că el este izvorul oricărui bine.

A-l iubi pe aproapele ca pe noi înșine înseamnă a dori și a face binele altora, așa cum dorim ca alții să facă pentru noi. Iubirea aceasta trebuie să se manifeste față de toți oamenii, chiar și față de cei care ne supără sau ne sunt dușmani, așa cum ne îndeamnă Isus: „iubiți pe dușmanii voștri și rugați-vă pentru cei care vă persecută, ca să fiți fiii Tatălui vostru cel din ceruri, care face să răsară soarele său peste cei răi și peste cei buni” (Matei 5,44-45).

Viața creștinului trebuie să fie pătrunsă de această iubire. Ea este mai presus decât toate virtuțile, este semnul distinctiv al ucenicilor lui Cristos, este virtutea care îi deosebea pe primii creștini, despre care păgânii afirmau: „Iată-i cum se iubesc!”

VOCABULAR

jertfă – sacrificiu, ceea ce se aduce ca dar divinității.

cuget – gând, idee, minte, conștiință.

păgân – persoană care se închină zeilor sau idolilor, om rău la suflet.

distinctiv – care deosebește un lucru de celelalte, care servește la recunoașterea cuiva.

ÎNTREBĂRI

1. Care este cea mai mare poruncă?
2. Cum a împlinit Isus această poruncă?
3. Ce înseamnă „a-l iubi pe Isus mai presus de orice”?
4. Ce înseamnă „a-l iubi pe aproapele”?

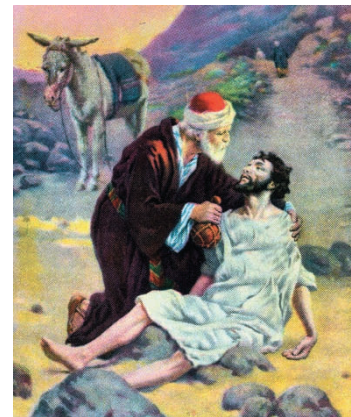

EXERCIȚII

1. *La ce te gândești când spui iubire? Realizează, în caiet, un ciorchine.*

2. **Indică afirmațiile corecte:**

Îl iubesc pe Dumnezeu atunci când

- | | |
|---|---|
| a) particip duminica la Sfânta Liturghie. | b) îi respect pe ceilalți. |
| c) mă rog pentru părinți. | d) mă împărtășesc. |
| e) spun minciuni. | f) vorbesc în biserică. |
| g) mă răzbun pe cei care m-au supărat. | h) împart pachetul de mâncare cu colegii. |
| i) îi poreclesc pe colegi. | j) îi iert pe dușmani. |
| k) spun o vorbă bună celor triști. | l) particip la cateheză. |

3. **Transcrie, în caiet, următorul tabel. Completează-l după exemplul de mai jos:**

Faptă de iubire	Se opune iubirii
<i>dărnicia</i>	<i>egoismul</i>

Cele două vâsle

Demult, trăia un bătrân, om cu frica lui Dumnezeu, ce-și câștiga traiul trecând călătorii, cu barca sa, de pe un mal al unui râu pe celălalt.

Într-o zi, în timp ce bătrânul îl trecea cu barca pe un tânăr, acesta observă că pe fiecare vâslă este scris ceva și întrebă:

– De ce ai scris pe o vâslă „credință”, iar pe cealaltă „iubire”?

– Fiindcă acestea două mă conduc în viață, răspuse bătrânul.

– Nu cred că omul are nevoie de amândouă, spuse cu îndrăzneală tânărul. Este de ajuns doar una, după care să îți călăuzești viața: dacă faci fapte bune, ești de folos celorlalți, dacă ai credință, îți ești ție însuți de folos.

Bătrânul nu a spus nimic, dar a început să vâslească cu o singură vâslă. Barca nu a mai avansat niciun pic, învârtindu-se în loc. În felul acesta a înțeles tânărul ce-a vrut să spună omul: cel care are un suflet curat, adică luminat de credință, va avea și o viață curată, adică încărcată de roadele bunătății și iubirii creștinești.

Cel cu adevărat credincios îl iubește pe Dumnezeu, iubindu-i pe oameni. Faptele bune și credința sunt cele două aripi cu ajutorul cărora sufletul nostru se înalță spre Dumnezeu. Cu o singură aripă nu poți zbura!

„Credința fără fapte este moartă!” (Iacob 2,17)

„Putem să muncim pe brânci. Putem să muncim până murim. Dacă nu muncim cu iubire, toată munca noastră este fără nicio valoare în ochii lui Dumnezeu. Important nu este să faci multe lucruri, important este să le faci cu multă iubire.”

(Sfânta Tereza de Calcutta)



10. Virtutea Prudenței



Evanghelia spune despre copilul Isus că el „creștea în înțelepciune, statură și har, înaintea lui Dumnezeu și a oamenilor” (*Luca 2,52*). Pentru a crește în înțelepciune, trebuie să cunoaștem mai mult, să gândim mai mult. Pentru a crește în statură, trebuie să mâncăm, să ne mișcăm și să ne odihnim cum trebuie. Pentru a crește în har, trebuie să devenim mai buni.

Fiecare creștin este chemat să dezvolte comportamente bune, stabile. Acestea se numesc virtuți. Cele mai importante virtuți cardinale, adică acelea care stau la baza altor virtuți, sunt: prudența, dreptatea, tăria și cumpătarea.

Virtutea prudenței este capacitatea de a recunoaște ceea ce este drept și bun, de a deosebi ceea ce este esențial de ceea ce nu este important.

Prudența călăuzește conștiința omului pentru a fixa scopuri corecte și pentru a alege mijloacele cele mai bune pentru a ajunge la ele.

În fiecare zi, creștinul trebuie să ia decizii cu privire la comportamentul său și cu privire la anumite situații pe care le întâlnește. Prudența îl ajută să decidă și să facă ceea ce este drept și bun din punct de vedere moral, să se ferească de primejdii.

VOCABULAR

înțelepciune – capacitate de înțelegere a lucrurilor, cumpătare, echilibru, chibzuință.

conștiință – capacitate de a evalua și de a alege.



ÎNTREBĂRI

1. Ce trebuie să facă omul pentru a crește în înțelepciune, statură și în har?
2. Ce sunt virtuțile? Care sunt cele mai importante?
3. Ce este virtutea prudenței?
4. Care este rolul prudenței în conștiința omului? Dar în viața de zi cu zi?



EXERCIȚII

1. **Selectează, din următorul șir, cuvintele care au același înțeles cu *prudență*:**

prevedere, curaj, atenție, nesăbuiță, lașitate, precauție, vitejie, indiferență, băgare de seamă.

2. **Ordonează cuvintele, potrivit exemplului, și vei descoperi câteva proverbe despre prudență. Ce ne învață aceste proverbe?**



Exemplu: de ieșire, la drumul, și, uită-te, să intri, vrei, Oriunde.
Oriunde vrei să intri, uită-te și la drumul de ieșire.

- a) pune, Nu, să-ți, vaca, tigru, păzească.
 - b) înainte, de, dată, o singură, Măsoară, ori, de două, a tăia.
 - c) cu pumnii, dai, Dacă, însuși, pe tine, în piatră, te lovești.
3. **Ce părere ai, în ce situații ai acționa manifestând virtutea prudenței?**
 - a) Să traversezi strada prin loc nepermis.
 - b) Să nu dai străinilor informații despre adresa ta.
 - c) Să-ți pregătești întotdeauna bine, lecțiile pentru școală.
 - d) Să refuzi îndemnul colegilor de a încerca să fumezi.
 - e) Să începi executarea unei sarcini de lucru, fără a aștepta explicațiile profesorului.
 - f) Să te spovedești imediat după ce ai făcut un păcat de moarte.
 - g) Să te sfătuești cu părinții tăi, înainte de a lua o decizie importantă.
 - h) Să sari în râu chiar dacă nu ai învățat să înoți.
 - i) Să nu-i permiți fratelui tău de doi ani să aibă acces la jucării neadecvate vârstei lui.

4. Completează enunțul, în caiet, folosind cuvintele potrivite dintre paranteze:

Prudența este ___ care ne luminează ___ pentru a descoperi ce este ___ pentru noi și a alege ___ potrivite pentru a-l ___.

(înfăptui, virtutea, bine, mintea, mijloacele)

5. Dă exemple de situații când ai acționat cu prudență.



Alegerile tale

Trei prieteni voiau să urce un munte la un bătrân înțelept, pe care doreau să-l cunoască. Primul a ales o cărare abruptă ce urca drept, al doilea, o vale periculoasă cu vânturi puternice, iar al treilea, o cărare care ocolea muntele.

Primul a ajuns în vârf extenuat, rănit, după 7 zile. Al doilea, amețit de vânturile puternice, după 7 săptămâni. După 7 luni, sosi și cel de-al treilea, cu fața strălucindu-i de fericire, liniștit și mulțumit. Primii doi erau furioși pentru că drumul lor a fost greu, în timp ce drumul celui de-al treilea a fost o adevărată plăcere. L-au întrebat pe bătrânul înțelept care dintre ei a ales cel mai bine. Acesta i-a îndemnat pe ei să spună ce au învățat.

Primul a răspuns că viața este grea, cu pericole și greutate; pentru fiecare pas înaintea trebuie să ducă o luptă care îl sleiește de puteri. Al doilea a spus că în viață multe lucruri îl pot abate din cale, dar, cu încredere, poate reuși până la sfârșit. Al treilea a răspuns că se bucură de fiecare pas, că viața este un miracol la care este primit să ia parte; iubirea care îl înconjoară din toate părțile îi luminează sufletul, dacă îi dă voie să pătrundă acolo.

Înțeleptul le-a dat celor trei prieteni același răspuns: „Ai ales bine!”

Uimiți de răspunsurile bătrânului, cei trei prieteni au căzut pe gânduri.

Viața fiecăruia este rezultatul alegerilor făcute de-a lungul ei!



„Prudența are doi ochi: unul pentru a vedea ceea ce trebuie făcut și celălalt, care privește în urmă, pentru a vedea ceea ce s-a făcut.” (Sfântul Ignățiu de Loyola)



11. Virtutea Dreptății

Virtutea dreptății este voința neschimbătoare și fermă de a-i da lui Dumnezeu și aproapelui ceea ce li se cuvine. Dreptatea ne ajută să îi dăm lui Dumnezeu iubirea și respectul nostru. Față de oameni, virtutea dreptății ne face să respectăm drepturile fiecăruia, să trăim în armonie și să căutăm binele comun.

Principiul dreptății este: „dă fiecăruia ceea ce este al său”. Aceasta nu înseamnă a da fiecăruia în mod egal, ci a da ceea ce are nevoie și este drept pentru el: un copil cu dizabilități trebuie îngrijit în mod diferit față de un copil supradotat, un bebeluș are nevoie de lucruri diferite față de fratele lui mai mare.

Inima omului este înclinată uneori spre a face dreptate celor care îi sunt dragi, celor care sunt mai puternici sau faimoși. De aceea, Dumnezeu învață, prin cuvintele Bibliei, că dreptatea trebuie să fie însoțită mereu de iubire, fără discriminare.



VOCABULAR

principiu – element important, regulă după care se acționează, convingere.

dizabilitate – incapacitate sau capacitate redusă a unei persoane de a desfășura diferite activități, de a se deplasa, de a scrie, de a citi etc.

supradotat – înzestrat cu calități deosebite, ieșite din comun.

a discrimina – a deosebi, a diferenția, a trata inegal oamenii.

ÎNTREBĂRI

1. Ce este virtutea dreptății?
2. La ce ne ajută virtutea dreptății?
3. Ce greșală poate face omul în inimă când vrea să facă dreptate?
4. Ce ne învață Dumnezeu despre dreptate?

EXERCIȚII

1. Urmărind crescător șirul numerelor, descoperă ce i-a învățat Isus pe oameni referitor la dreptate, în Predica de pe munte (*Matei 5,6*):

6 foame	10 dreptate,	15 vor	3 căroră	8 sete	16 sătura!	4 le	12 că
2 cei	13 ei	1 Fericiți	14 se	5 este	11 pentru	9 de	7 și

2. Alege răspunsul corect:

a) Drept este

- cel care face voința lui Dumnezeu.
- cel care nu acționează corect.

b) Dreptatea este virtutea care constă în

- a primi ceea ce ni se cuvine.
- a da lui Dumnezeu și aproapelui ceea ce li se cuvine.

c) Omul drept se distinge prin

- dreptatea gândurilor și corectitudinea comportamentului față de aproapele.
- poziția dreaptă a corpului.



3. Alege cuvântul potrivit dintre paranteze și completează expresia care aparține Sfântului Augustin:

„Acționează cu dreptate și vei avea” (*război, pace, griji, frică, răsplată*)

4. În ce situații ai putea să te porți drept? Exemplifică.

Răsplata



Într-un sat de munte, era un om harnic. Dar, pe cât de muncitor era omul, pe atât de leneș era fiul său. Într-o după-amiază, se duse la tatăl său și îi spuse:

– Tată, aș vrea și eu o pereche de ghete noi.
– Măi băiete, i-a răspuns omul, dacă ai munci și tu cât de puțin, ți-aș da banii, dar așa, degeaba, zi și tu, e drept?

Copilul a plecat supărat. Tare și-ar fi dorit să aibă acele ghete, așa că, a doua zi, iar s-a dus să-i ceară bani tatălui său.

Tatăl i-a spus:

– Uite, măi băiete, văd că nu mai scap de tine! Eu am treabă aici, în grădină. Dar, în pod, e o grămadă de grâu ce trebuie vânturat, că altfel se umezește și se strică. Pune mâna pe lopată, vântură grâul și, pe urmă, vino aici și-ți dau bani să-ți cumperi ghetele!

Băiatul s-a urcat repede în podul casei, dar nu prea îl trăgea inima la muncă. Așa că s-a culcat pe un braț de fân, a tras un pui de somn, după care a alergat în curte, strigând:

– Gata, tătucă, am vânturat tot grâul. Acum îmi dai banii?

– Nu! a răspuns omul categoric. Ți-am spus să vânturi grâul, nu să pierzi vremea.

A plecat iar băiatul, dar nu putea înțelege de unde știa tatăl că el nu vânturase grâul. Probabil că l-a surprins dormind și nu l-a trezit, că altfel nu se poate...

S-a urcat în pod, a pus mâna pe lopată și a început să vânture grâul. Dar, cum a băgat lopata în grămadă, a găsit ascunsă în grâu o pereche de ghete nou-nouțe, exact așa cum își dorea el.

Dreptatea înseamnă să dai fiecăruia ceea ce este al său.

12. Virtutea Tăriei



Când privim la comunitatea noastră sau la clasa noastră, observăm oameni care reușesc să rămână creștini buni, chiar dacă sunt ispitiți și provocați la rău. De aceea, sunt considerați puternici, tari în credință.

Tăria este virtutea morală care, în dificultăți, asigură fermitate și statornicie în urmarea binelui. Ea întărește hotărârea de a rezista ispitelor și de a depăși obstacolele vieții.

Virtutea tăriei îi ajută pe oameni să treacă peste încercările dificile ale vieții, să nu cedeze în fața greutăților, să nu-și piardă speranța și credința. Ea ne face în stare să învingem teama și chiar să înfruntăm încercarea și persecuția.

Tăria creștinului nu constă în puterea mușchilor săi, ci în a-și pune speranța în Dumnezeu. De aceea el se roagă: „Tăria mea și lauda mea e

Domnul” (Psalmi 118,14).

VOCABULAR

persecuție – prigoană, nedreptate asupra unei persoane.

statornic – care nu se schimbă, care este mereu la fel.

ÎNTREBĂRI

1. Ce înseamnă să fii tare în credință?
2. Ce este virtutea tăriei?
3. Ce efecte are tăria în suflet?
4. Cum trăiește creștinul virtutea tăriei?



EXERCIȚII

1. Combină cuvântul din coloana centrală cu enunțurile potrivite!

<ul style="list-style-type: none">• susține efortul nostru de a urma binele.• ne ajută să-i dominăm pe colegii noștri.• ne ajută să nu ne pierdem speranța și credința.• ne face să nu ne dăm de gol atunci când mințim.• ne face să avem o credință puternică, de care să nu ne rușinăm.• ne face mai puternici fizic.	TĂRIA	<ul style="list-style-type: none">• ne dă curajul de a înfrunta încercările și suferința.• ne susține pentru a învinge teama.• este puterea de a nu-l ierta pe cel care ne-a supărat.• ne dă curajul de a ne recunoaște păcatele.• ne dă forța de a rezista ispitelor.• este puterea mușchilor noștri.
--	--------------	---

2. Citește, cu atenție, enunțurile de mai jos și descoperă personajele biblice care au dat dovadă de tărie în viața lor. Indică răspunsul sau răspunsurile corecte.

a. Iosif, fiul lui Iacob a dat dovadă de tărie

- pierzându-și poziția de om important în stat, dar refuzând să cedeze îndemnului soției lui Putifar.
- păcătuind, pentru a-și păstra poziția importantă în Egipt.
- fugind în țara natală.

b. Regele David a dat dovadă de tărie

- învingând leul.
- recunoscându-și păcatul.
- luptând împotriva uriașului Goliat, înarmat doar cu pietre.

3. Alcătuieste enunțuri în care să folosești, pe rând, următoarele cuvinte: *tărie, forță, putere, stăruință, stăpânire.*

4. Urmărind indiciile de mai jos, asociază ideile și vei afla ce au îndurat următorii martiri, având tărie în credință, speranță și iubire față de Dumnezeu:

1-c; 2-a; 3-b; 4-d.

- | | |
|------------------------------|--|
| 1. Sfântul Petru | a) a murit la Roma, fiind decapitat. |
| 2. Sfântul Paul | b) a suferit frigul și foamea în închisoare, dar nu a renunțat la credința sa. |
| 3. Fericitul Anton Durcovici | c) a fost răstignit pe cruce, cu capul în jos. |
| 4. Fericitul Vladimir Ghika | d) a fost torturat și a murit pentru credința sa, la Jilava. |



Îndrăzneala credinței

La marginea unui oraș, într-o casă cu etaj, trăia o familie fericită. Într-o noapte, a izbucnit un incendiu. În timp ce flăcările au cuprins casa, părinții și copiii au reușit să fugă din fața acestui incendiu îngrozitor.

Deodată, părinții au observat că fiul cel mai mic, de cinci ani, nu era în mijlocul lor. Acesta s-a speriat de flăcările incendiului și, de aceea, s-a ascuns înăuntru, într-un colțișor. Părinții s-au uitat peste tot, dar nu l-au văzut. Sus, la etaj, s-a deschis brusc o fereastră și băiețelul a început să strige după ajutor.

Tatăl l-a observat și i-a strigat cu putere să sară.

Copilul i-a răspuns că nu îl vede! Dar tatăl i-a spus că el îl vede și asta e de ajuns.

Copilul a sărit și și-a găsit salvarea în brațele tatălui, care l-a prins.

Virtutea tăriei ne face în stare să învingem teama, chiar și teama de moarte!



Isus le-a spus apostolilor: „În lume veți avea neazuri, dar îndrăzniți, eu am biruit lumea”. (Ioan 16,33)

13. Virtutea Cumpătării

Copiii mici doresc tot ceea ce văd în vitrine și adesea fac crize de plâns, pentru că nu înțeleg de ce părinții lor nu le cumpără tot ce doresc. Când cresc mai mari, înțeleg că părinții au multe responsabilități și nu pot cheltui toți banii pe dulciuri și jucării. De aceea, încep să-și controleze dorințele și să caute doar ceea ce este mai important și bun pentru toți cei din casă.

Cumpătarea este virtutea morală care moderează atracțiile plăcerilor și dă echilibru în folosirea bunurilor create. Ea asigură stăpânirea voinței asupra instincțelor și menține dorințele în limitele bunei cuviințe.

Virtutea cumpătării ne ajută să învingem egoismul și să ne gândim și la binele celor din jur, ne ajută să controlăm poftele și dorințele trupului, pentru a pune pe primul loc ceea ce este cu adevărat important: mântuirea sufletului nostru.



VOCABULAR

moderație – cumpătare, măsură, stăpânire, îndrumare.

instincte – reflexe sau reacții înnăscute, care asigură dezvoltarea organismului, alimentarea, apărarea.

ÎNTREBĂRI

1. Este bine să împlinescă părinții toate dorințele copiilor? De ce da? De ce nu?
2. Ce este cumpătarea?
3. Care sunt roadele cumpătării?
4. Care este cel mai important scop al creștinului?



EXERCIȚII

1. Alege dintre următoarele proverbe, pe acelea care se referă la cumpătare. Notează-l, în caiet, pe acela care îți place.

- a) Cumpătarea ține sănătatea omului, iar hărnicia ține averea.
- b) Graba strică treaba.
- c) Doctorul cel mai bun este cumpătul.
- d) La mâncare să ai cumpătare și la băutură să fii cu măsură.
- e) Meseria este brățară de aur.
- f) Focul mic te încălzește, focul mare te arde.

2. Completează enunțurile cu informații din lecție. Transcrie, în caiet, enunțurile:

Cumpătarea este ... morală care moderează atracțiile ... și dă ... în folosirea bunurilor Ea asigură stăpânirea ... asupra instinctelor și menține ... în limitele bune

3. Citește, cu atenție, următoarele enunțuri și spune care sunt corecte și care incorecte:

- a) Cumpătarea înseamnă controlul poftei.
- b) Lui Dumnezeu nu îi este plăcută cumpătarea.
- c) Să fii cumpătat presupune să nu bei și să nu mănânci prea mult.
- d) Abținerea nu de la cele interzise, ci de la cele permise, iată ce este cumpătarea!
- e) Practica cumpătării duce la disciplină.
- f) Cumpătarea înseamnă a cumpăra de dragul de a cumpăra.



4. Alege și pune în tabel, după exemplul dat, cuvintele care au același înțeles și cele care au înțeles contrar cuvântului cumpătare:

măsură, necumpătare, nesocotință, înfrânare, moderație, lăcomie.

<i>același înțeles</i>	<i>înțeles contrar</i>
măsură	necumpătare

5. Ce ai face dacă te-ai afla în următoarele situații?

- Ți-e sete, dar ești în timpul Sfintei Liturghii.
- Ai bani în pușculiță. Pe ce îi cheltui?
- Ai primit o ciocolată. Cât mănânci din ea?
- Este pauza de masă, ești înfometat, iar un coleg îți cere din gustarea ta.



Peticul de pământ

Cu mult timp în urmă trăia un împărat care, într-o zi, îi spuse călărețului său:

– Încalecă-ți calul! Străbate călare cât mai mult pământ. Când nu mai poți, oprește-te, iar răsplata îți va fi întreaga suprafață pe care vei reuși să o acoperi.

Sigur pe sine și îndrăzneț, călărețul a pornit la drum și a alergat cât de iute a putut, ca să poată să acopere cât mai mult pământ. A ținut-o așa zi și noapte, iar când obosea sau îi era foame, nu se oprea deloc, deoarece voia să acopere foarte mult pământ. A ajuns la un punct când a acoperit o suprafață mare de pământ, însă oboseala și foamea l-au răpus, lăsându-l fără pic de vlagă.

S-a oprit și s-a întrebat: „De ce m-am forțat atât de mult să acopăr o suprafață atât de mare de pământ? Acum nici nu mai am forță să lucrez pământul!”

Fericirea este scopul vieții. Alege, apreciază fiecare zi și bucură-te cât mai mult!



„Nici frumusețea, nici banul nu face pe om fericit, ci numai înțelepciunea și cumpătarea.” (Sfântul Clement Alexandrinul)

RECAPITULARE ȘI EVALUARE

1. Scrie, pe caiet, după exemplul dat, câte trei cuvinte din domeniul religios, care să înceapă cu fiecare literă a cuvântului IUBIRE.

Exemplu: I – Isus, iesle, iertare; U – ucenic etc.

2. Scrie câte un enunț care să înceapă cu fiecare din literele cuvântului VIRTUTE.

3. Completează schema:

Virtuțile teologale sunt: • credința;

-
-

Virtuțile cardinale sunt: •

- tăria;
-
- cumpătarea.

4. Alege enunțurile adevărate:

a) Credința este o virtute dumnezeiască.

b) Trebuie să sperăm de la Dumnezeu numai bunuri lumești.

c) Iubirea față de Dumnezeu presupune și iubirea față de aproapele.

d) Viciul are același înțeles cu virtutea.

e) Prudență înseamnă să ai curajul de a practica sporturi extreme.

f) Iubirea față de Dumnezeu și aproapele se arată prin fapte.

g) Cumpătarea se referă numai la băuturi alcoolice.

h) Virtutea tăriei ne întărește când suntem ispitiți, pentru a nu păcătuim.

i) Dreptatea creștină presupune ca noi să primim mereu ceea ce ne dorim.



5. Citește următoarele texte biblice. Recunoaște personajele și indică virtutea/ virtuțile de care au dat dovadă.

a) „Însă îngerul i-a spus: «Nu te teme, Marie, pentru că ai aflat har la Dumnezeu. Vei primi în sân și vei naște un fiu și-l vei numi Isus. Acesta va fi mare: va fi numit Fiul Celui Preaînalt și Domnul Dumnezeu îi va da tronul lui David, tatăl său»; (...) Atunci Maria a spus: «Iată slujitoarea Domnului: fie mie după cuvântul tău!»”

b) „După aceea, Dumnezeu l-a pus la încercare pe Abraham, zicându-i: «Abrahame, Abrahame!». Iar el a răspuns: «Iată-mă!». Și Dumnezeu i-a zis: «Ia pe fiul tău, pe Isaac, pe singurul tău fiu, pe care îl iubești, și du-te în pământul Moria și adu-l acolo ardere de tot pe un munte, pe care ți-l voi arăta eu...». Atunci îngerul Domnului a strigat către el din cer și a zis: «Abrahame, Abrahame!». Acesta a răspuns: «Iată-mă!» Iar îngerul a zis: «Să nu-ți ridici mâna asupra copilului și nici să nu-i faci vreun rău, căci acum știi că te temi de Dumnezeu și pentru mine nu ai cruțat pe singurul tău fiu.»”

c) „În noaptea aceea, Dumnezeu i s-a arătat lui Solomon și i-a zis: «Cere ce vrei să-ți dau!» Solomon i-a zis lui Dumnezeu: «Tu ai arătat o mare bunăvoință față de David, tatăl meu, și m-ai făcut rege în locul lui. Acum, Doamne Dumnezeule, să se confirme cuvântul tău față de tatăl meu David, căci tu m-ai făcut rege peste un popor numeros ca pulberea pământului! Dăruiește-mi înțelepciune și pricepere, ca să știu să ies înaintea acestui popor și să intru! Căci cine poate să judece acest mare popor al tău?»”

6. Formulează, pe rând, întrebări. Scrie, în caiet, răspunsurile.

a)



b) Repetă exercițiul pentru un alt sfânt pe care îl cunoști!

7. Completează aritmogriful, folosind cuvinte cu sens opus celor date și vei descoperi pe verticala A-B opusul viciului:

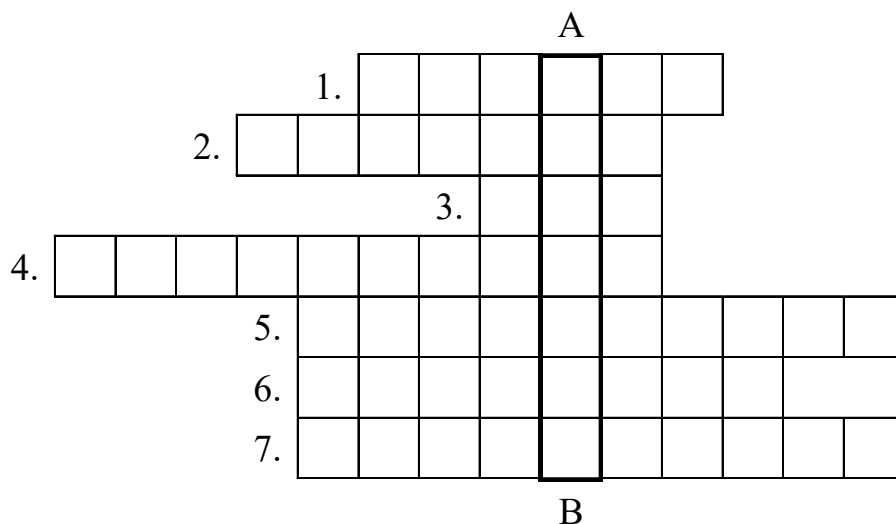

1. MINCIUNĂ
2. CUMPĂTARE
3. IUBIRE
4. CREDINȚĂ
5. PRUDENȚĂ
6. RĂUTATE
7. DREPTATE



8. Citește textul biblic:

„Iubirea este îndelung răbdătoare, iubirea este binevoitoare, nu este invidioasă, iubirea nu se laudă, nu se mândrește. Ea nu se poartă necuviincios, nu caută ale sale, nu se mânie, nu ține cont de răul [primit]. Nu se bucură de nedreptate, ci se bucură de adevăr. Toate le suportă, toate le crede, toate le speră, toate le îndură.”
(1 Corinteni 13,4-7)

• Pornind de la acest text, răspunde la următoarele cerințe:

- a) Precizează la ce se referă acest text biblic.
- b) Explică modul în care se poate manifesta iubirea.
- c) Dă exemple de situații când, prin faptele tale, ți-ai arătat iubirea față de Dumnezeu și față de aproapele.

TRĂIREA VIRTUȚILOR CREȘTINE

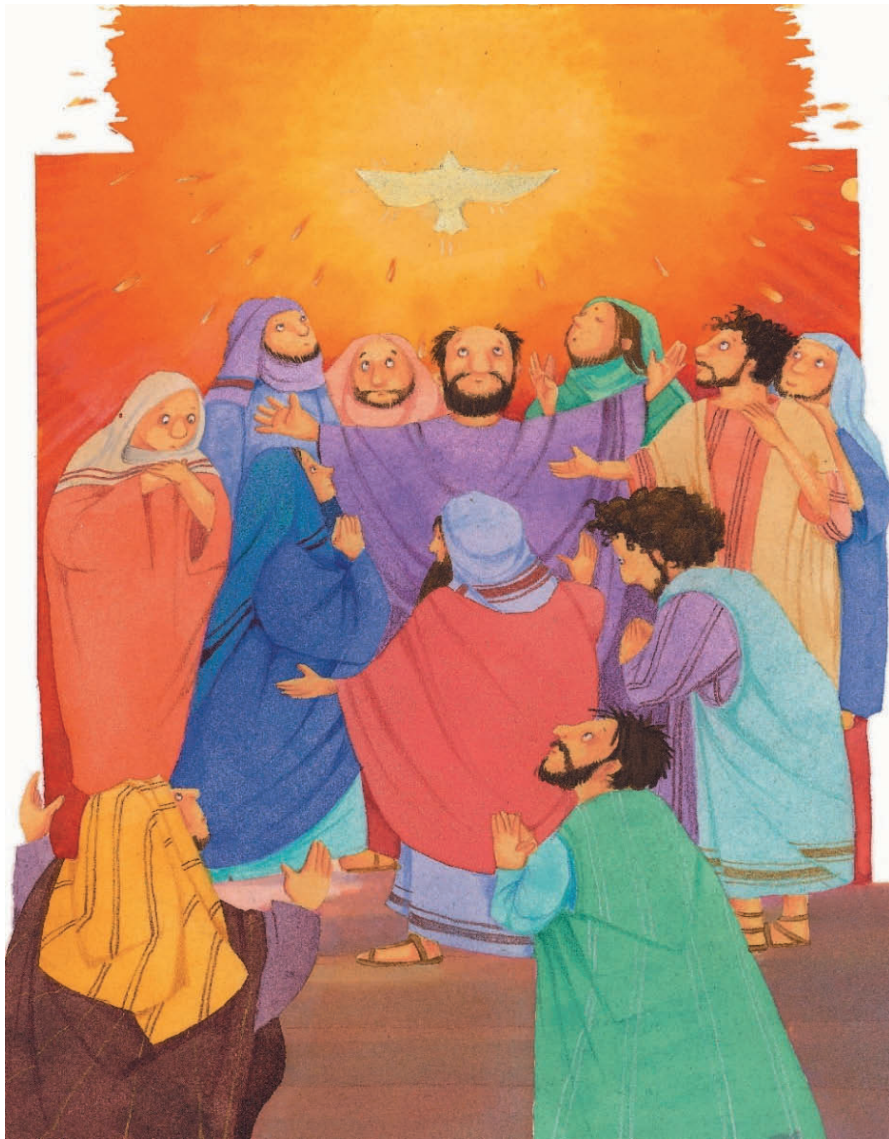

Bunătatea
Pacea
Altruismul
Generozitatea

Smerenia
Blândețea
Sinceritatea
Modestia
Ascultarea

Răbdarea
Bucuria
Hărnicia
Fidelitatea

14. Bunătatea



Una dintre parabolele cele mai frumoase spuse de Isus este *Samariteanul milostiv*. El a vorbit despre un om căzut în mâna tâlharilor și lăsat aproape mort lângă drum. Doar un străin s-a oprit pentru a-l ajuta. La finalul acestei parabole, Isus i-a îndemnat pe ascultătorii săi să imite bunătatea acestui samaritean: „Mergi și fă și tu la fel!” (*Luca 10,37*).

Bunătatea sau caritatea este virtutea care ne face să luăm parte la suferințele și la bucuriile aproapelui nostru. Cu alte cuvinte, cum spune Sfântul Paul, este capacitatea de a ne bucura cu cei ce se bucură și de a plânge cu cei ce plâng. Bunătatea este opusul invidiei.

Cine are bunătate se aseamănă cu tatăl din *Parabola fiului risipitor*: este milos față de cei în necazuri, iertător, blând, generos, răbdător și, mai ales, iubitor. Se aseamănă cu Isus, care a iertat de atâtea ori, s-a înduioșat în fața durerii semenilor săi, iar când era pe cruce s-a rugat pentru cei care l-au răstignit: „Tată, iartă-i, căci nu știu ce fac!” (*Luca 23,34*).



VOCABULAR

parabolă – povestioară ce are conținut religios și din care se desprinde o învățătură, pildă.

tâlhar – om rău, care jefuiește, fură.

caritate – atitudine miloasă, plină de generozitate față de cineva.

generos – om care ajută dezinteresat pe alții, mărinimos, darnic.

ÎNTREBĂRI

1. La ce ne îndeamnă Isus, folosind *Parabola samariteanului milostiv*?
2. Ce este caritatea sau bunătatea?
3. Ce însușiri are omul care se aseamănă cu tatăl din *Parabola fiului risipitor*?
4. Pentru cine s-a rugat Isus pe cruce? Cum?

EXERCIȚII

1. Completează enunțurile, folosind cuvintele din coloana alăturată. Scrie enunțurile în caiet.

<p>_____ este _____ care te face să te _____ cu cei care se bucură și să plângi cu cei care _____. Bunătatea se opune _____.</p>	<p>invidiei virtutea plâng bunătatea bucuri</p>
--	---

2. Între cuvintele propoziției, găsește un loc potrivit cuvântului/cuvintelor dintre paranteze:

Toate lucrurile create arată lui Dumnezeu. (*bunătatea*)

Dumnezeu în sa a ales să se descopere omului. (*bunătatea*)

Rodul acțiunii Duhului Sfânt în viața noastră este. (*bunătatea*)

Pentru că Dumnezeu este, noi sperăm în el. (*bun*)

Când iertăm, suntem, asemenea lui Isus și milostiv. (*cel bun, buni*)

3. Indică enunțurile care exprimă bunătatea persoanelor:

a) Viorica se laudă cu darurile primite de ziua ei.

b) Mihaela îi dăruiește mamei flori.

c) George îl vizitează pe prietenul său, Mihai, care este bolnav.

d) Adela o poreclește pe colega de bancă pentru că nu i-a dat să copieze la test.

e) Andrei îl iartă pe fratele său pentru că i-a stricat jucăria.

f) Mircea se supără dacă nu primește imediat tot ceea ce dorește.





4. Dă exemple de situații când ai fost bun față de: părinți, frați/surori, prieteni, colegi.

5. Realizează un desen, în care să prezinți patru momente din *Parabola samariteanului milostiv* sau *Parabola fiului risipitor*.



Cele 4 piersici

Un tată a vrut să-i încerce pe cei patru fii ai săi, dând fiecăruia câte o piersică. Mai târziu a întrebat pe fiecare ce a făcut cu piersica.

Primul a spus că a mâncat-o, iar sâmburele l-a plantat în spatele casei și că a udat locul ca să crească acolo un piersic roditor. Tatăl i-a spus că va ajunge un bun gospodar. Al doilea a spus că a mâncat piersica pentru că a fost bună, coaptă, a aruncat sâmburele și s-a dus la mama să-i mai ceară câteva. Tatăl i-a spus: „Fiule, ai grijă să nu ajungi un om lacom!” Al treilea fiu i-a răspuns tatălui: „M-am dus cu ea în târg și am dat-o cu zece bani. Uite-i!” Tatăl i-a spus: „Fiule, tu sigur o să ajungi mare negustor, dar ai grijă că nu toate sunt de vânzare în viață, mai ales ceea ce ai primit de la părinți!”

Tatăl l-a întrebat și pe cel mai mic dintre fii. Acesta i-a răspuns: „Eu m-am dus în vizită la prietenul meu, care e bolnav, și i-am dus-o lui. S-a bucurat și mi-a mulțumit din suflet”.

„Nu știu ce te vei face tu în viață, dar, indiferent ce drum vei urma, vei fi un bun creștin!”

Niciodată să nu uiți să fii bun!



„Una din marile mulțumiri ale vieții e să te știi om bun.” (Ioan Slavici)

15. Smerenia

Smerenia sau umilința este una dintre virtuțile cele mai importante pe care le observăm în viața lui Isus. El s-a născut în umilința unui staul, într-o familie săracă. Doar câțiva păstori simpli au fost primii martori ai evenimentului. Ucenicilor săi le-a cerut să-i urmeze exemplul: „Învățați de la mine, căci sunt blând și smerit cu inima!” (Matei 11,29).

Umlința este virtutea prin care recunoaștem adevărul cu privire la noi și la Dumnezeu. Datorită ei avem capacitatea de a vedea atât calitățile cu care ne-a înzestrat Dumnezeu, cât și defectele și greșelile pentru care trebuie să cerem iertare.

Smerenia înseamnă încredere, ascultare, respect, discernământ, bun simț, mulțumire și pace sufletească, inteligență etc.

Cine are umilință este un om liber: cel umil se recunoaște așa cum este, cere iertare cu sinceritate, când greșește, acceptă observațiile, nu încearcă să-l înșele nici pe Dumnezeu, nici pe oameni, nu-l interesează defectele și păcatele altora; e senin, calm, fericit, mulțumit, sincer.



VOCABULAR

staul – construcție din lemn sau stuf, care adăpostește animalele în timpul nopții; grajd.

martor – persoană care este de față la o întâmplare, la un eveniment sau la o discuție.

discernământ – capacitate de a deosebi un lucru de altul, capacitate de a judeca limpede.

ÎNTREBĂRI

1. Ce este smerenia?
2. De la cine învățăm să fim smeriți?
3. Ce capacitate dobândim prin virtutea smereniei?
4. Prin ce se caracterizează un om care are umilință?

EXERCIȚII

1. Răspunde, oral, la următoarele întrebări, alegând varianta/variantele de răspuns corectă/corecte:

- | | |
|---|---|
| A. Ce înseamnă să fii smerit?
a) să te lași călcat în picioare;
b) să nu iei cuvântul niciodată;
c) să te evaluezi corect pe tine însuși. | B. De la cine învățăm să fim smeriți?
a) de la Isus;
b) de la farisei;
c) de la Sfânta Maria. |
| C. Ce se opune smereniei?
a) îngâmfwarea;
b) mândria;
c) umilința. | D. Cum este omul smerit?
a) îi ascultă pe ceilalți;
b) se laudă cu ceea ce are;
c) este mulțumit. |

2. Citește, cu atenție, următoarele propoziții. Spune care este corectă și care este incorectă.

- a) Recunoașterea păcatelor este un semn de smerenie.
- b) Omul mândru este un model vrednic de urmat.
- c) Omul umil este fricos, timid și supus.
- d) Smerenia este plăcută lui Dumnezeu.
- e) Omul umil se laudă cu ceea ce a realizat.
- f) Cel mândru nu acceptă pe oricine lângă sine.
- g) Mândria înseamnă să crezi că nu ai nevoie de Dumnezeu.
- h) Umlința este un semn de inferioritate.



3. Transcrie, în caiet, din textul lecției, cuvintele care caracterizează smerenia.

4. Asociază fragmentele din coloana A cu cele din coloana B pentru a reface textele biblice.

A
... și le-a spus: „Adevăr vă spun, dacă nu vă veți întoarce și nu veți deveni asemenea copiilor, nu veți intra în împărăția cerurilor.
Consecință a umilinței sunt
Căci oricine se înalță pe sine va fi umilit,
Dacă cineva vrea să fie primul,

B
teama de Domnul, bogăția, onoarea și viața. (<i>Psalmul 22,4</i>)
să fie ultimul dintre toți și slujitorul tuturor. (<i>Marcu 9,35</i>)
Așadar, cine se va umili asemenea acestui copil acela va fi cel mai mare în împărăția cerurilor.” (<i>Matei 18,3-4</i>)
iar cel care se umilește va fi înălțat. (<i>Luca 14,11</i>)

5. Descoperă îndemnul lui Isus adresat oamenilor, pornind dintr-un capăt al labirintului!

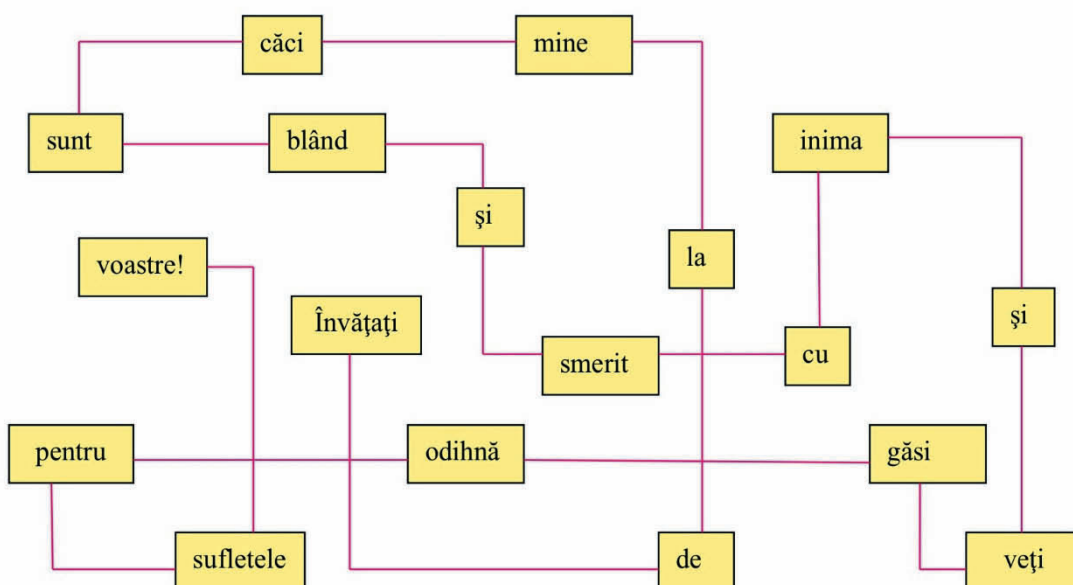

6. Compune o rugăciune în care să îi ceri lui Isus să te ajute să fii smerit.

SĂ ÎNVĂȚĂM
DIN EXEMPLE

Căruța goală

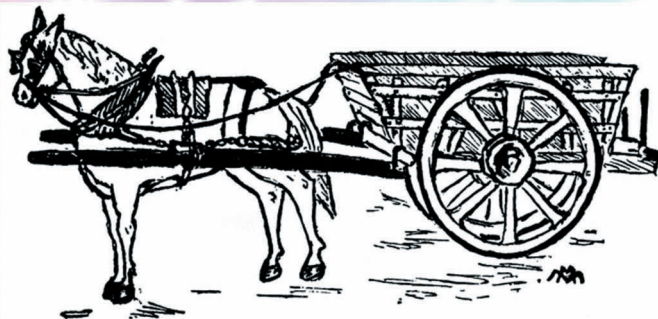

Odată, mă plimbam împreună cu tatăl meu când, se opri, și după o clipă de tăcere, mă întrebă:

- În afară de ciripitul păsărelelor, mai auzi și altceva?
- Aud zgomotul unei căruțe

...

- Așa este, spuse tatăl meu. Este o căruță goală.
- Cum de știi că este o căruță goală, dacă încă nu o putem vedea?
- E foarte ușor să înțelegi: cu cât este mai goală, cu atât face mai mult zgomot!

Astăzi, adult fiind, când văd o persoană care vorbește prea mult, întrerupând conversația celorlalți, lăudându-se cu ceea ce posedă, disprețuindu-i pe cei din jur, încă mi se pare că mai aud vocea tatălui meu, spunând: „Cu cât este mai goală căruța, cu atât mai mult zgomot face”.

Smerenia constă în a trece sub tăcere virtuțile noastre și a le permite altora să le descopere.

SĂ AFLĂM
MAI MULTE

„Curajul vostru să fie umil, iar umilința voastră să fie curajoasă.”

(Sf. Francisc de Sales)

16. Răbdarea

Într-o comunitate, într-o familie, într-o clasă, întotdeauna sunt deosebiri de temperament, de caracter, de educație. Unii au mai multe defecte fizice și morale decât alții. De aceea, în inimile noastre se nasc simpatiile și antipatiile. Pe cei care ne sunt simpatici îi căutăm, le iertăm ușor greșelile, îi scuzăm. În schimb, ne este greu să facem același lucru pentru cei care ne sunt antipatici.

Pentru a trăi în armonie și unitate, trebuie să urmăm porunca lui Isus: „Să vă iubiți unii pe alții. Așa cum eu v-am iubit, așa să vă iubiți unul pe altul!” (Ioan 13,34). Apostolii aveau caractere diferite, vârste diferite și aveau greșeli, dar Isus a avut răbdare cu fiecare dintre ei, i-a iubit pe fiecare și i-a iertat.

Răbdarea este virtutea care ne ajută să depășim obstacolele, să acceptăm și să suportăm greutățile. Ea se dobândește prin efort continuu.

Răbdarea se naște din această iubire față de aproapele și din umilință. Ea ne ajută să trăim în pace cu cei din jur, să suportăm ceea ce nu ne place, să acceptăm diversitatea caracterelor umane, să dăm timp celorlalți pentru a explica motivațiile lor și pentru a se exprima etc.

Sfântul Paul, în *Scrisoarea către Galateni*, capitolul 6, spune că răbdarea este unul din roadele Duhului Sfânt.



VOCABULAR

caracter – însușirile fundamentale ale unei persoane care se manifestă în modul de comportare, în ideile și în acțiunile sale.

temperament – fire, totalitatea trăsăturilor de caracter ale unei persoane.

antipatie – neplăcere manifestată față de cineva sau ceva.

ÎNTREBĂRI

1. Ce comportament ai față de cei pe care îi simpatizezi?
2. Ce comportament ai față de cei care îți sunt antipatici?
3. Ce ne poruncește Isus pentru a trăi în armonie și unitate?
4. Din ce se naște răbdarea? La ce ne ajută?

EXERCIȚII

1. „Pescuiește” literele din lac, descoperă cuvântul și alcătuiește trei enunțuri, folosind cuvântul găsit:

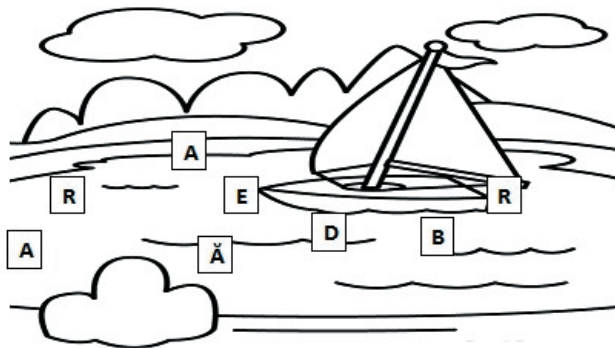

2. Combină fragmentele din cele două coloane pentru a obține enunțuri:

Răbdarea se naște	este răbdarea.
Unul din roadele Duhului Sfânt	să dăm timp celorlalți să se explice.
A avea răbdare înseamnă	este lipsit de înțelepciune.
Cel nerăbdător	din iubire față de aproapele.

3. Citește, cu atenție, enunțurile de mai jos și spune care sunt cele adevărate.

- a) Omul trebuie să fie răbdător atunci când este bolnav.
- b) Unui copil trebuie să-i dai tot ce dorește, imediat.
- c) Răbdarea este virtutea care ne ajută să depășim obstacolele.
- d) Să ai răbdare înseamnă să te revolți atunci când suferi, din orice motiv.
- e) Să ai răbdare înseamnă să vrei ca totul să se întâmple cum vrei tu și când vrei tu.

4. La vârsta ta, care sunt situațiile în care ar trebui să te arăți răbdător/răbdătoare?



A exersa continuu

de fr. Daniel Ciobanu, FSC

Un pianist discuta cu unul din prietenii săi cei mai apropiați. Vorbind printre altele despre muzică, pianistul îi spuse:

– Dacă nu exersez o zi, observ eu. Dacă nu exersez două zile, observă prietenii mei. Dacă nu exersez trei zile, observă publicul.

La acestea, prietenul care era renumit pentru viața lui exemplară, îi spuse pianistului:

– Mie mi se întâmplă la fel cu rugăciunea. Dacă nu mă rog o zi, observă Dumnezeu. Dacă nu mă rog două zile, observ eu însumi. Dacă nu mă rog trei zile, simt cei din jurul meu.



Omul răbdător nu cere roade imediat. El este dispus să aștepte, nu se descurajează.



„Iubirea este îndelung răbdătoare, iubirea este binevoitoare, nu este invidioasă, iubirea nu se laudă, nu se mândrește. Ea nu se poartă necuviincios, nu caută ale sale, nu se mânie, nu ține cont de răul [primit]. Nu se bucură de nedreptate, ci se bucură de adevăr. Toate le suportă, toate le crede, toate le speră, toate le îndură.” (1Corinteni 13,4-6)

17. Pacea



Sfânta Scriptură vorbește adesea despre pace și subliniază faptul că adevărata pace izvorăște din practicarea dreptății și a iubirii: „practicarea dreptății va da pace, cinstirea dreptății va da liniște și siguranță pe vecie.” (*Isaia 32,17*). De aceea Sfântul Paul a scris: „Împărăția lui Dumnezeu este dreptate, pace și bucurie în Duhul Sfânt.” (*Romani 14,17*).

În ziua învierii sale, Isus a apărut în fața apostolilor adresându-le salutul: „Pace vouă!” Și pentru că pacea este una din cele mai mari dorințe ale oamenilor, multe popoare se salută dorindu-și pace.

Pacea este mult mai mult decât lipsa războiului. Într-o stare de pace, oamenii pot să trăiască în siguranță, cu proprietatea pe care au câștigat-o în mod drept, și pot să facă un schimb

liber între ei. Pe timp de pace, sunt respectate demnitatea și drepturile oamenilor și chiar ale popoarelor întregi.

Adevărata pace izvorăște din pacea interioară, iar pacea sufletului izvorăște din iubire, iertare, răbdare, dreptate, din trăirea zilnică a învățaturii lui Cristos.

Urmând exemplul lui Isus, Biserica condamnă războiul și luptă pe calea nonviolentei pentru o lume mai bună, pentru respectarea drepturilor fiecărei persoane, pentru soluționarea conflictelor prin dialog, pentru salvarea celor săraci și asupriți prin caritate, solidaritate și educație.

VOCABULAR

nonviolență – lipsa violenței, abținere de la orice violență.

solidaritate – sentiment care îi determină pe oameni să se ajute reciproc.



ÎNTREBĂRI

1. De unde izvorăște adevărata pace?
2. Ce cuvinte a folosit Isus când i-a salutat pe apostoli, în ziua Învierii? De ce?
3. Ce face Biserica pentru pacea din lume?
4. Tu ce faci pentru a promova pacea în jurul tău?



EXERCIȚII

1. Răspunde la întrebările de mai jos, alegând varianta corectă. Motivează ceea ce ai ales.

A. Care este izvorul păcii?

- a) războiul; b) practicarea dreptății și a iubirii; c) puterea.

B. Cu ce cuvinte i-a salutat Isus pe apostoli, în ziua Învierii?

- a) „Har vouă!”; b) „Bună ziua!”;
c) „Pace vouă!”.

C. Ce înseamnă pacea sufletului?

- a) lipsa banilor; b) lipsa certurilor;
c) lipsa păcatului.

D. Cum se realizează pacea în lume?

- a) prin iubire, iertare, răbdare, dreptate;
b) dominându-i pe cei slabi;
c) cu armele.



2. Lucrează în pereche cu colegul de bancă.

a) Scrieți câte patru cuvinte din domeniul religios, care să înceapă cu fiecare literă a cuvântului PACE.

b) Compuneți un catren (o strofă de patru versuri) despre pace. Realizați un afiș prin care să promovați pacea.

3. Completează textul de mai jos cu încă patru enunțuri.

Este pauză. Elevii au ieșit în recreație și se joacă în curtea școlii. Deodată, un coleg de clasă îi pune piedică prietenului tău. Atunci ...

4. Ce poți face pentru a fi un susținător al păcii? Dă cel puțin trei exemple.



Clanța ușii

de fr. Daniel Ciobanu, FSC

Un pictor a făcut o pictură cu titlul *Casa păcii*. Era mare și solidă ca o arcă. Culorile erau deschise și bine alese. Tabloul ilustra o atmosferă pacifică.

Un băiețel privi tabloul cu atenție. Deodată îi spuse tatălui său:

– Tăticule, în acest tablou lipsește ceva. Lipsește clanța de la ușă. Cum poate pacea să intre în această casă?

Tatăl, nu puțin uimit, răspunse:

– Cu siguranță că pictorul nu a uitat clanța, ci pur și simplu a lăsat-o deoparte. Pacea vine în casă doar dacă îi deschidem ușa din interior și dacă o lăsăm să locuiască la noi.

De tine depinde dacă în casa ta este pace sau război!



„Doamne, fă din mine un instrument al împăcării între oameni. Unde este ură, eu s-aduc iubire. Unde este ofensă, eu s-aduc iertare.” (Sfântul Francisc de Assisi)



18. Blândețea

Sfânta Scriptură vorbește adesea despre virtutea blândeții și ni-l oferă pe Cristos ca model suprem de blândețe: „Învățați de la mine, căci sunt blând și smerit cu inima.” (Matei 11,29).

Blândețea sau stăpânirea de sine este virtutea care controlează pornirile de mânie, supărare, violență. Ea ne ajută să suportăm cu răbdare ceea ce ne deranjează, ceea ce ne supără. Ne ajută să controlăm dorința de răzbunare. Blândețea se cucerește printr-o luptă eroică cu noi înșine și are la bază întotdeauna iubirea. De aceea, blândețea este virtutea celor puternici.

De la Cristos avem de învățat blândețea ca stil de viață, blândețea totală, care ne cere să evităm orice formă de brutalitate, de agresivitate, de violență în cuvinte, în gesturi, în mișcări, în felul de a trata oamenii și lucrurile.



VOCABULAR

brutalitate – asprime, duritate în vorbă sau faptă, manifestată față de un om sau o altă ființă.

ÎNTREBĂRI

1. Pe cine oferă Sfânta Scriptură ca model suprem de blândețe?
2. Ce este blândețea?
3. La ce ne ajută blândețea?
4. Cum se comportă un om blând?



EXERCIȚII

1. Ordonează cuvintele și găsește proverbele ascunse, după exemplul dat:

Exemplu: mânia, blând, Răspunsul, înlătură – *Răspunsul blând înlătură mânia.*

- Cu, oamenii, se, blândețea, câștigă.
- scoți, și, Cu, blândețe, gaura, din, șarpele, lui.
- Dacă, îți, vei, mânia, taci, stăpâni, putea.

• **Explică proverbul care ți-a plăcut cel mai mult! Scrie-l pe caiet!**

2. Unește cuvântul din coloana centrală cu ceea ce se potrivește:

<ul style="list-style-type: none"> este virtutea care ne ajută să ne stăpânim mânia. ne face să ne răzbunăm. se dobândește prin efort și luptă cu noi înșine. este virtutea celor puternici. o întâlnim la cei lași și slabi. 	<h3>BLÂNDEȚEA</h3>	<ul style="list-style-type: none"> susține pornirile de mânie. presupune evitarea violenței în cuvinte, fapte, gesturi. ne ajută să suportăm ceea ce ne supără.
--	--------------------	--

3. Elimină din fiecare grup termenul străin de ideea generală. Rezolvă în caiet.

- Blândețe, stăpânire de sine, controlul mâniei, supărare.
- Agresivitate, bucurie, mânie, violență.
- Răbdare, răzbunare, stăpânire, control.

4. Descoperă ce ne învață Isus despre blândețe, urmărind crescător șirul numerelor!

.. învățați	1	inima	11	găsi	14	pentru	16	veți	13	sunt	6
sufletele	17	blând	7	mine	4	de	2	smerit	9	alinare	15
că	5	și	8	cu	10	și	12	voastre.	18	la	3

5. Ce animal crezi că poate fi asociat cu blândețea? Desenează-l, pe caiet.

6. Imaginează-ți o convorbire cu Isus despre blândețe. Ce întrebări i-ai pune? Ce crezi că ți-ar răspunde? Prezintă colegilor tăi acest dialog.



Cei doi vecini

Un om cam rău la suflet a găsit, într-o zi, pe pășunea sa, vaca vecinului. Mânios, omul a luat animalul, l-a legat și l-a dus înapoi, spunându-i vecinului său:

– Dacă mai găsesc o singură dată vaca ta la mine-n grădină, să știi că mă supăr rău!

A doua zi, însă, vecinul găsi și el, în bătătura sa, două oi ale celuiilalt, care se strecuraseră printr-o gaură a gardului. S-a apucat omul și a reparat gardul, după care a luat frumos oile și le-a dus stăpânului lor spunându-i:

– Am găsit la mine-n curte două dintre oile dumitale. Le-am adăpat și ți le-am adus acasă. Dacă am să le mai găsesc și altă dată în curtea mea, să știi că am să fac la fel: am să le port de grijă și am să ți le aduc nevătămate.

– Îți mulțumesc, i-a răspuns acesta. Puteai să faci la fel ca mine, dar acum îmi dau seama că eu am greșit. Vei vedea că a doua oară nu se va mai întâmpla! Și, într-adevăr, s-a ținut de cuvânt.

Învățătura din constrângere nu este făcută să rămână, dar cea care pătrunde în suflet prin dragoste și bunăvoință, aceea rămâne acolo pentru totdeauna!



„Blândețea în vorbire și comportament este cea mai frumoasă podoabă a prieteniei”. (Cicero)



19. Bucuria



Mesajul lui Isus este un mesaj de iubire, este chemare la bucurie, este Vestea cea Bună a prezenței lui Dumnezeu în mijlocul oamenilor: „Bucurați-vă mereu în Domnul, și iarăși vă spun, bucurați-vă.” (*Filipeni 4,4*).

Un copilăș se bucură pentru că se simte iubit de cei din jur. Bucuria lui este atât de molipsitoare, încât cei care îl privesc încep să zâmbească și să simtă același sentiment. Tot astfel, cel care ascultă Cuvântul lui Isus se bucură pentru că se simte iubit de Dumnezeu cu o iubire imensă. „Într-adevăr, atât de mult a iubit Dumnezeu lumea, încât l-a dat pe Fiul său, unicul născut, ca oricine crede în el să nu piară, ci să aibă viață veșnică.” (*Ioan 3,16*).

Bucuria creștinului izvorăște din faptul că se știe iubit de Dumnezeu, că este căutat de el și iertat: „Fiule, trebuia să sărbătorim și să ne bucurăm pentru că acest frate al tău era mort și a revenit la viață, era pierdut și a fost găsit!” (*Luca 15,32*). Această bucurie este molipsitoare și devine o invitație la credință pentru cei din jur.

Mulți sfinți erau oameni veseli, știau să glumească, aveau un simț extraordinar al umorului: Ioan Maria Vianney, Filip Neri, Don Bosco, Papa Ioan al XXIII-lea etc. Urmând exemplul lor, putem, prin veselie și umorul nostru, să ușurăm puțin povara vieții care apasă uneori, atât de greu, pe umerii celor din jur.

VOCABULAR

molipsitor – care se transmite de la o ființă la alta, contagios.

umor – glumă, veselie, voie bună, haz.

ÎNTREBĂRI

1. La ce ne cheamă mesajul de iubire al lui Cristos?
2. Ce roade primește cel care ascultă cuvântul lui Isus?
3. Unde își are izvorul bucuria creștinului?
4. Cunoașteți sfinți care aveau simțul umorului?

EXERCIȚII

1. Realizează, pe caiet, un ciorchine, plecând de la cuvântul **BUCURIE**.

2. Unește ceea ce se potrivește:

<ul style="list-style-type: none"> • întristare • veselie • mulțumire • durere 	<p><i>bucurie</i></p> <p><i>tristețe</i></p>	<ul style="list-style-type: none"> • voioșie • supărare • mângâiere
--	--	--

3. Citește, cu atenție, enunțurile și completează, scriind în caiet:

- Isus s-a bucurat atunci când ...
- Sfânta Fecioară Maria s-a bucurat ...
- Părinții se bucură atunci când ...
- Am fost bucuros ...
- Îi pot bucura pe ceilalți ...
- Isus se bucură dacă ...
- Doamna învățătoare se bucură dacă ...
- Părintele, la biserică, este bucuros atunci când ...

4. Caută, pe verticală și orizontală, cele 10 cuvinte care s-au ascuns în careul de mai jos, apoi notează-le în caiet:

S	Ă	R	B	Ă	T	O	A	R	E
F	I	E	R	T	A	R	E	S	B
I	S	R	S	I	H	J	L	F	U
D	U	M	N	E	Z	E	U	I	C
Ț	S	C	R	E	Ș	T	I	N	U
I	U	B	I	R	E	X	Ș	Ț	R
F	E	R	I	C	I	R	E	I	I
A	S	C	U	L	T	A	R	E	E



5. Unește fragmentele din coloana A cu cele din coloana B, pentru a forma texte:

A

„Dacă vrei să devii sfânt, îți va fi ușor,

„Pe cel ce se bucură în Domnul

„Bucurați-vă și tresălați de veselie,

„Bucură-te, o, plină de har,

B

căci răsplata voastră mare este în ceruri;” (Matei 5,12)

un singur scop să ai: să-i faci bucurie lui Isus.” (Sfânta Tereza de Lisieux)

Domnul este cu tine!” (Luca 1,28)

niciun necaz nu-l va scoate din bucuria lui.” (Sfântul Ioan Gură de Aur)

• Discută despre mesajul textelor găsite.

6. Compune o rugăciune, folosind cuvintele: bucurie, mulțumire, creștin, Isus.





Secretul fericirii

Demult, trăia un prinț nespus de gânditor, mereu trist, iar chipul său era veșnic întunecat. Toți erau îngrijorați și au chemat înțelepți și doctori vestiți, pentru a afla cum să-l vindece pe prinț.

– Prințul s-ar vindeca, dacă ar lua pe el cămașa unui om fericit!

Prințul a trimis supuși în toată împărăția, pentru a găsi un om fericit, căruia, cu mult aur, să-i cumpere cămașa. Trimișii împărătești au colindat întreaga împărăție, dar n-au găsit decât oameni nemulțumiți, grăbiți, triști, cu chipuri întunecate, nefericiți, bolnavi, amărâți. Nu găseau niciun om fericit.

Unul din trimiși a ajuns în cel mai îndepărtat colț al împărăției și a găsit un om foarte vesel. El trebăluia cântând, muncea vesel, părea fericit, își răsfața soția, o alinta, îi vorbea frumos. Cu copiii, se purta atent, blând, îi proteja și se juca cu ei zilnic. Părea să cunoască secretul fericirii. Nu rămânea decât să îi ia cămașa. S-a repezit la acel om și i-a smuls de pe umeri haina veche, decolorată și cârpită. Mare i-a fost mirarea când a văzut că omul n-avea cămașă pe sub haină. Omul fericit era așa de sărac, încât nu avea nici măcar cămașă, dar îl avea pe Dumnezeu în suflet!

Bucuria izvorâtă din dragoste aduce totdeauna liniște și mulțumire, atât în sufletul celui care primește cu recunoștință, cât și în sufletul celui care dăruiește cu drag!



„Dăruiește-mi, te rog, harul sfințeniei! Aceasta pentru ca sufletul meu să nu piardă niciodată din vedere idealul de bunătate și de curăție... Dă-mi simțul umorului și harul de a înțelege gluma, ca să mă pot bucura pe pământ de câteva clipe vesele și să pot oferi și altora un strop de bucurie. Amin!” (Rugăciunea Sfântului Thomas Morus)

20. Altruismul



Omul nu trăiește numai pentru sine. El trăiește împreună cu alții și trebuie să lupte pentru binele altora, tot atât de mult cât pentru binele propriu. Bucuria celui alt devine și bucuria lui, iar binele celor din jur îi aduce liniștea sufletească.

Altruismul este o dispoziție sufletească a celui care acționează, fără vreun motiv, în favoarea altora. Este opusul egoismului, al preocupării exagerate pentru propria persoană.

Citind Evangheliile, descoperim această calitate la Isus. El s-a înduioșat în fața suferinței semenilor săi și a intervenit pentru a îndepărta durerea lor: a transformat apa în vin la nunta din Cana, a vindecat bolnavii.

Această virtute, altruismul, o descoperim și la oamenii care

interven pentru aproapele lor, care nu rămân indiferenți în fața nevoilor semenilor: se oferă pentru a-i educa, pentru a-i îngriji pe cei bolnavi, a-i vizita pe cei singuri, bătrâni.

Istoria Bisericii ne dă multe exemple de persoane care s-au dedicat slujirii oamenilor. Au fost înființate ordine călugărești, care s-au ocupat de cei aflați în suferință, de educația tinerilor. Au fost construite: orfelinate, spitale, școli, oratorii, adăposturi. De exemplu: Sfântul Damian s-a dedicat leproșilor; Sfântul Filip Neri s-a dedicat copiilor abandonați și orfani; Sfântul Ioan Bosco, tinerilor fără ajutor; Sfânta Tereza de Calcutta, celor săraci...

Mii de persoane continuă și astăzi să slujească pentru binele aproapelui și al societății.

VOCABULAR

ordin călugăresc – comunitate de călugări care se supun anumitor reguli de organizare.

oratoriu – casă, situată de obicei lângă casa parohială, unde se adună credincioșii pentru a desfășura activități recreative, culturale, spirituale.

lepros – om bolnav de lepră (boală de piele molipsitoare).

ÎNTREBĂRI

1. Ce este altruismul?
2. De unde știm că Isus avea această calitate?
3. În istoria Bisericii descoperim persoane altruiste? Ce au făcut?
4. Unde găsesc creștinii de azi modele pentru a practica altruismul?

EXERCIȚII

1. Desenează, în caiet, un soare, iar pe razele lui scrie doar cuvintele care sunt înrudite cu *altruism*, alegându-le din următorul șir: *înțelegere, minciună, atenție, egoism, milă, blândețe, generozitate, ură, dăruire, invidie*.

2. Asociază cuvântul ALTRUISM cu ceea ce este corect, așa cum ai învățat din lecție:



<ul style="list-style-type: none">• a acționa dezinteresat, preocupat de binele altuia• a aștepta răsplată pentru fapta bună făcută• a fi gata de a te jertfi pentru aproapele tău• a fi egoist	ALTRUISM	<ul style="list-style-type: none">• a face ceva pentru celălalt, din obligație• a renunța la ceva pentru altcineva, fără a aștepta recompensă• dorința de a te preocupa doar de propria persoană
--	-----------------	--

3. Citește următoarea relatare și răspunde la cerințele date:

Într-o zi, Maica Tereza de Calcutta a fost întrebată de o femeie foarte bolnavă de ce o mângâie și îi vorbește atât de frumos, atunci când se îngrijește de ea. Maica i-a răspuns că o iubește și că îi vrea binele. Atunci, femeia, a rugat-o să îi repete aceste cuvinte.

- Ce ai înțeles din această povestire?
- Cum îi îngrijea Maica Tereza pe cei bolnavi?
- Ce ai putea face, zi de zi, pentru a-ți arăta altruismul?
- Delimitează cuvintele enunțului și descoperă ce ne sfătuiește Sfânta Tereza de Calcutta să facem pentru a ne asemena cu Isus:

„FĂLUCRURIOBIȘNUITECUODRAGOSTEEXTRAORDINARĂ.”



Ajutor dezinteresat

Într-o seară, un tânăr se întorcea acasă. Din cauza întunericului, s-a împiedicat de un pietroi și s-a lovit destul de tare. Un gând nu-i dădea pace: „Ce căuta pietroiul în mijlocul drumului și cum de nu l-a văzut la timp? Să te gândești și la ceilalți înseamnă să știi să trăiești. Bucuriile celor de lângă noi trebuie să fie și bucuriile noastre, iar durerile și necazurile lor trebuie să ne doară și pe noi”. Și a zis în sinea lui: „Dar dacă mai trec și alți oameni și pătesc la fel ca mine?”

Tânărul s-a oprit și, cu toate că se lovide destul de tare și se grăbea să ajungă acasă, a făcut cale întoarsă până la pietroiul cu pricina, pe care l-a împins la marginea drumului. Abia atunci a plecat liniștit și mulțumit spre casă. Rana pe care i-o pricinuisse căzătura îl durea parcă mai puțin acum, când știa că i-a scăpat, poate, și pe alții de la o suferință ca a lui.

Dragostea necondiționată este rădăcina și izvorul binelui!



„Dacă vrem ca un mesaj de dragoste să fie auzit, el trebuie să fie trimis. Cu cât avem mai puțin, cu atât dăm mai mult. Pare absurd, dar aceasta este logica dragostei.”
(Sfânta Tereza de Calcutta)



21. Sinceritatea

Dumnezeu a dat omului și darul vorbirii. Folosindu-ne de acest dar, putem comunica cu cei din jurul nostru pentru a le împărtăși gândurile, dorințele, ideile. Comunicând cu ceilalți, putem fi sinceri sau nu. Suntem sinceri atunci când prezentăm lucrurile așa cum sunt, fără a schimba realitatea.

Sinceritatea este virtutea care presupune să acționezi și să vorbești după cum gândești, evitând minciuna și falsitatea.

Isus a spus despre sine: „Eu sunt Calea, Adevărul și Viața” (Ioan 14,6). Cei care l-au cunoscut pe Isus au observat că el întotdeauna a fost sincer.

Spunând mereu adevărul, ne vom asemăna cu Isus: devenim puternici, dăm dovadă de curaj, le arătăm celorlalți că pot avea încredere în noi.

Sinceritatea presupune și păstrarea secretului încredințat de ceilalți și discreția. Adevărul trebuie spus mereu, dar numai aceluia care are dreptul să îl cunoască. El trebuie spus cu iubire, fără a-l răni pe celălalt.

Dumnezeu, prin porunca a VIII-a: *Să nu mărturisești strâmb împotriva aproapelui*, ne cere să fim întotdeauna sinceri față de noi, de aproapele și de Dumnezeu. Mergând la spovadă, omul trebuie să fie sincer cu el însuși și cu Dumnezeu, pentru a crește sufletește, căci Dumnezeu cunoaște secretele cele mai ascunse ale inimii.



VOCABULAR

falsitate – lipsa adevărului, minciună, fățarnicie, prefăcătorie.

discreție – reținere în vorbe și în fapte, a nu atrage atenția, calitatea de a păstra un secret încredințat.

ÎNTREBĂRI

1. Ce este sinceritatea?
2. Cum este omul care mărturisește adevărul?
3. Ce implică sinceritatea?
4. Ce ne cere porunca a VIII-a a lui Dumnezeu?

EXERCIȚII

1. Citește cu atenție următoarele afirmații și stabilește dacă sunt corecte sau incorecte:

- a) Omul trebuie să iubească adevărul.
- b) Sinceritatea este o virtute.
- c) Nu trebuie să păstrăm secretul pe care ni-l încredințează prietenii noștri.
- d) Adevărul trebuie spus doar aceluia care are dreptul să-l cunoască.
- e) Nu se impune discreția, astfel încât putem să cotrobăim printre lucrurile celorlalți.
- f) Porunca a X-a a lui Dumnezeu ne îndeamnă să spunem adevărul.
- g) Uneori trebuie să spunem adevărul, alteori nu.
- h) Adevărul trebuie spus cu iubire, astfel încât celălalt să nu sufere.
- i) Este bine să tăcem atunci când altcineva este acuzat pe nedrept.

2. Completează, în caiet, următoarele enunțuri, după exemplul dat:

Exemplu: A spune adevărul înseamnă a prezenta lucrurile așa cum s-au petrecut.

- a) Se opune adevărului ...
- b) Tatăl adevărului este ...
- c) Isus a ales să spună adevărul, chiar cu prețul vieții, atunci când ...
- d) Să spunem mereu adevărul, deoarece ...
- e) Când suntem îndemnați să mințim, să ne gândim că ...
- f) Dacă toți am fi mereu sinceri, atunci ...

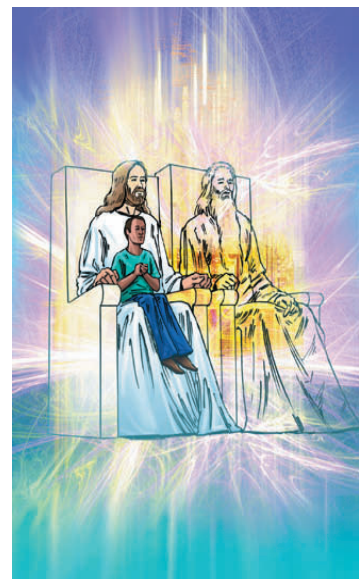



SĂ ÎNVĂȚĂM
DIN EXEMPLE

Zece galbeni

În timpul războiului un om bogat s-a hotărât să-i ajute pe cei sărmani și a trimis vorbă în tot târgul că el va oferi pâine oricărui copil, fără niciun ban.

A doua zi, mulți copilași se strânseseră în fața casei în care locuia omul bun la suflet. Când acesta a apărut cu niște coșuri mari, pline cu pâine, copiii s-au repezit, îmbrâncindu-se, căutând fiecare să apuce pâinea cât mai mare. La marginea curții, aștepta cuminte o fetiță. După ce toți ceilalți copii și-au ales pâinile și au plecat cu ele, fetița s-a apropiat și abia în al treilea coș a găsit o pâinică, pe care niciun copil nu o băgase în seamă. Fetița a luat-o, a mulțumit frumos pentru pâine și a plecat spre casă.

A treia zi, omul a dat poruncă la bucătărie să fie coaptă o pâine mică în care să fie puși zece galbeni, a așezat-o deasupra celorlalte pâini și a ieșit cu toate coșurile în curte, unde copiii deja se strânseseră nerăbdători. Fetița s-a ales tot cu pâinea cea mai mică, singura rămasă, a mulțumit omului și s-a grăbit spre casă. Când s-au așezat la masă și mama a rupt pâinea, galbenii s-au răsturnat pe masă din aluatul proaspăt.

– Vai, dacă banii au ajuns din greșeală, poate i-au căzut brutarului, în timp ce frământa aluatul! Du-i imediat înapoi!

Când fetița a vrut să restituie banii, omul i-a răspuns:

– Am văzut cum ai avut răbdare și cum te-ai mulțumit cu mai puțin și am hotărât să te răsplătesc. Am văzut că ești sinceră și cinstită, fiindcă ai fi putut păstra totul, dar tu mi-ai adus banii înapoi. Drept răsplată, în fiecare dimineață, când vei veni să iei o pâinică, vei primi și câte zece galbeni.

Sărăcia sau bogăția nu pot învinge dragostea, dar dragostea poate învinge și sărăcia și bogăția!



SĂ AFLĂM
MAI MULTE

„De aceea, îndepărtând falsitatea, fiecare dintre voi să spună aproapelui său adevărul”. (Efeseni 4,25)



22. Hărnicia

După ce a creat lumea, „Domnul Dumnezeu l-a luat pe om și l-a așezat în Grădina Edenului ca să o lucreze și să o păzească”. (Geneza 2,15) Omul este chemat să continue opera Creatorului, să desăvârșească creația prin muncă. Astfel, el se aseamănă cu Tatăl care a creat și continuă să lucreze, să poarte de grijă creaturilor sale, se aseamănă cu Isus care a muncit în simplitatea unui atelier de tâmplărie.

Hărnicia este virtutea care învinge lenea și îl ajută pe om să își îndeplinească menirea și să se desăvârșească. Ea aduce bucurie în suflet, progresul în lume și ne ferește de multe păcate.

Omul, la orice vârstă, are o arie specifică de muncă: *copilăria* are ca scop descoperirea universului înconjurător, prin joacă, curiozitate etc.; *adolescența și tinerețea* au aceleași scopuri, în special prin intermediul școlii, *maturitatea* este etapa vieții în care omul contribuie, prin munca sa zilnică, în mod creativ la actul creației divine prin hărnicie, dăruire, viața de familie, iar la *bătrânețe* el este izvor de înțelepciune, înțelegere, disponibilitate, împărtășire a cunoștințelor.



VOCABULAR

menire – rol pe care trebuie să-l îndeplinească cineva sau ceva, misiune, rost.
disponibilitate – faptul de a fi liber de orice obligație, capacitatea de a fi deschis.

ÎNTREBĂRI

1. La ce este chemat omul de către Dumnezeu?
2. Ce este hărnicia?
3. Care sunt etapele specifice de muncă din viața omului?
4. Care etapă vi se pare mai dificilă?

EXERCIȚII

1. **Selectează dintre următoarele cuvinte, pe acelea care au înțeles asemănător cu al cuvântului *hărnicie* și pe acelea care au sens contrar, iar apoi scrie-le într-un tabel:**

hotărâre, trândăvie, silință, cumpătare, lene, sârguință, vrednicie, ascultare, puturoșenie, succes, milă, inactivitate, străduință

2. **Citește, cu atenție, următoarele afirmații și spune care sunt adevărate și care sunt false:**

- a) Omul este chemat să continue opera Creatorului.
- b) Dumnezeu continuă să aibă grijă de creaturile sale.
- c) Hărnicia este viciul care învinge lenea.
- d) Omul trebuie să înceapă să lucreze la maturitate.
- e) Hărnicia ne ferește de păcate.
- f) Copiii au dreptul de a nu face nimic.
- g) Prin muncă, omul își asigură cele necesare traiului.
- h) Trebuie să așteptăm totul de la părinți.
- i) Harnic este omul care iubește foarte mult odihna.
- j) La baza oricărui succes stă munca.



3. Completează enunțurile și scrie-le în caiet!

Am fost harnic atunci când ... și m-am simțit

Aș fi putut să fiu harnic atunci când ..., dar nu am fost pentru că

Pentru ca să fiu harnic mă hotărâsc să ..., chiar dacă ...

4. Pornind de la textul biblic din *Parabola talanților (Matei 25,14-30)*, rezolvă următoarele cerințe, în grupe de câte patru elevi, prin metoda cadranelor:

I. Ideile principale	II. Desen
III. Proverb	IV. Învățătura morală

5. Rezolvă aritmogriful și descoperă, pe verticala A – B, un cuvânt care are înțeles asemănător cu *harnic*:

1. A „muncit” la crearea lumii.
2. Muncind cu mâini omenești, el ne învață să fim harnici.
3. Se opune hărniciei.
4. A face ceva din nimic.
5. Tatăl purtător de grijă a lui Isus care l-a învățat să lucreze.
6. Munca este ... de aur.
7. A primit de la Dumnezeu porunca de a munci (*articulat*).
8. Obişnuința de a face mereu binele.

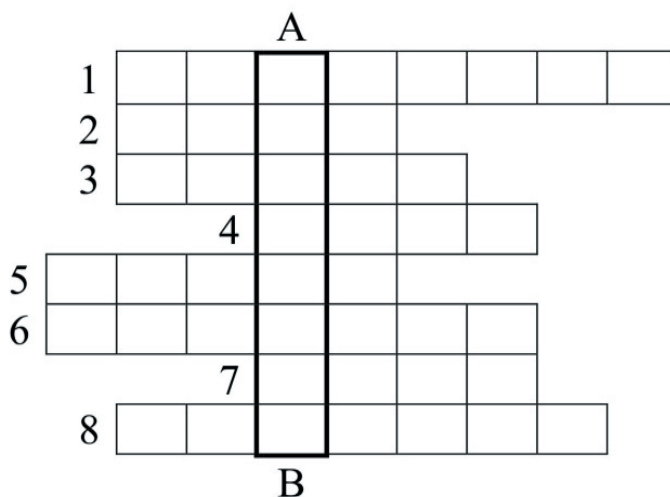



SĂ ÎNVĂȚĂM
DIN EXEMPLE

Harnicul, leneșul și ispitele

de Bruno Ferrero

Într-o dimineață, un băiat s-a dus la bunicul său și l-a întrebat:

– Bunicule, mereu spui că trebuie să fug de păcate, dar cum să mă feresc eu de ispite?

– Ei, nepoate, ia spune-mi tu mie, dacă un om ar vrea să vâneze o pasăre și ar vedea, chiar deasupra sa, una zburând, iar undeva mai încolo, o alta stând pe creanga unui pom, în care din ele crezi că ar trage cu pușca?

– Bineînțeles, bunicule, că vânătorul și-ar îndrepta arma spre pasărea care stă pe creangă. Sunt mai multe șanse să o nimerească pe cea care stă, decât pe cea care zboară.

– Păi, vezi, băiatul meu! Tot așa sunt și oamenii. Ei sunt asemenea păsărilor. Când ești muncitor și harnic, când ești mereu preocupat, atunci cel rău nu poate să te atingă cu ispitele sale. Dar, pe omul leneș și delăsător, diavolul îl ispitește cu ușurință, iar el cade imediat în păcat.

– Ai dreptate, bunicule!

– Omul nu a fost făcut de Dumnezeu ca să stea și să piardă timpul, ci să caute mereu să muncească cu spor, fiindcă doar așa va afla liniște și bucurie în viață!

Mâinile la muncă, mintea și inima la Dumnezeu!



SĂ AFLĂM
MAI MULTE

„Dacă cineva nu vrea să muncească, nici să nu mănânce! Auzim însă că unii dintre voi umblă în neorânduială, nelucrând nimic, ci amestecându-se peste tot. Unora ca aceștia le poruncim și-i sfătuim în Domnul Isus Cristos să-și mănânce pâinea proprie muncind în liniște.” (2Tesaloniceni 3,10-12)

23. Generozitatea

Într-o zi, aflându-se în Templu, Isus „i-a văzut pe bogații care își puneau darurile în caseta pentru ofrande. A văzut și o văduvă săracă punând acolo două monede mici. A spus: «Vă spun, cu adevărat această văduvă săracă a pus mai mult decât toți, pentru că toți aceștia au oferit lui Dumnezeu din surplusul lor, pe când ea, din sărăcia ei, a oferit tot ce avea la viața ei»” (*Luca 21,1-4*).

Generozitatea înseamnă să fii darnic, să oferi de bunăvoie ceea ce îți stă în putere să dai, să dăruiești gratuit, fără a cere ceva în schimb. Generozitatea este opusul zgârceniei, al avariției, care poate pune stăpânire pe sufletele oamenilor și care a fost condamnată de Isus prin



multe învățături și parabole. De exemplu, într-o zi, Isus i-a învățat: „Veniți, binecuvântații Tatălui meu, moșteniți împărăția, [...] căci am fost flămând și mi-ați dat să mănânc, am fost însetat și mi-ați dat să beau, gol și m-ați îmbrăcat, bolnav și m-ați vizitat [...]” (*Matei 25,34b-36*).

Iubirea creștină este trăită mai mult prin fapte decât prin cuvinte, prin a dăruii mai mult decât prin a primi. Isus însuși, când vorbește de iubire, ne vorbește de fapte concrete, gesturi caritabile făcute celor mici cu care el se identifică: „Adevăr vă spun: tot ce ați făcut unuia dintre frații mei mai mici, mie mi-ați făcut” (*Matei 25,40*).

Generozitatea se manifestă prin: a dăruii, a împrumuta, a ajuta, a găzduii, a oferi un loc de muncă, a încuraja etc. Gestul de generozitate nu trebuie să-l înjosească, umilească pe celălalt, nu trebuie să-l pună în dificultate pe cel ajutat.

VOCABULAR

ofrandă – dar oferit unei persoane în semn de devotament, de respect, de recunoștință.

surplus – ceea ce este în plus, ceea ce depășește necesarul.

avaricie – preocupare exagerată pentru bani, zgârcenie.

ÎNTREBĂRI

1. Ce înseamnă a fi generos?
2. Care este opusul generozității?
3. De ce Isus este model de generozitate?
4. Cum se manifestă generozitatea?

EXERCIȚII

1. Alege varianta corectă de răspuns:

A. A fi generos înseamnă

- a) să oferi din inimă, fără a aștepta răsplată;
- b) să oferi gândind că, dacă dai, vei primi și tu;
- c) să oferi din ceea ce ție îți prisosește.

B. Dorim să auzim următoarele cuvinte din partea lui Isus

- a) „Adevăr vă spun, nu vă cunosc.”
- b) „Adevăr vă spun: tot ce ați făcut unuia dintre frații mei cei mai mici, mie mi-ați făcut.”
- c) „Am fost flămând și nu mi-ați dat să mănânc.”

C. Facem un gest de generozitate

- a) când oferim, umilindu-i pe ceilalți;
- b) când dăruim, dar căutăm să fim văzuți și laudați;
- c) când facem fapta cu bunătate.



2. Povestește o faptă de generozitate pe care ai făcut-o față de cineva.

3. Selectează faptele care arată generozitatea:

Generozitatea se manifestă prin: a dărui, a lua, a împrumuta, a ajuta, a minți, a oferi un loc de muncă, a certa, a fi indiferent, a găzdui, a nu-l primi pe colegul nou în bancă cu tine, a încuraja, a împărți.

4. Asociază corect:

a îmbrăca

a da de mâncare

a da de băut

a adăposti

a îngropa

a vizita

pe străini

pe cei închiși sau bolnavi

pe cei goi

celor flămânzi

celor însetați

pe cei morți

Ce ai descoperit? Când ai făcut o asemenea faptă? Povestește!

5. Propune-ți trei fapte de generozitate pe care să le faci în săptămâna următoare. Notează-le în caiet și apoi verifică dacă le-ai făcut.

6. Prietenul tău este trist. Grăbește-te să parcurgi labirintul pentru a-i spune cuvinte de mângâiere:

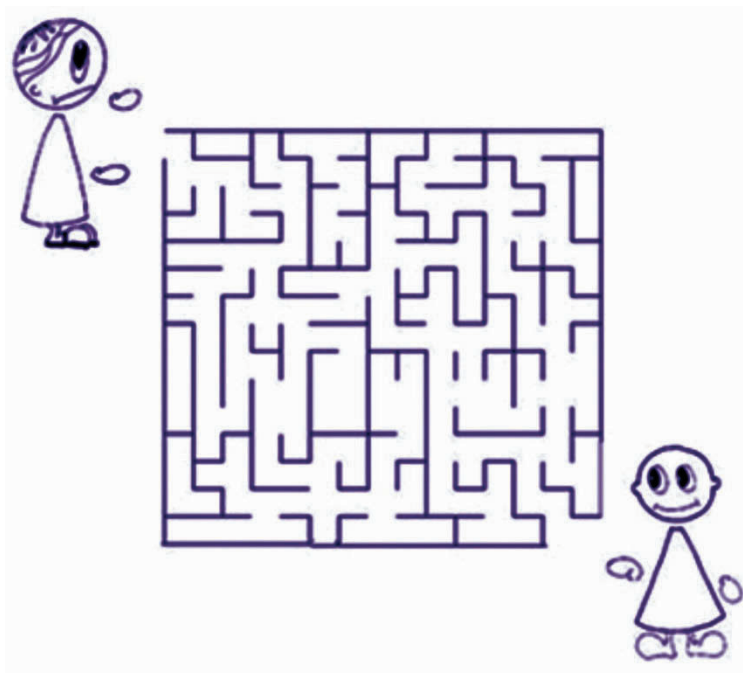

Poarta Raiului

de Bruno Ferrero

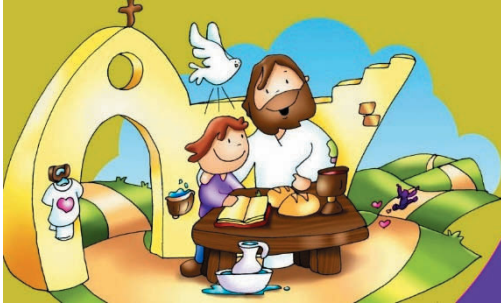

minunate, până când au ajuns lângă un palat mare și frumos.

- Aici va locui, după ce va muri, grădinarul tău!
- El e sărac lipit pământului, cum să merite așa ceva?
- Tot ce vezi aici este rodul bunătății lui. În cocioaba aceea, vei sta tu!
- Păi, acolo sunt doar niște scânduri, care stau gata-gata să cadă. Cum să locuiesc într-o așa mizerie? E drept așa ceva?
- Sigur că este drept, i-a răspuns Sfântul Petru! Dacă ai fi fost bun și darnic cum este grădinarul tău, atunci ai fi avut și tu asemenea palate, dar așa... Tot ce vezi acolo este rodul zgârceniei tale.

În clipa aceea, tânărul prinț s-a trezit speriat din visul său. Din acea zi, s-a schimbat. Nu a mai adunat bogății peste bogății pe pământ, ci în cer.

Înțelept ar fi ca și noi, toți, să procedăm ca prințul din poveste, pentru că adevărată este vorba care spune că: „Nu rămânem decât cu ceea ce dăruim!”

„Dăruind, vei dobândi Totul, adică pe Dumnezeu, iar dacă îl ai pe Dumnezeu cu tine, ai totul.” (Nicolae Steinhardt)

24. Modestia

Modestia este o atitudine de smerenie și decență în îmbrăcăminte, înfățișare, limbaj și comportament. A fi modest înseamnă să fii moderat, simplu, lipsit de îngâmfare, nepretențios, decent, cumpătat.

Omul care are virtutea modestiei are o părere obiectivă despre propria persoană. Întotdeauna se apreciază în mod corect. Este sincer atât cu el, cât și cu cei din jurul său. Nu încearcă să impresioneze, să uimească. Își cunoaște valoarea și meritele. Nu le ascunde. Le prezintă celorlalți fără cea mai mică exagerare.

Cel modest nu dorește să atragă atenția asupra sa, nu este lăudăros, arrogant, respectă sentimentele și ideile altora și ține cont de ele.

Caracterul omului se exprimă prin îmbrăcăminte, comportament și limbaj. Cuvintele și faptele au o influență mare asupra noastră și a altora. Limbajul celui modest este curat, pozitiv, transmite un mesaj de încurajare și iubire, asemenea limbajului lui Isus Cristos. Creștinul va avea grijă să fie modest și în ținută. Aceasta să fie decentă, ca să nu atragă atenția, mai ales atunci când intră în lăcașurile de cult sau participă la ceremonii religioase: „Nu știți voi că trupurile voastre sunt mădularele lui Cristos?... Așadar, preamăriți-l pe Dumnezeu în trupul vostru.” (1Corinteni 6,15.20).

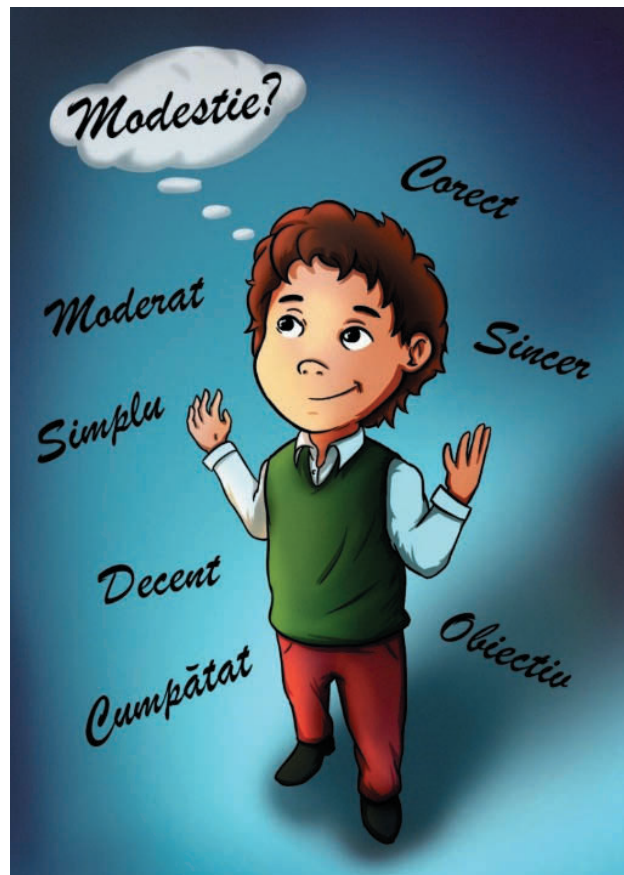

VOCABULAR

decentă – bună cuviință, respect față de bunele maniere.

părere obiectivă – părere care redă realitatea în mod real, fidel, nepărtinitor.

arogant – mândru, disprețuitor, îngâmfat, fără modestie.



ÎNTREBĂRI

1. Ce este modestia?
2. Prin ce se caracterizează omul care are virtutea modestiei?
3. Prin ce se exprimă caracterul omului?
4. Cum este limbajul celui modest? Dar ținuta?



EXERCIȚII

1. Completează, în caiet, spațiile libere din enunțul următor, folosind cuvintele date (o literă pentru fiecare liniuță):



_____ este o atitudine de _____ și decență în _____
_____, înfățișare, limbaj și _____.

îmbrăcăminte, modestia, comportament, smerenie

2. Recunoaște personajul, după indicii:

- a) A dus o viață simplă, în tăcere; plină de har și virtuți; îl iubea pe Dumnezeu și pe aproapele; l-a rugat pe fiul ei să facă ceva pentru niște miri rămași fără vin la nuntă; deși a fost aleasă de Dumnezeu să fie mama fiului său, nu s-a lăudat cu aceasta.
- b) S-a născut în sărăcia unui grajd, deși tatăl său ar fi putut face ca el să se nască într-un palat; a dus o viață simplă, într-o familie simplă; nu s-a lăudat cu puterile și cu poziția sa; a murit răstignit pe cruce.
- c) A renunțat la tot, din dragoste față de Isus; l-a slujit pe Isus în cei mai săraci dintre săraci; a înlocuit hainele frumoase cu o haină simplă: albă cu dungi albastre; darurile luxoase pe care le primea le vindea pentru a obține bani pentru ajutorarea celor săraci.

3. Citește, cu atenție, următoarele afirmații și spune care sunt adevărate și care sunt false:

- a) Cel modest nu vrea să iasă în evidență.
- b) Persoana modestă recunoaște că tot ce are și tot ce este vine de la Dumnezeu.
- c) A fi modest înseamnă a fi lipsit de curaj.

- d) Cel modest îl laudă pe Dumnezeu și îi mulțumește pentru tot ce are.
- e) Cel modest se arată superior față de alții.
- f) Cei lipsiți de modestie caută să atragă atenția asupra lor și sunt lăudăroși.

4. Scrie câte un enunț în care să folosești cuvintele explicate la vocabular.



Secretul sculptorului

Un renumit sculptor lucra odată la o statuie dintr-un lemn prețios. Când o termină, toți care o vedeau erau de părere că aceasta era opera lui Dumnezeu, ceva de o asemenea frumusețe nu putea să iasă din mâinile unui om. Domnitorul locului îl întrebă pe sculptor dacă are vreun secret. El îi răspunse:

– Sunt un meșteșugar și n-am secrete. Când am început să mă gândesc la lucrarea cu care Maiestatea ta m-a însărcinat, mi-am adunat mintea și nu m-am mai gândit la mărunțișuri. Apoi am postit, iar după trei zile am uitat răsplata și onoarea. După cinci zile, nu m-am mai gândit la laude și critici. După șapte zile, nu mi-am mai simțit trupul și niciunul din mădularele mele. În felul acesta, nu mai știam că mă aflu la curtea maiestății tale. M-am concentrat asupra unui singur lucru: statuia. Apoi, am mers în pădure pentru a descoperi trunchiul potrivit. Figura statuii era deja în el, clară și curată.

– Cum așa?

– M-am apucat de treabă și forma ieșea de la sine. Concentrarea gândurilor mele au lovit exact în chipul ascuns al lemnului. Așa a luat naștere opera pe care i-o datorez lui Dumnezeu.

Omul modest vorbește mai puțin despre el!

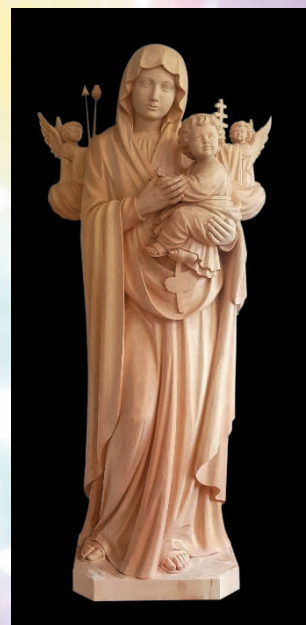

„Fii modest: modestia e un veșmânt ușor, de culoare blândă, plăcută vederii și ușor de purtat.”
(Pitagora)

25. Fidelitatea

Isus a învățat deseori oamenii prin parabole. În *Parabola servitorului fidel*, el a laudat credința servitorului care a rămas fidel, corect și devotat, chiar și în absența stăpânului său. În *Parabola talanților* sunt apreciați servitorii care ascultă de stăpânul lor. Acesta îi laudă pentru munca lor: „Bine, servitor bun și credincios! Peste puțin ai fost credincios, peste multe te voi pune. Intră în bucuria stăpânului tău!” (*Matei 25,23*). Fiecare om și-ar dori să audă aceste cuvinte când se va prezenta în fața lui Dumnezeu.

Fidelitatea constă în respectarea îndatoririlor, promisiunilor și angajamentelor făcute, înfruntând dificultățile, tentațiile și propunerile care ne sugerează încălcarea sau neglijarea acestora.

Pentru creștini, modelul fidelității desăvârșite este Dumnezeu. El își respectă tot timpul promisiunile față de fiecare om. Omul trebuie să fie fidel față de Dumnezeu, de sine însuși, de cei din familie și de prieteni. În cartea *Exodului*, Dumnezeu i-a arătat lui Moise că fidelitatea lui față de poporul său este fără limite: l-a hrănit, i-a dat apă, l-a apărat, l-a ocrotit, a încheiat un legământ cu el. Și în viața noastră, Dumnezeu este mereu prezent: nu lipsește niciodată, nu adoarme, veghează continuu.

Omul este chemat să rămână fidel, chiar dacă ispitele sunt multe și uneori este dificil să fii un om corect, un prieten statornic, un creștin demn. În momentele de slăbiciune și de regrete, trebuie să avem încredere în faptul că „dacă suntem infideli, el rămâne fidel, pentru că nu se poate renege pe sine.” (*2Timotei 2,13*).



VOCABULAR

talant – unitate de măsură pentru greutate în Grecia antică; înzestrare spirituală, calitate; monedă de aur sau argint.

devotat – atașat față de o persoană sau față de ceva, hotărât să servească în orice împrejurare și cu orice sacrificii.

ÎNTREBĂRI

1. Cum se comportă servitorii fideli din *Parabola talanților*?
2. Ce este fidelitatea?
3. În ce domenii se manifestă fidelitatea?
4. Cine este modelul fidelității pentru creștini?
5. De ce trebuie să rămână creștinul fidel lui Dumnezeu?

EXERCIȚII

1. Alege, dintre seriile de mai jos, pe cea care conține cuvinte cu înțeles asemănător cu *fidelitate*:

- a) trădare, statornicie, credință, devotament;
- b) statornicie, infidelitate, loialitate, încredere;
- c) credință, statornicie, devotament, loialitate.



2. Alege, dintre paranteze, cuvântul potrivit pentru a completa enunțurile:

- a) Dumnezeu este ... promisiunilor făcute. (*fideli, infideli, indiferent*)
- b) Chiar dacă ispitele sunt multe, omul este chemat să rămână ... lui Dumnezeu. (*necredincios, credincios, absent*)
- c) În parabole, Isus laudă credința servitorului ..., care rămâne corect, chiar dacă stăpânul lipsește. (*necredincios, mândru, fidel*)

3. Completează enunțul:

Omul este chemat să fie fidel față de: _____ ; _____ ;
_____ ; _____ ;
_____ ; _____ .

4. Stabilește dacă următoarele fapte exprimă fidelitatea. Sunt de urmat sau nu? Corectează ceea ce crezi că este greșit.

- a) Să respecti promisiunile făcute.
- b) Să nu renunți la credința ta, indiferent de obstacole.
- c) Să renunți la ora de religie dacă nu îți convine orarul.
- d) Să-ți ajuți prietenii, chiar dacă ei te-au vorbit de rău.

SĂ ÎNVĂȚĂM
DIN EXEMPLE



Sfatul bunicului

Un bunic evlavios era înconjurat de mulți nepoți. Bătrânul povestea nepoților multe întâmplări cu tâlc din viața sa. La un moment dat, unul dintre nepoți l-a întrebat:

– Cum ai reușit, bunicule, să treci prin războaie, prin atâtea neazuri și lipsuri și cum ți-ai păstrat întotdeauna această stăpânire de sine cu care ne uimești și acum?

– Dragii mei, să știți că eu întotdeauna am fost atent cu ochii mei, pentru că tot răul din lume pătrunde în inima omului prin simțuri, și mai ales prin văz! Când eram mic, ca voi, preotul din sat m-a învățat să fac trei lucruri în fiecare zi, când plec de acasă. Mai întâi, îmi ridic privirea spre cer ca să-mi aduc aminte că acolo sus este Tatăl meu care mă veghează, el este cel mai important în viața mea! Apoi, îmi plec ochii la pământ și privesc la cât de puțin loc am nevoie pentru a-mi găsi și eu acolo mormântul! Și, în al treilea rând, privesc de jur-împrejur la mulțimea de oameni care suferă mai mult decât mine, la toți aceia care sunt bolnavi, nevoiași sau lipsiți de adăpost. În felul acesta am trecut în viață prin toate suferințele, le-am îndurat și am trăit mulțumit în pace cu lumea întregă și cu bunul Dumnezeu.

Fără fidelitate nu există nici iubire, nici prietenie, nici virtute!

SĂ AFLĂM
MAI MULTE

„Cât de frumos este să-l laudăm pe Domnul, să cântăm numele tău, Preaînalte, să facem cunoscută, de dimineață, îndurarea ta, și noaptea, fidelitatea ta, cu [lira] cu zece coarde și cu harpa, cu cântare de alăută. Pentru că m-ai înveselit, Doamne, pentru faptele tale, voi tresălta de bucurie pentru lucrarea mâinilor tale.” (Psalmul 92,2-5)

26. Ascultarea

Ascultarea se naște din virtutea umilinței și se manifestă prin încredere și supunere față de Dumnezeu și față de cei pe care el i-a lăsat ca să ne fie părinți sau superiori.

Deoarece mândria i-a împins adesea pe oameni la revoltă, la neascultare, Dumnezeu a dat legi clare poporului său: „Ascultă, Israele, Domnul Dumnezeu nostru este singurul Domn” (*Deuteronom 6,4*), „Cinstește-l pe tatăl tău și pe mama ta ca să-ți fie ție bine și să trăiești mult pe pământ” (*Exod 20,12*). Chiar și regii trebuie să se supună voinței sale, de aceea l-a trimis pe profetul Samuel la regele Saul pentru a-i spune: „în fața lui Dumnezeu ascultarea valorează mai mult decât jertfele” (*1Samuel 15,2*).

Isus, Fiul lui Dumnezeu, i-a învățat pe alții ascultarea, dar mai întâi a practicat-o el însuși: s-a supus părinților săi de pe pământ, legilor și autorităților din acea vreme, dar, mai presus de toate, a fost ascultător față de Tatăl ceresc: „Am coborât din cer nu ca să fac voința mea, ci voința celui care m-a trimis.” (*Ioan 6,38*).

Ascultarea este strâns legată de cele trei virtuți teologale: Credința, Speranța și Iubirea. Credința este ascultarea de Dumnezeu, Speranța fără ascultare și credință nu are sens, iar Iubirea „este mai presus de toate” (*1Corinteni 13,13*), deoarece cuprinde în ea, pe lângă credință și speranță, și ascultarea: ascultarea față de Dumnezeu și față de oameni. Ascultarea este soră bună cu umilința, respectul, dăruirea, disponibilitatea.

Copiii trebuie să asculte de cuvintele părinților ca locțiitori ai lui Dumnezeu. În lipsa lor, trebuie să se supună celor în grija cărora sunt lăsați: bunici, frați, tatori.

Deoarece omul trăiește și învață în comunități organizate, el trebuie să manifeste respect și ascultare față de învățători, profesori, preoți, față de autoritățile locale sau naționale legitime.



VOCABULAR

locuitor – persoană care înlocuiește o altă persoană într-o funcție, îndeplinind o parte din sarcinile acesteia.

tutore – persoană care sprijină, protejează, ocrotește pe cineva.

legitim – care se bazează pe lege, justificat, îndreptățit.

ÎNTREBĂRI

1. De unde se naște ascultarea? Cum se manifestă?
2. Isus a fost ascultător? Față de cine?
3. Care sunt virtuțile de care este legată ascultarea?
4. De cine trebuie să asculte copiii? Dar creștinii?

EXERCIȚII

1. Răspunde oral la întrebările de mai jos, alegând varianta corectă de răspuns:

A. Cine trebuie să asculte de Dumnezeu?

- a) oamenii, cu excepția regilor și președinților;
- b) doar copiii;
- c) toți oamenii.

B. Cum aflăm care este voința lui Dumnezeu?

- a) din legile țării;
- b) din cele zece porunci ale lui Dumnezeu și din învățăturile lui Isus;
- c) din regulile jocurilor.

C. Care este motivul neascultării față de Dumnezeu?

- a) mândria omului;
- b) credința;
- c) exemplul bun.



2. Unește fragmentele și află proverbele. Care proverb îți place mai mult? De ce?

Ți s-au dat două urechi și o singură gură,		să asculți mai mult decât să vorbești.
Cine are urechi de auzit		să audă!
Când șezi între înțelepți		pentru a asculta de două ori mai mult decât să vorbești.

3. Alcătuieste o listă cu persoanele de care trebuie să asculți. Motivează de ce.

4. Realizează un desen în patru momente, care să prezinte o întâmplare când ai fost ascultător!



Ascultare

pr. Claudiu Dumea



Un copil ascultător, care îl iubea mult pe tatăl său și nu voia să-l supere, purta mereu atârnată de gât o mică fotografie a tatălui său. Ori de câte ori făcea un lucru, privea fotografia și zicea:

– Tată, ești mulțumit de ceea ce fac eu? Nu te supăr?

Cine se gândește la Dumnezeu nu face niciodată ceva care îl supără pe Dumnezeu.



„Ascultați, fiilor, disciplina tatălui și fiți atenți, ca să cunoașteți priceperea! Căci o învățătură bună vă dau: nu părăsiți legea mea! Când eram copil la tatăl meu, gingaș și unic la mama mea, el mă învăța atunci și-mi zicea: «Inima ta să apuce cuvintele mele, păzește poruncile mele și vei trăi! Dobândește înțelepciune, dobândește pricepere; nu uita și nu te abate de la cuvintele gurii mele!»”

(Proverbe 4,1-5)

RECAPITULARE ȘI EVALUARE

1. Caută, în careu, 12 virtuți. Notează-le pe caiet.

G	E	N	E	R	O	Z	I	T	A	T	E
A	M	R	O	Ă	M	I	I	M	S	O	S
L	O	D	C	B	N	O	H	O	C	B	I
T	T	K	G	D	P	R	Ă	D	U	L	N
R	P	A	C	A	F	I	R	E	L	Â	C
U	A	Ș	A	R	A	C	N	S	T	N	E
I	P	A	C	E	A	U	I	T	A	D	R
S	I	M	P	A	T	A	C	I	R	E	I
M	S	M	E	R	E	N	I	A	E	Ț	T
U	L	A	B	U	N	Ă	A	T	A	E	A
L	J	B	U	N	Ă	T	A	T	E	A	T
F	I	D	E	L	I	T	A	T	E	A	E

2. Găsește în fiecare grup, termenul străin de ideea generală:

- fidelitate, statornicie, devotament, loialitate, trădare
- dărnicie, generozitate, invidie, oferire, ajutor
- simplitate, smerenie, modestie, laudăroșenie, decență
- prudență, precauție, prevedere, atenție, lăcomie
- mulțumire, bucurie, veselie, mândrie, voieșie

3. La ce virtute se referă fiecare dintre proverbele următoare?

- Unuia care împarte i se mai adaugă, iar cel care economisește peste măsură sărăcește.*
 - Un răspuns blând întoarce furia, iar vorba aspră înalță mânia.*
 - Înțeleptul nu spune tot ce gândește, dar gândește tot ce spune.*
 - Inima veselă face bine sănătății.*
 - Răbdarea e amară, dar dă roade dulci.*
 - Omul harnic, muncitor, de pâine nu duce dor.*
 - Cine-și biruie mânia, acela biruie pe toată lumea.*
- **Explică două dintre aceste proverbe.**

4. Completează tabelul, după model:

credință		modestie
altruism	iubire	
	ascultare	

necredință	lene	
		lăcomie
imprudență		minciună

5. Lucrați în perechi. Alegeți una dintre virtuțile studiate și completați cadranele:

1. Definiție	2. Desen
3. Învățătură	4. Proverbe

6. Completează, după model!

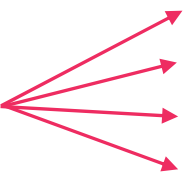
Dacă  *Iubești, atunci îl ierți pe cel care te supără.*
 _____, poți face _____
 _____, te simți _____
 _____, atunci _____

7. „Așa da, așa nu”:

Așa da	Așa nu
blând	mânios

8. Completează spațiile din dreptul săgeților cu însușiri, după model, așa cum ai descoperit în lecții. Dacă este nevoie, desenează și alte săgeți.

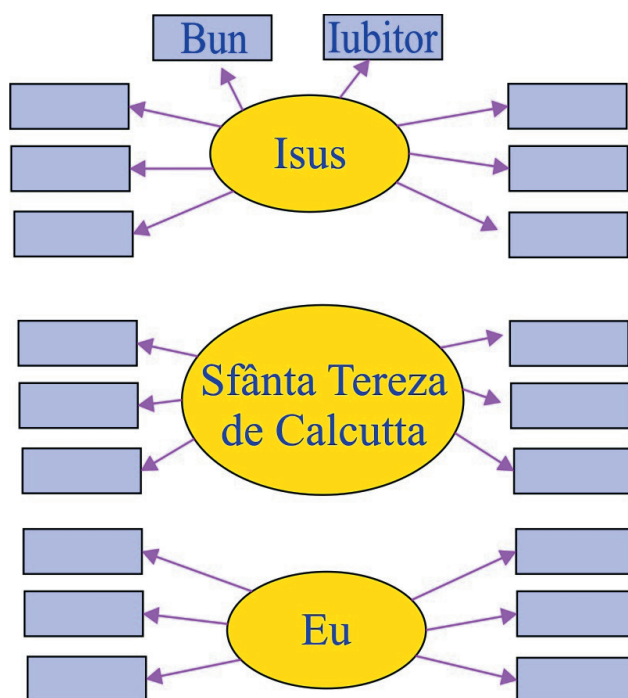

9. Unește fragmentele pentru a obține texte:

*Este mai bun cel încet la mânie
decât cel viteaz*

*Căci unde este comoara voastră,
acolo va fi și inima voastră.
(Matei 6, 19-21)*

Felul în care dai

*și cel care-și stăpânește duhul,
decât cel care capturează o
cetate. (Proverbe 16,32)*

*Nu vă adunați comori pe pământ,
unde molia și rugina le distrug și
unde hoții le sapă și le fură.
Adunați-vă comori în cer, unde nici
molia, nici rugina nu le distrug și
unde hoții nu le sapă și nu le fură!*

*Când spăl rănila unui lepros este
ca și cum aș îngriji rănila
Mântuitorului. Cum să nu
consider acest lucru o experiență
frumoasă?. (Sfânta Tereza de
Calcutta)*

*Îl văd pe Dumnezeu în fiecare
făptură umană.*

*contează mai mult decât ceea ce
dai. (Pierre Corneille)*

10. Ce crezi că s-a întâmplat? Continuă fiecare relatare.

- a) Este o nouă zi de vacanță. Înainte de a ieși la joacă, mama le spune celor doi frați, David și Darius, să nu părăsească parcul din apropierea casei. Acolo îl întâlnesc pe prietenul lor, Alexandru, care...
- b) Mihaela, sora mai mare a lui Ionuț, îl roagă să o ajute să spele vasele după masă. El îi spune...
- c) Doi colegi de clasă, Radu și Andrei, au intrat în magazinul de lângă școală. Se plimbă printre rafturi. Nu se vede niciun vânzător. Au ajuns la raftul cu ciocolată. Radu se gândește: ...

11. Dă exemple de fapte pe care îți propui să le faci în vacanță, pentru a-l urma pe Isus pe calea sfințeniei.

12. Scrie o compunere despre importanța învățăturilor primite la ora de religie în acest an școlar.

13. Rezolvă aritmogriful:

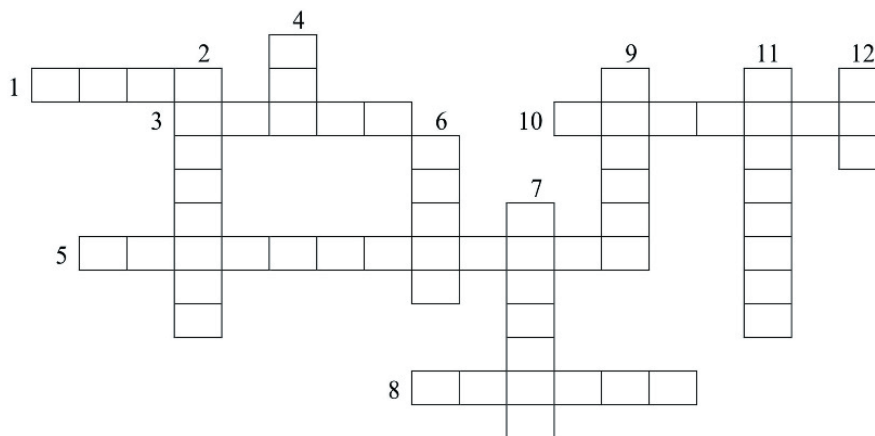

1. Model în trăirea tuturor virtuților; 2. Umilință sau ... ; 3. Cea plină de har și virtuți; 4. Dar supranatural de la Dumnezeu; 5. Dărnicie; 6. Soț al Fecioarei Maria, ascultător de Dumnezeu; 7. Sfinți care și-au dat viața pentru credința lor; 8. Sfântă din Calcutta, care îl vedea pe Isus în toți suferinzii; 9. Virtute teologală, mai presus de toate; 10. Este cel desăvârșit; 11. Dorința oricărui om de pe pământ; 12. Răsplată veșnică pentru cei dreți.

14. Compune o rugăciune în care să-i mulțumești lui Isus pentru tot ce te-a învățat anul acesta.

CUPRINS

Cuvânt-înainte	3
HARUL DIVIN	
Lecția 1. Chemarea omului la fericire	6
Lecția 2. Fericirea creștină	9
Lecția 3. Libertate și responsabilitate	12
Lecția 4. Harul sfinților	15
Lecția 5. Harul lucrător	18
Lecția 6. Păcatul și diversitatea sa	21
Recapitulare și evaluare	24
VIRTUȚILE UMANE	
Lecția 7. Virtutea Credinței	26
Lecția 8. Virtutea Speranței	29
Lecția 9. Virtutea Iubirii	33
Lecția 10. Virtutea Prudenței	36
Lecția 11. Virtutea Dreptății	39
Lecția 12. Virtutea Tăriei	42
Lecția 13. Virtutea Cumpătărilor	45
Recapitulare și evaluare	48
TRĂIREA VIRTUȚILOR CREȘTINE	
Lecția 14. Bunătatea	52
Lecția 15. Smerenia	55
Lecția 16. Răbdarea	59
Lecția 17. Pacea	62
Lecția 18. Blândețea	65
Lecția 19. Bucuria	68
Lecția 20. Altruismul	72
Lecția 21. Sinceritatea	75
Lecția 22. Hărnicia	79
Lecția 23. Generozitatea	83
Lecția 24. Modestia	87
Lecția 25. Fidelitatea	90
Lecția 26. Ascultarea	93
Recapitulare și evaluare	96



ISBN 978-606-31-0689-7



9 786063 106897