

بِسْمِ اللَّهِ الرَّحْمَنِ الرَّحِيمِ

جمهورية السودان
وزارة التربية والتعليم
المركز القومي للمناهج والبحث التربوي
بخت الرضا



مرحلة التعليم الأساسي

الجغرافيا

الصف الثالث

إعداد :

لجنة بتكليف من المركز القومي للمناهج والبحث التربوي

من الأساتذة :

المركز القومي للمناهج والبحث التربوي

معلم بالمعاش - ولاية النيل الأبيض

الأستاذ: الباقر رحمه البشير علي

الأستاذ: عجينا كوكو عمّار تاجر

الطبعة الأولى ٢٠١٦ م

جميع حقوق التأليف ملك للمركز القومي للمناهج
والبحث التربوي ولا يحق لأي جهة نقل جزء من هذا
الكتاب أو إعادة طبعه أو التصرف في محتواه دون إذن
كتابي من إدارة المركز القومي للمناهج والبحث التربوي

الإشراف العام

أ.د. الطيب احمد المصطفى حياتي المدير العام
أ. علي محمد الجاك نائب المدير
د. معاوية السر علي قشي الأمين العام

الجمع بالحاسوب

حافظ محمد ابراهيم محمد
المركز القومي للمناهج والبحث التربوي

الرسومات

أ. عمر عبدالرازق

التصميم والأخراج الفني

سينان العالمية

الإشراف علي التصميم

الأستاذ / إبراهيم الفاضل الطاهر
المركز القومي للمناهج والبحث التربوي

الطبعة الأولى ٢٠١٦م

المحتويات

م	الموضوع	الصفحة
١	المقدمة	ب
	الوحدة الأولى : البيئة من حولنا	١
٢	الدرس الأول : مفهوم الجغرافيا	٢
٣	الدرس الثاني : الأرض	١١
٤	لدرس الثالث : الأرض اليابسة والماء	١٨
٥	الدرس الرابع : شروق الشمس وغروبها	٢١
٦	الدرس الخامس : الفصول الأربعة	٣٢
٧	الدرس السادس : الإتجاهات الأصلية والفرعية	٣٨
٨	الدرس السابع : الخريطة وعناصرها	٤٦
	الوحدة الثانية : بيئتي المدرسية	٥٣
٩	الدرس الأول : فصلي (١)	٥٤
١٠	الدرس الثاني : فصلي (٢)	٥٦
١١	الدرس الثالث : مدرستي (١)	٦١
١٢	الدرس الرابع : مدرستي (٢)	٦٤
١٣	الدرس الخامس : مدرستي وجيرانها	٦٥
١٤	الدرس السادس : تطبيقات	٦٧
١٥	الدرس السابع : الزيارات الخيالية	٧٣
	الوحدة الثالثة : بيئتي الأسرية	٧٥
١٦	الدرس الأول : مفهوم الأسرة	٧٦
١٧	الدرس الثاني : دور الفرد في الأسرة	٨٠
١٨	الدرس الثالث : العلاقات في أسرتي	٨٦
١٩	الدرس الرابع : بيت أسرتي	٩٧
٢٠	الدرس الخامس : مكان السكن	١٠٦
٢١	الدرس السادس : مكونات الحي	١١٠
٢٢	الدرس السابع : حركة المرور المحلية	١٢٢

المقدمة :

أبناؤنا التلاميذ والتلميذات

الحمد لله القائل (اَقْرَأْ بِاسْمِ رَبِّكَ الَّذِي خَلَقَ) والصلاة والسلام على معلم البشرية الأول رسولنا محمد صلى الله عليه وسلم .

بين أيديكم كتاب الجغرافيا للصف الثالث من مرحلة التعليم الأساسي والذي تركزت مادته العلمية على البيئة من حولكم (طبيعية ، مدرسية وأسرية) .

وقد تم عرض المادة بأسلوب سهل وواضح وزودت بالصور والوسائل التي تساعد في تنفيذ أنشطة التعلم وتنمية المهارات واكتساب المعرفة والقيم ، ولم يغفل الكتاب بعض المفاهيم البيئية والصحية والسكانية ، كما تمت مراعاة ربط ما يدرسه التلاميذ والتلميذات بواقع حياتهم اليومية .

يشتمل الكتاب على ثلاث وحدات :

- ١ - الوحدة الأولى : (البيئة من حولنا) .
- ٢ - الوحدة الثانية : (بيئتي المدرسة) .
- ٣ - الوحدة الثالثة : (بيئتي الأسرية) .

ختاماً نتمنى أن يليي كتاب الجغرافيا رغباتكم وميولكم ، كما نرجو منكم المحافظة على الكتاب ليستخدمه إخوانكم وأخواتكم من بعدكم إن شاء الله .

والله الموفق

المؤلفون

الوحدة الأولى

البيئة من حولنا



الدرس الأول

تعريف الجغرافيا :

علم الجغرافيا فرع من فروع المعرفة يهتم بدراسة الكرة الأرضية وكل ما يوجد على سطحها مثل: الإنسان، والحيوان، والنبات، والتربة، والجبال، والوديان، ومصادر الماء، والمساكن، والطرق . . . ، وتدرس الجغرافيا أيضاً الإنسان وعلاقته بالبيئة المحيطة به (البيئة من حولنا) وتأثيره فيها وتأثره بها، سواء أكانت قرية أو مدينة أو محلية أو ولاية أو دولة أو قارة أو العالم كله. فما البيئة؟

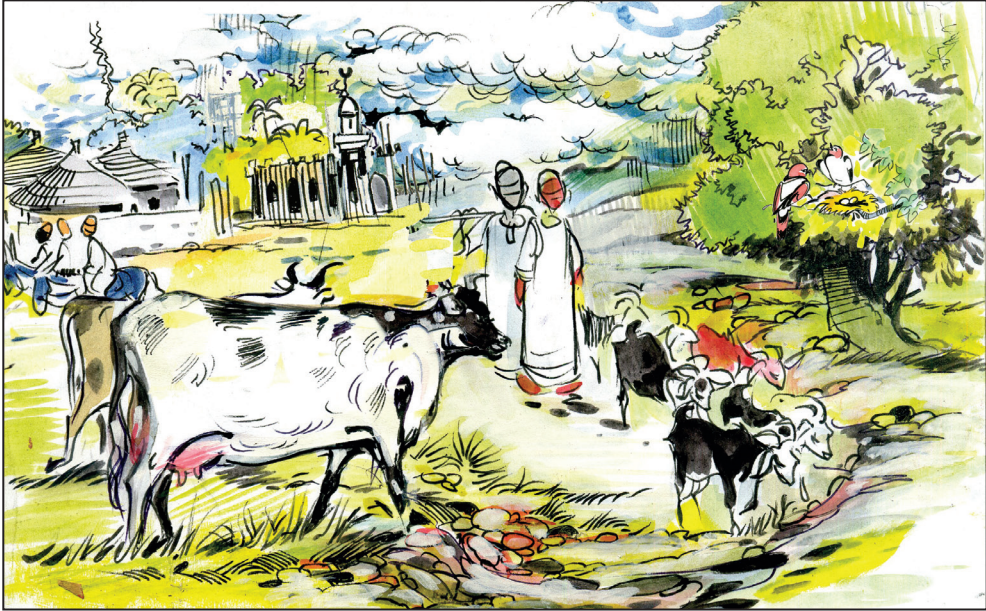

شكل (١ - ١) : البيئة المحيطة

لاحظ الشكل (١ - ١) :

- حاول التعرف جيداً على محتويات هذا الشكل .
- هل عرفت ماذا نقصد بالبيئة؟
- اذكر واكتب أسماء الأشياء التي تعرفت عليها من الشكل .

البيئة هي المكان الذي يعيش فيه الإنسان والحيوان وينمو فيه النبات. أي أنها ذلك الإطار الذي يحصل منه كل كائن حي علي مقومات حياته من غذاء وكساء ومأوى



شكل (١-٢): الكرة الأرضية

الآن تعال عزيزي التلميذ لتتعرف الموضوعات التي تدرسها في مادة الجغرافيا:

أولاً : ظروف البيئة المحيطة بنا :

(١) شكل سطح الأرض :

و يقصد به أنواع شكل سطح الأرض المختلفة، مثل: الجبال - الهضاب - السهول - الوديان - البحار - المحيطات - البحيرات - والأنهار ... الخ

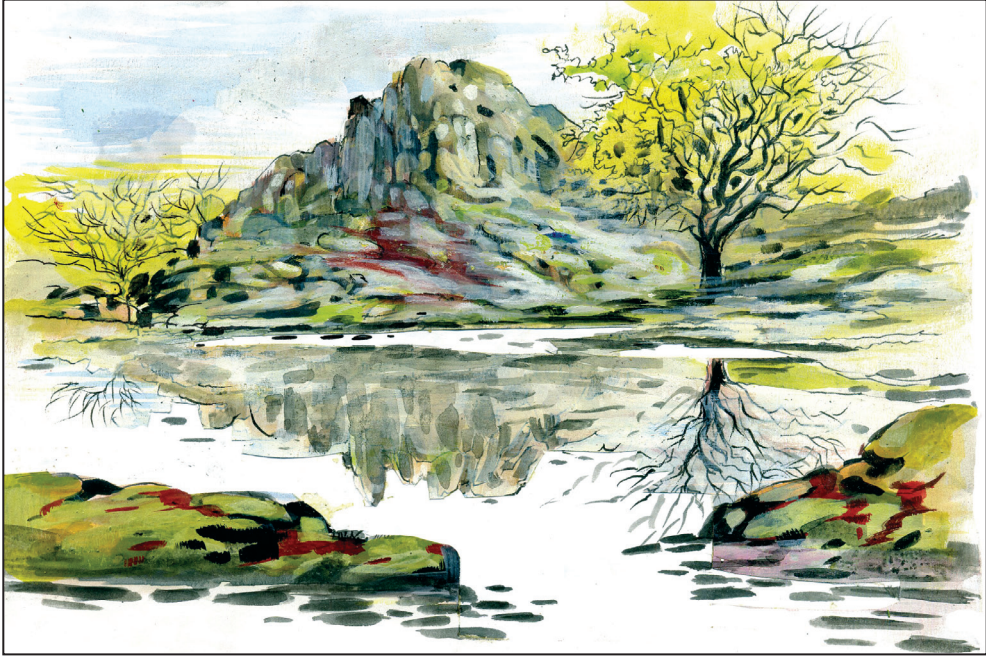

شكل (١ - ٣) : بعض أنواع شكل سطح الأرض

(٢) الطقس :

ويقصد به دراسة حالة الجو في مدة زمنية قصيرة (يوم - أسبوع) . وهو ما سنركز علي دراسته في هذا الصف .

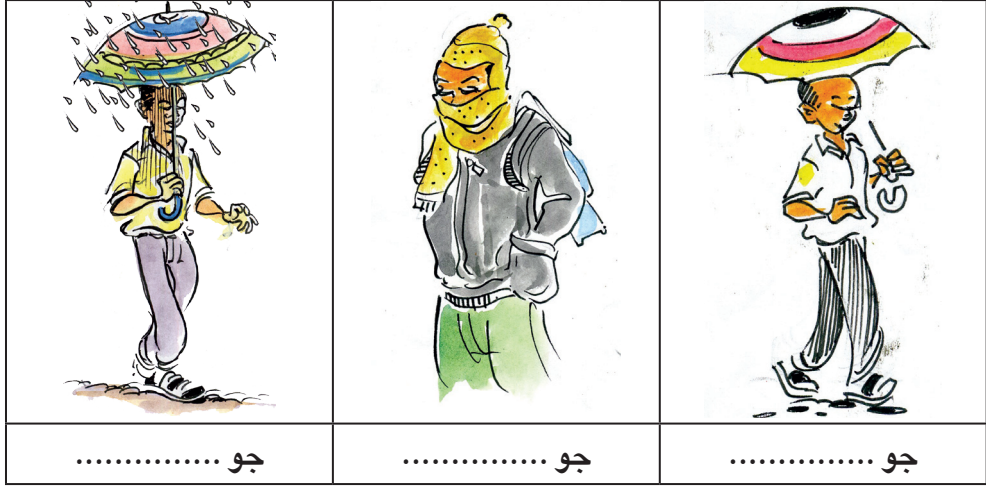

شكل (١ - ٤) : حالات طقس مختلفة

- ضع الكلمات التالية أسفل الصورة المناسبة لها في الشكل (١-٤):
(حار - بارد - ممطر)

(٣) النبات الطبيعي:

يقصد به النبات الذي ينمو بشكل طبيعي دون أن يزرعه الإنسان، والنبات الطبيعي أنواع. انظر إلى الصور التي في الشكل (١-٥) وتعرف الأنواع الرئيسة للنبات.





غابات

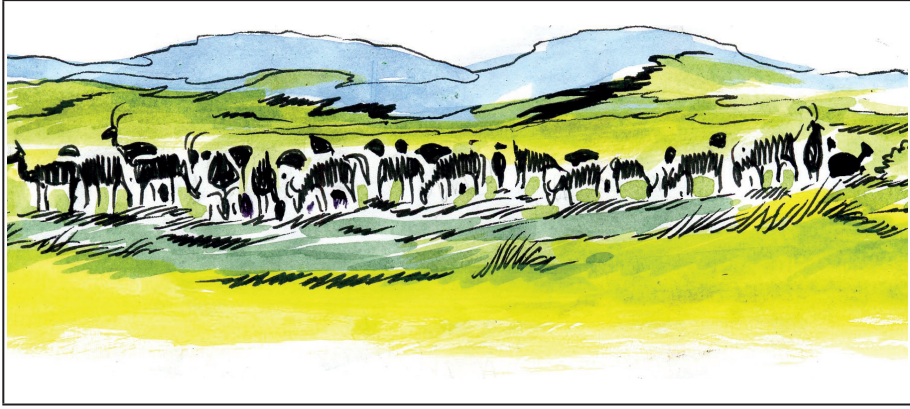

حشائش

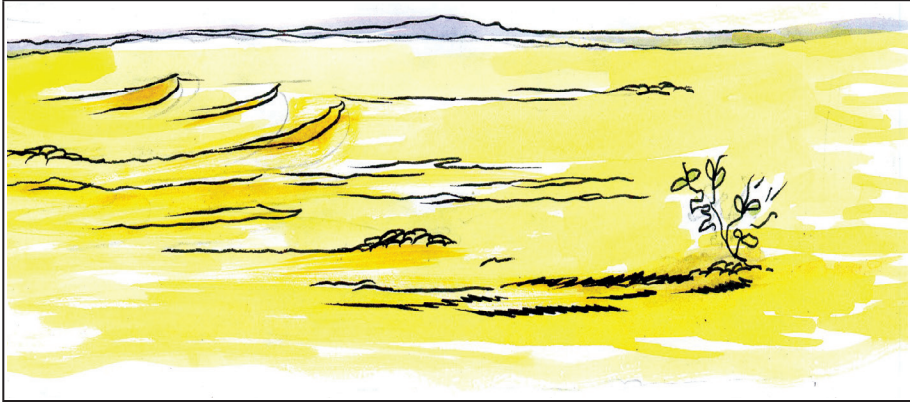

صحراء

شكل (١-٥) : نباتات مختلفة

نشاط :

بمساعدة معلمك أكمل ما يلي :

- ١ . إذا كانت الأمطار غزيرة (كثيرة) تنمو
- ٢ . عندما تكون الأمطار متوسطة الكمية تنمو
- ٣ . عندما تقل الأمطار تنمو

(٤) الحيوانات البرية :

- هل توجد حديقة للحيوانات بمديتكم؟
 - اذكر أسماء الحيوانات التي شاهدتها داخل الحديقة.
- الحيوانات البرية هي التي لا تربىها في الحظائر أو المنازل، ولكنها الحيوانات التي تعيش في البيئات الطبيعية. هل تعرف أمثلة لهذه الحيوانات البرية؟
- انظر الصورة التي أمامك:



شكل (١-٦) : حيوانات برية

- يذكر التلاميذ أسماء الحيوانات الموجودة في الصورة .
- يذكر التلاميذ مثال حيوان يأكل اللحوم وآخر يأكل الحشائش .

ثانياً: التعرف على جيراننا من البلاد الأخرى:

- أمامك مجموعة من الصور توضح أشخاصاً من شعوب مختلفة، وبيئات مختلفة.
- لعلك لاحظت اختلاف ملابسهم ولون بشرتهم (أجسامهم) التي يبدو أن للبيئة دوراً كبيراً في تشكيلها وتلوينها.



من آسيا



من إفريقيا



من أوروبا

شكل (٧-١) : صور لبعض جيراننا من الشعوب الأخرى

قال تعالى :

هَيَأْتِيهَا النَّاسُ إِنَّا خَلَقْنَاكُمْ مِنْ ذَكَرٍ وَأُنْثَى وَجَعَلْنَاكُمْ
شُعُوبًا وَقَبَائِلَ لِتَعَارَفُوا إِنَّ أَكْرَمَكُمْ عِنْدَ اللَّهِ أَنْفَكُمْ إِنَّ
اللَّهَ عَلِيمٌ خَبِيرٌ ﴿١٣﴾

صدق الله العظيم

سورة الحجرات الآية (١٣)

ما الأدوات التي تستخدم في تعلم الجغرافيا؟

- لتحقيق تعلم الجغرافيا وفهم أفضل لمادة الجغرافيا علينا أن نستخدم المصادر التالية:
- ١ . الخرائط والصور والرسوم والجداول ونماذج الكرات الأرضية .
 - ٢ . الرحلات والزيارات الميدانية .
 - ٣ . بعض أدوات القياس البسيطة مثل : (ترمومتر - بوصلة - دوارة الرياح)

ما أهمية الجغرافيا لنا ؟

- للجغرافيا أهمية كبيرة في حياتنا، وذلك لأنها تساعدنا على:
- ١ . معرفة البيئة من حولنا .
 - ٢ . معرفة بلدنا والبلدان المجاورة .
 - ٣ . معرفة عادات وتقاليد وثقافات مجتمعاتنا والمجتمعات الأخرى .
 - ٤ . تعلم بعض السلوكيات الصحيحة والقيم الايجابية، مثل المحافظة على البيئة، وعلى الموارد والثروات الموجودة في وطننا السودان .

نشاط :

- بمساعدة معلمك والأسرة في المنزل حاول أن تجمع معلومات أكثر عن أهمية الجغرافيا في حياتنا .
- اجمع معلومات عن: شكل سطح الأرض - الطقس - النبات الطبيعي .

- اجمع صوراً من بيئتك التي تعيش فيها وأعرضها على معلمك .

تدريبات :

١) أكمل الجمل التالية:

- أ - الطقس يقصد به دراسة حالة الجو في مدة
- ب- النبات الطبيعي هو النبات الذي ينمو دون تدخل
- ج- عندما تكون الأمطار غزيرة الكمية تنمو
- د - عندما تكون الأمطار متوسطة الكمية تنمو

٢) ضع علامة (√) أمام العبارة الصحيحة ، وعلامة (×) أمام العبارة غير الصحيحة:

- أ - تدرس الجغرافيا الإنسان وعلاقته بالبيئة المحيطة به . ()
- ب- الطقس يقصد به دراسة حالة الجو في فترة زمنية طويلة (شهر /سنة) ()
- ج- البيئة هي المكان الذي يعيش فيه الإنسان والحيوان والنبات . ()

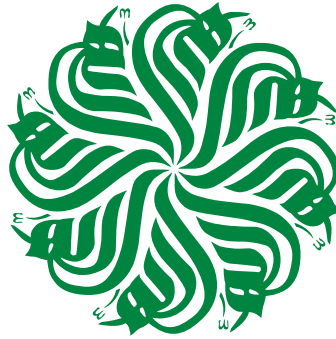

الدرس الثاني

الأرض :

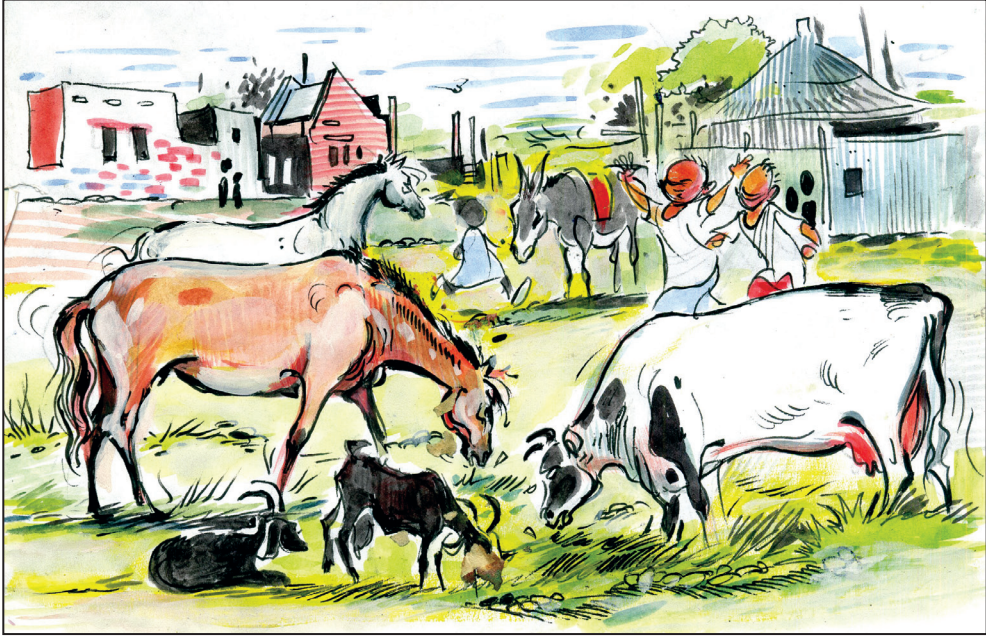

شكل رقم (١-٨)

لاحظ الشكل (١-٨) وأجب عن الآتي :

- ١ . ما الأشياء التي تشاهدها في هذا الشكل؟
- ٢ . أين نزرع الأشجار والمزروعات المختلفة؟
- ٣ . أين نبنى المنازل ونشيد المصانع؟
- ٤ . على ماذا نجري ونلعب؟

يقول الله سبحانه تعالى :

﴿وَلَقَدْ مَكَّنَّاكُمْ فِي الْأَرْضِ وَجَعَلْنَا لَكُمْ فِيهَا مَعِيشَةً
قَلِيلًا مَّا تَشْكُرُونَ﴾ (١٠)

صدق الله العظيم (سورة الأعراف: الآية (١٠)).

خلق الله سبحانه وتعالى الأرض ، ثم جعلها بيئة صالحة لحياة الإنسان ، حيث خلق فيها كل ما يحتاجه من ضروريات الحياة ووسائل العيش الكريمة ، يقول سبحانه وتعالى :

﴿وَإِذْ قُلْتُمْ يَا مُوسَىٰ لَن نَّصْبِرَ عَلَىٰ طَعَامٍ وَاحِدٍ فَادْعُ لَنَا
رَبَّكَ يُخْرِجْ لَنَا مِمَّا تُنْبِتُ الْأَرْضُ مِنْ بَقْلِهَا وَقِثَّائِهَا
وَفُومِهَا وَعَدَسِيهَا وَبَصَلِهَا﴾ (سورة البقرة: الآية (٦١)).

• ما أنواع الطعام المذكورة في هذه الآية الكريمة ؟

ما شكل الأرض؟



الشكل (١ - ٩) صورة للأرض . كيف ترى شكلها؟

إنه كروي (يشبه الكرة التي تلعب بها مع زملائك)، لذا تسمى الكرة الأرضية.
يعيش على الكرة الأرضية الإنسان والحيوان والنبات.

ما المصدر الذي يمد الأرض بالضوء والحرارة؟

يقول الله سبحانه وتعالى:

هُوَ الَّذِي جَعَلَ الشَّمْسَ ضِيَاءً وَالْقَمَرَ نُورًا وَقَدَرَهُ
مَنَازِلَ لِتَعْلَمُوا عَدَدَ السِّنِينَ وَالْحِسَابَ ﴿٥﴾

(سورة يونس: الآية (٥)).

هل نظرت إلى السماء في نهار صاف؟
ماذا رأيت؟

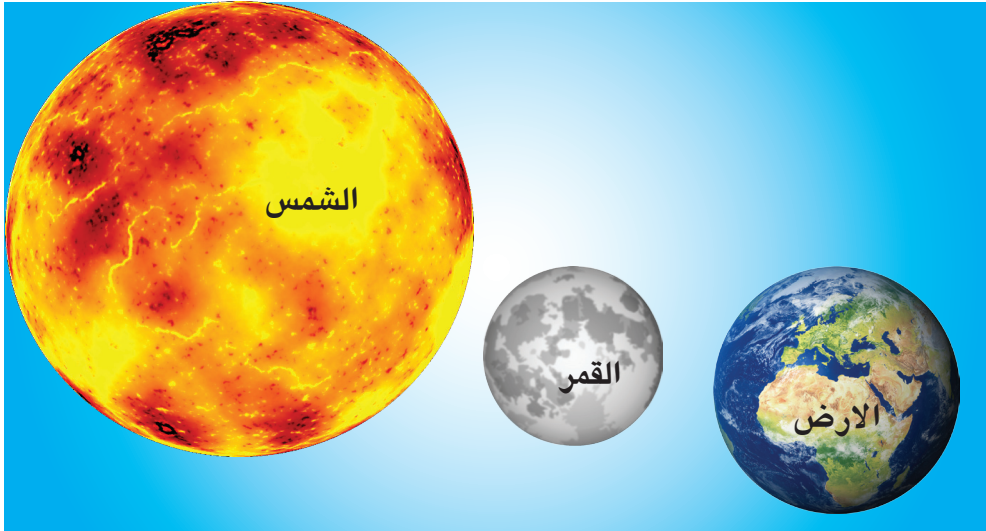

الشكل (١- ١٠) الشمس والقمر والأرض

لابد أنك رأيت الشمس وهي التي سخرها الله سبحانه وتعالى لنا لتوفر لهذه الأرض الضوء والحرارة الضروريين لكل كائن حي يعيش عليها، كما أحاطها الله تعالى بالهواء (بين السماء والأرض) الذي يوفر الأوكسجين للتنفس .

هل شعرت بأشعة الشمس الساطعة في يوم حار؟

عزيزي التلميذ عزيزتي التلميذة يحذرنا الأطباء من النظر إلى الشمس مباشرة، لأن ضوء الشمس المباشر يؤدي العينين،

إذ أننا نتعرف على الشمس من ضوءها، لأننا حينما ننظر إلى السماء نهاراً نرى الشمس ساطعة، ولكننا لا نرى النجوم الأخرى في السماء .

لو نظرنا إلى النجوم الأخرى في ليلة صافية، لما وجدناها ساطعة كالشمس، ولما شعرنا بحرارتها . هل تعرف لماذا؟

لأن الشمس هي أقرب النجوم إلينا، لذا تتأثر بها أكثر من باقي النجوم .

ما الشمس؟

الشمس نجم يعطي لنا الضوء والحرارة.

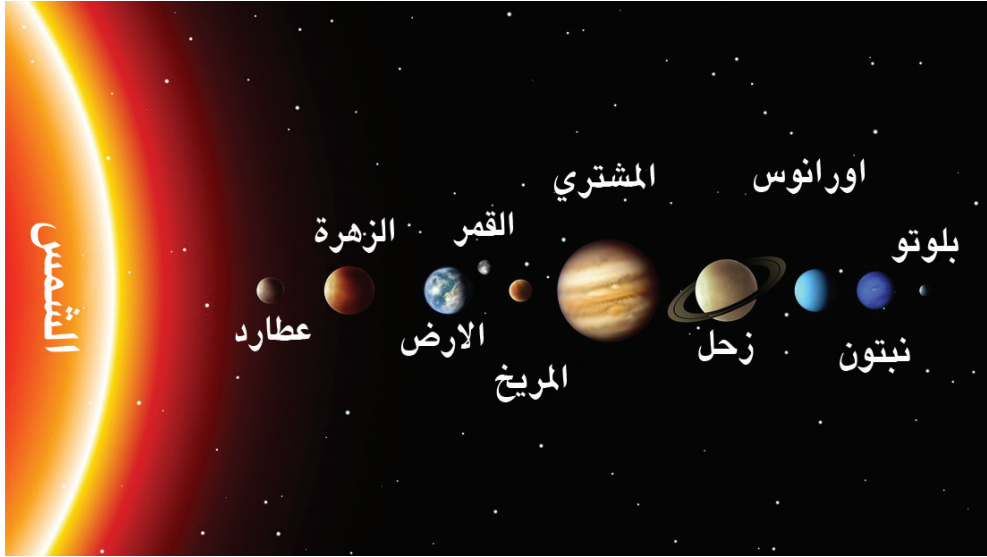

الشكل (١ - ١١) : كواكب المجموعة الشمسية لاحظ وضع الأرض والشمس

نشاط :

(أ) ضع علامة (√) أمام العبارات الصحيحة ، وعلامة (×) أمام العبارات الخطأ:

- ١ . القمر أقرب النجوم إلينا . ()
- ٢ . الشمس أقرب النجوم إلى الأرض . ()
- ٣ . الشمس تمد الأرض بالضوء والحرارة . ()

(ب) ما الشمس؟

(ج) الشمس تعطي الأرض:

١ ٢

فوائد الشمس ومضارها :

عزيزي التلميذ/ عزيزتي التلميذة إن الشمس مهمة للأرض ، لأن معظم الضوء والحرارة الذي تحتاجه الأرض تأخذه من الشمس .



الشكل (١ - ١٢) : فوائد أشعة الشمس

انظر لهاتين الصورتين :

ماذا شاهدت؟ وماذا فهمت؟

إن ضوء الشمس مهم للإنسان والحيوان والنبات ، بدونه لا تنبت النباتات (لاحظ الشكل (١ - ١٢) لا بد أنك تعلمت في درس العلوم أننا إذا وضعنا نباتاً مزروعاً في أصيص (وعاء من الفخار - أو الطين المحروق) في مكان لا يصله ضوء الشمس ، أو غطينا أوراقه لوجدناه مصفراً وذابلاً (شبه ميت) .

ما فائدة النبات لنا؟

النبات هو أصل غذاء الإنسان والحيوان على الأرض ، لذلك نقول: من غير ضوء الشمس تصعب الحياة على سطح الأرض .



الشكل (١ - ١٣) : من آثار أشعة الشمس

نشاط:

انظر إلى الصور في الشكل أعلاه، ماذا فهمت وماذا تستنتج؟
ناقش معلمك فيما فهمته من الصور الثلاث حسب اتجاه الأسهم .

الدرس الثالث

الأرض اليابسة والماء:

مم يتكون سطح الكرة الأرضية؟

تأمل الشكل (١ - ١٤) جيداً.



الشكل (١ - ١٤) : الأرض اليابسة والماء

حاول أن تجيب عن الأسئلة الآتية :

- ١ . ما الذي يمثله اللون الأزرق؟
- ٢ . ما الذي يمثله اللون البني؟
- ٣ . أيهما أكبر مساحة في اللون، الأزرق أم البني؟
- ٤ . أيهما أكبر مساحة الأرض اليابسة أم الماء؟

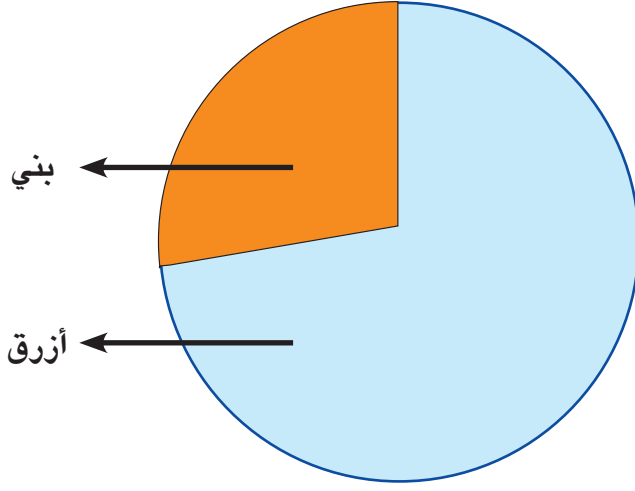

الشكل (١ - ١٥) : الأرض اليابسة والماء

نشاط :

مساحة على سطح الكرة الأرضية أكبر من مساحة
 أملك الشكل (١ - ١٦) .

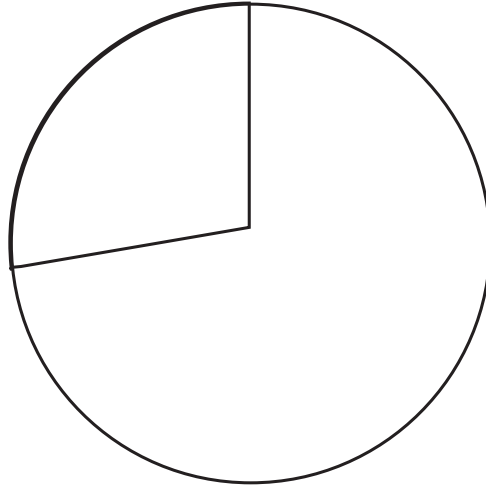

الشكل (١ - ١٦)

• المطلوب:

لَوْن ما يمثل مساحة الأرض اليابسة باللون البني ، وما يمثل مساحة المياه باللون الأزرق .

تنقسم الأرض اليابسة إلى كتل كبيرة، كل كتلة تسمى قارة. وينقسم الماء إلى أقسام كبيرة ويسمى كل قسم محيطاً .

تعلمت من هذا الدرس :

- ١ . سطح الأرض يتكون من الأرض اليابسة والماء .
- ٢ . مساحة سطح الماء أكبر من مساحة سطح الأرض اليابسة .
- ٣ . الأرض اليابسة تتكون من كتل كبيرة تسمى قارات .
- ٤ . الماء ينقسم إلى أقسام كبيرة تسمى محيطات .

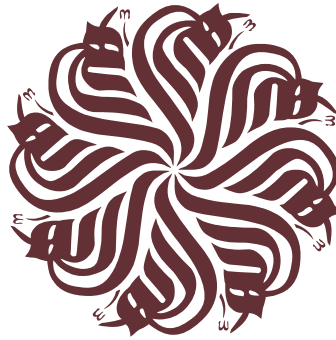

الدرس الرابع

شروق الشمس وغروبها : (الليل والنهار)



غروب الشمس



شروق الشمس

شكل (١ - ١٧) : الشمس في حالتها الشروق والغروب

عزيزي التلميذ / عزيزتي التلميذة :

- هل شاهدت شروق الشمس؟ هل يمكنك أن تصف لنا ما شاهدت؟
- هل شاهدت غروب الشمس؟ هل يمكنك أن تصف لنا ما شاهدت؟
- ماذا نسمي الجهة التي تشرق منها الشمس؟
إن الجهة التي تشرق منها الشمس هي الشرق . وعندما تشرق الشمس يبدأ النهار .
- حسناً، في أي جهة تغيب الشمس؟
إن الجهة التي تغيب فيها الشمس هي الغرب .
- متى تغيب الشمس؟
لا شك أنك تعرف أنها تغيب في آخر النهار . وعندما تغيب الشمس يبدأ الليل .

- هل تعرف أسماء الجهات الأخرى؟
حسناً، إن كنت لا تعرف ستتعلم ذلك في الدرس القادم إن شاء الله .

هل تعرف أنه بإمكاننا أن نتعرف على الوقت بمرافقتنا حركة الشمس عبر السماء؟
لا شك أنك تلاحظ أنها في الصباح تكون قليلة الارتفاع في الجهة الشرقية من
السماء، ثم تبدأ بالارتفاع قليلاً؛ حتى تصبح في منتصف السماء فنقول هذا وقت
الظهر. ثم تبدأ بالانحدار تدريجياً نحو الغرب حتى تختفي عن النظر.

الليل والنهار:

عزيزي التلميذ والتلميذة، تعلمت في الدروس السابقة أن الشمس هي التي توفر
الضوء والحرارة للكرة الأرضية، كما تعلمت أن الشمس تشرق وتغرب، وعند
شروقها يبدأ النهار وعند غروبها يبدأ الليل .

يقول الله سبحانه وتعالى :

﴿وَالنَّهَارِ إِذَا تَجَلَّىٰ أَعْنَاقُهَا وَاللَّيْلِ إِذَا يَغْشَىٰهَا ۗ﴾ (٤ - ٣)

صدق الله العظيم سورة الشمس: الآية (٤ - ٣)

- ما سبب تعاقب الليل والنهار؟
- هل تضئ الشمس الكرة الأرضية كلها في وقت واحد؟

ويقول الله سبحانه وتعالى :

﴿وَجَعَلْنَا اللَّيْلَ لِبَاسًا ۗ﴾ (١٠) ﴿وَجَعَلْنَا النَّهَارَ مَعَاشًا ۗ﴾ (١١)

صدق الله العظيم سورة النبأ: (١٠ - ١١)

خلق الله سبحانه وتعالى الليل والنهار من أجلنا، وجعل الليل للنوم والراحة، والنهار للعمل وكسب الرزق للعيش، فالتلاميذ يذهبون إلى المدرسة في الصباح الباكر والعاملون يذهبون أيضاً إلى أماكن عملهم، و يعود الكل آخر النهار. (يصف كل تلميذ كيف يقضي يومه ليلاً ونهاراً).

هل تعرف لماذا يحدث الليل والنهار على الكرة الأرضية؟

تذكر وأجب:

١. ما شكل الكرة الأرضية؟

٢. ما الذي يمد الكرة الأرضية بالحرارة؟

لتتعلم كيف يحدث الليل والنهار حاول القيام بالتجربة التالية:

• احصل على نموذج للكرة الأرضية. كما في الشكل (١ - ١٨)





شكل (١ - ١٨) : الكرة الأرضية

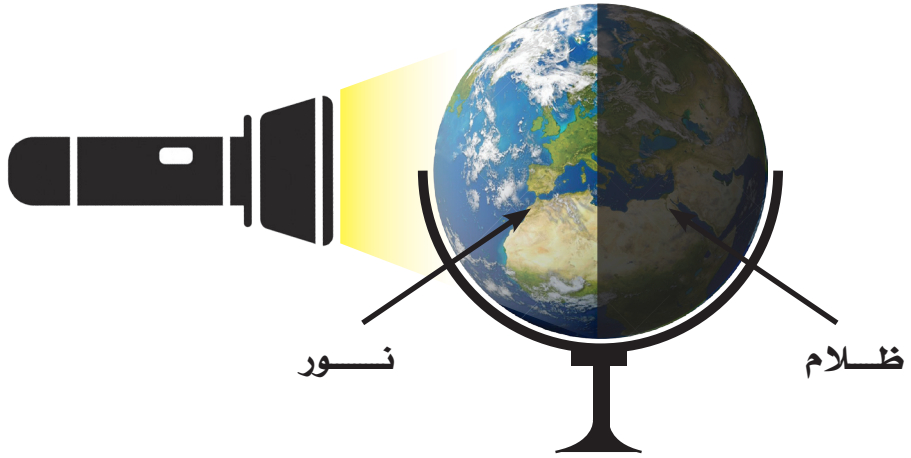

الشكل (١ - ١٩) : تعاقب الليل والنهار

- وبمساعدة معلمك قم بالآتي:
 - سلط ضوء البطارية اليدوية على الكرة الأرضية .
 - أدر الكرة أمام ضوء البطارية .
 - ما الذي حدث؟

أعزائي التلاميذ والتلميذات من خلال هذه التجربة البسيطة ما الذي فهِمتموه؟
هكذا رأينا أن الجزء المقابل أو المواجه لضوء البطارية قد استدار إلى الجهة الأخرى
وحل محله الجزء الذي كان مظلماً. وهذا تمثيل لما يحدث في الواقع، فالأرض
تدور بقدره الله سبحانه وتعالى - حول نفسها أمام الشمس مرة واحدة كل يوم
(أي كل ٢٤ ساعة) وليس الشمس هي التي تدور حول الأرض كما يبدو لنا. قال
سبحانه وتعالى:

﴿يُقَلِّبُ اللَّهُ اللَّيْلَ وَالنَّهَارَ إِنَّ فِي ذَلِكَ لَعِبْرَةً لِّأُولِي الْأَبْصَارِ﴾ (٤٤)

صدق الله العظيم سورة النور: (٤٤).

نشاط:

خذ كرة من المعجون أو الطين اللزج، وأدخل فيها قلم رصاص، بحيث ينفذ من
طرفها الآخر كما في الشكل (١ - ٢٠). أمسك طرفي القلم وأدر الكرة. إن
الأرض تشبه الكرة، فهي تدور كما لو كان يمر في منتصفها قلم الرصاص.

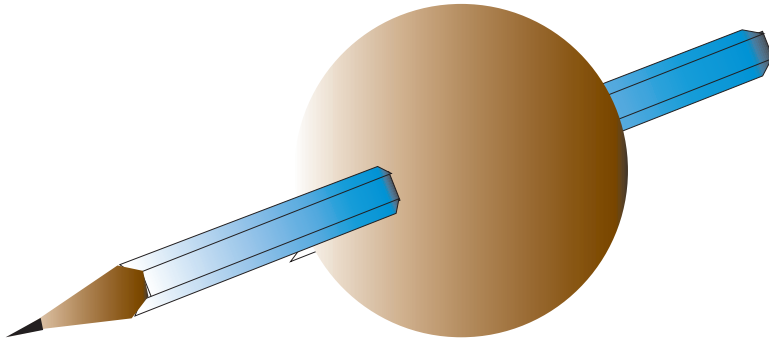

شكل (١ - ٢٠)

إن الأرض تدور حول محورها كما تدور الكرة حول قلم الرصاص . خذ مصباحاً صغيراً (بطارية) وسلط نوره على أحد أوجه الكرة .

إن جانب الكرة المواجه للضوء يكون نهاراً، أما الجانب الآخر البعيد عن الضوء فهو في الظلام، أي أن الوقت فيه يكون ليلاً. أدر الكرة ببطء بتغيير الموقع المعرض للضوء في كل لحظة، فإن منطقة جديدة يبدأ فيها النهار، وأخرى جديدة يبدأ فيها الليل . ونسمي الليل والنهار معاً يوماً كاملاً ومدته ٢٤ ساعة .

نشاط :

هل عرفت لماذا يتعاقب الليل والنهار؟

الوقت (اليوم والساعة) :

اليوم	٢٤ ساعة
نصف اليوم	١٢ ساعة
الساعة	٦٠ دقيقة
نصف الساعة	٣٠ دقيقة

- كيف تنظم وقتك بين الدراسة، والصلاة، والنوم واللعب والمطالعة؟
- انظر إلى الشكل (١ - ٢١) لتتعرف على عقارب الساعة .



شكل (١ - ٢١) : الساعة (الليل والنهار)

- إلى ماذا يشير السهم الطويل؟
- إلى ماذا يشير السهم القصير؟

للساعة أهمية كبيرة في حياتنا، لأنها تضبط أوقاتنا، وتساعدنا في معرفة مواعيد الأذان والصلاة، والدراسة والعمل واللعب والمطالعة واستخدام الكمبيوتر.

الأسبوع :

- كم عدد أيام الأسبوع؟ عددها
- هل تذكر أسماء أيام الأسبوع؟
- أيام الأسبوع هي : الجمعة والسبت و..... والاثنين و..... والأربعاء و.....

الشهر والسنة :

تتكون السنة من اثني عشر شهراً، وهي إما شهور هجرية أو شهور ميلادية .

السنة الهجرية :

عدد أيام الشهر في السنة الهجرية بين ٣٠ - ٢٩ يوماً، لماذا سميت بهذا الاسم؟
سميت شهور هجرية نسبة لهجرة رسولنا الكريم صلى الله عليه وسلم من مكة إلى يثرب (المدينة المنورة) بالمملكة العربية السعودية .

- أشهر السنة الهجرية هي : محرم - صفر - ربيع الأول - ربيع الثاني - جمادى الأولى - جمادى الثاني - رجب - شعبان - رمضان - شوال - ذو القعدة - ذو الحجة .
- اذكر المناسبات الإسلامية المرتبطة بالأشهر الهجرية .
- صف لنا كيف يحتفل بها أهل قريتك أو مدينتك .

السنة الميلادية :

تتكون من اثني عشر شهراً، وعدد أيام الشهر فيها إما ٣٠ يوماً أو ٣١ يوماً، عدا شهر فبراير فهو أحياناً ٢٨ يوماً أو ٢٩ يوماً في بعض الأحيان، وتسمى ميلادية نسبة لميلاد الرسول عيسى عليه السلام .

- أشهر السنة الميلادية هي : يناير - فبراير - مارس - أبريل - مايو - يونيو - يوليو - أغسطس - سبتمبر - أكتوبر - نوفمبر - ديسمبر .
- ما المناسبات الوطنية المرتبطة بالأشهر الميلادية؟

تدريبات :

صل عبارات العمود (أ) مع ما يناسبها من عبارات العمود (ب)

ب	أ
الصباح الباكر	إذا أردنا معرفة الوقت ننظر إلى
تنجح	عدد أشهر السنة
الساعة	إذا نظمت وقتك فيما يفيدك
اثنا عشر شهراً	نذهب إلى المدرسة في

- يكتب كل تلميذ بخط واضح وجميل أسماء الأشهر الهجرية والميلادية على ورقة مصقولة ويلقها في الصف .

نشاط :

- يدون التلاميذ في مدونتهم يومياً وقت شروق الشمس وغروبها وحالة الطقس .
- يدون التلاميذ كيف يقضون ساعات النهار وساعات الليل .
- يقرأ أحد التلاميذ أو التلميذات حالة الطقس اليومية في طابور الصباح .

تدريبات :

أكمل الجمل التالية بالكلمة المناسبة:

- أ - تدور الأرض حول نفسها أمام الشمس مرة واحدة كل ساعة .
- ب - يسمى الليل والنهار معاً كاملاً .
- ج - اليوم مدته ساعة .
- د - يبدأ النهار عندما الشمس .
- هـ - يبدأ الليل عند الشمس .

نشاط :

قم أنت وزملائك في الفصل بإجراء تجربة الليل والنهار، باستخدام نموذج الكرة الأرضية الموجود في مدرستك . أو باستعمال المعجون أو الطين .

• كيف نتعرف على الوقت؟

يمكنك أن تستدل على الوقت من طول ظل الأجسام تحت الشمس انظر الشكل :

(١ - ٢٢) فلو نظرت إلى ظلك صباحاً لوجدته أطول منك ويكون لجهة الغرب ، ولكن لو نظرت إلى ظلك ظهراً لوجدته أقصر مما كان بكثير . أما عند العصر والمساء فيعود الظل طويلاً مرة أخرى وهذه المرة يكون لجهة الشرق حيث تشرق الشمس .

تعلمت من هذا الدرس :

- أ - الأرض تدور حول نفسها أمام الشمس مرة كل يوم .
- ب - يتعاقب الليل والنهار بسبب دوران الأرض حول نفسها .
- ج - الليل والنهار نعمة من نعم الله سبحانه وتعالى تستوجب علينا شكره عليها .
- د - الليل للنوم والراحة ، والنهار للعمل والدراسة وكسب الرزق .

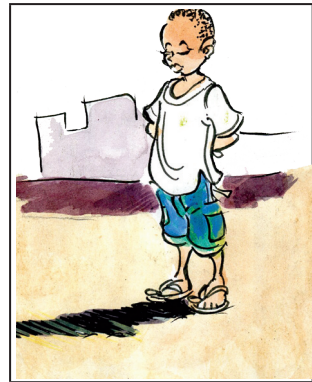
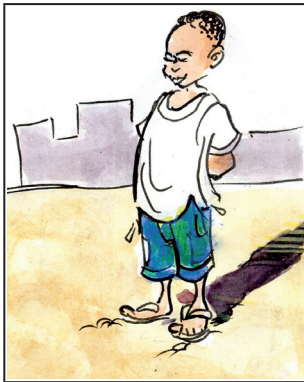

شكل (١ - ٢٢) : الظل في أوقات مختلفة

نشاط :

(١) أكمل ما يلي :

- أ - تشرق الشمس من جهة
- ب - تغرب الشمس في جهة
- ج - عندما تشرق الشمس يبدأ
- د - عندما تغيب الشمس يبدأ

(٢) أين تكون الشمس وقت الظهر؟

(٣) ما موعد صلاة الصبح بحسب حركة الشمس؟

(٤) متى يحين موعد صلاة العصر بحسب حركة الشمس؟

(حسناً، إذا لم تعرف الإجابة عليك الاستعانة بمعلمك في مدرستك)

(٥) في أي وقت من النهار عليك أن تلاحظ ما تراه في الأشكال الثلاثة

في الصورة الموجودة في الشكل (١ - ٢٢) .



الدرس الخامس

الفصول الأربعة :

كيف تحدث الفصول الأربعة؟

مثلما تدور الأرض حول نفسها مرة واحدة كل (٢٤) ساعة فيحدث الليل والنهار، فإنها تدور حول الشمس مرة واحدة كل سنة ، وينتج عن دوران الأرض حول الشمس الفصول الأربعة (هل تعرفها؟) إنها الصيف والخريف والشتاء والربيع .
يقول الله سبحانه وتعالى :

﴿إِنَّ فِيهِمْ رِحْلَةَ الْشِّتَاءِ وَالصَّيْفِ﴾

صدق الله العظيم سورة قريش: الآية (٢) .



الشكل (١ - ٢٣) : حالات الطقس في الفصول الأربعة

وبما أن الأرض تدور حول الشمس ، تظل الفصول تتبدل من صيف إلى خريف إلى شتاء إلى ربيع . كل ذلك أوجده الله سبحانه وتعالى وهو أكثر ملاءمة لحياة الإنسان بدلاً من بقاء السنة كلها فصلاً واحداً .

ماذا يحدث لو كانت السنة كلها فصلاً واحداً؟

إن تغيّر الفصول ينتج عنه تغيّر في درجات الحرارة، وفي جمال الطبيعة، وفي تنوع المزروعات ، مثلاً في كل فصل نجد فواكه وخضروات تختلف عن خضروات وفواكه الفصل الآخر .

- هل تعرف بعض فواكه فصل الصيف؟ البطيخ والمانجو .
- هل تعرف بعض فواكه فصل الشتاء؟ البرتقال والقريب فرت .
- بمساعدة معلمك وأسرتك في المنزل حاول أن تتعرف على أنواع أخرى من فواكه الصيف والشتاء .

ما خصائص كل فصل من الفصول الأربعة ؟

(١) فصل الصيف :

ترتفع الحرارة، ويكون النهار طويلاً والليل قصيراً .

- هل تستطيع أن تصف أحد أيام فصل الصيف؟
- الصيف فصل تكون السماء فيه صافية، والشمس ساطعة .
- أحياناً في فصل الصيف تغلق المدارس أبوابها، وتبدأ العطلة السنوية الصيفية في بعض ولايات السودان .
- كيف تكون ملابس الناس في الصيف؟ ولماذا؟
- ارسم صورة تعبر فيها عن فصل الصيف ولوّنها بالألوان المناسبة .
- اجمع صوراً لبعض فواكه وخضروات فصل الصيف واكتبها في مدونتك .



شكل (١ - ٢٤) : فصل الصيف

(٢) فصل الخريف :



شكل (١ - ٢٥) : فصل الخريف

بعد فصل الصيف يأتي فصل الخريف ، وفيه تسقط الأمطار بغزارة وتنخفض درجة الحرارة وتهب الرياح (الهواء) .

- هل بإمكانك أن تصف لنا أحد أيام الخريف الجميلة بقريتك أو مدينتك ؟

(٣) فصل الشتاء :



شكل (١ - ٢٦) : فصل الشتاء

يأتي فصل الشتاء بعد الخريف ، والشتاء فصل البرودة الشديدة، لذا نلبس الملابس الصوفية الدافئة، ونستخدم وسائل التدفئة المختلفة. وفي الشتاء يكون النهار قصيراً والليل طويلاً .

(٤) فصل الربيع :

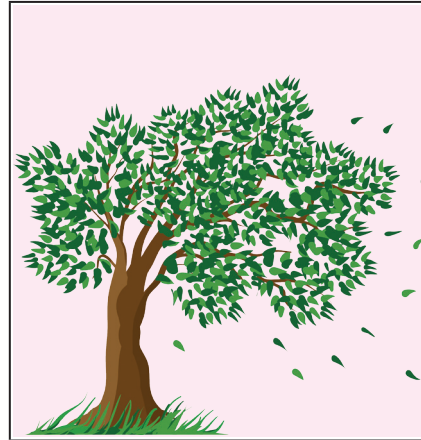

شكل (١ - ٢٧) : فصل الربيع

بعد فصل الشتاء يأتي فصل الجمال، فصل الأزهار، إنه فصل الربيع .

انظر إلى الصورة في الشكل (١-٢٧)، ثم صف ما رأيته؟

- ما لون السماء؟
- ما لون العشب؟
- أين يبني العصفور عشه؟

في الربيع تكون السماء صافية، والشمس دافئة، والهواء لطيفاً يحمل رائحة الأزهار المفتحة، والأرض مخضرة، والطيور تتقل مغردة من غصن إلى غصن تبني أعشاشها استعداداً لوضع البيض، والفرشات تطير من زهرة إلى زهرة.

يخرج الناس في فصل الربيع للنزهة والتمتع بالطبيعة الجميلة التي وهبها الله سبحانه وتعالى للإنسان في هذا الفصل.

نشاط :

- صل بين العبارة في العمود (أ) مع ما يناسبها من عبارات في العمود (ب):

العمود (أ)	العمود (ب)
فصل الصيف	النهار قصير
فصل الخريف	الليل قصير
فصل الشتاء	نرتدي الملابس الخفيفة
	تسقط الأمطار
	نرتدي الملابس الصوفية
	يكون الجو حاراً
	تنخفض درجات الحرارة

تدريبات :

- ١ . ما اسم الفصل الذي تبدأ فيه عطلة المدارس؟
- ٢ . في أي فصل تكون الحرارة منخفضة انخفاضاً شديداً؟
- ٣ . في أي فصل تسقط الأمطار في قرينك أو مدينتك؟
- ٤ . في أي فصل تبني الطيور أعشاشها استعداداً لوضع البيض؟
- ٥ . صل كل عبارة من المجموعة (أ) مع ما يناسبها من المجموعة (ب):

المجموعة (أ)	المجموعة (ب)
١- تنفتح الأزهار وتورق الأشجار في فصل	١ - الصيف
٢- تزداد البرودة في فصل	٢ - الربيع
٣- يكون النهار طويلاً والليل قصيراً في فصل	٣ - الخريف
٤- ينزل المطر في فصل	٤ - الشتاء



الدرس السادس

الجهات الأصلية والفرعية :

تعلمت في الدرس السابق أن الشمس تشرق من جهة الشرق، وتغرب في جهة الغرب. هل تعرف أسماء الجهات الأخرى؟ إنها الشمال والجنوب.

الجهات الأصلية :

كثيراً ما نستخدم كلمات لتحديد أماكن الأشياء القريبة منا سواء أكان في المنزل أو المدرسة أو السوق. وذلك مثل: أمام، خلف، أعلى، أسفل، يمين، يسار.

هل تعرف كيف يمكنك أن تحدد الجهات الأصلية؟

لا بأس ستعرف ذلك. إنه أمر سهل. ولنبدأ بعمل هذا النشاط:

- لاحظ الشكل (١ - ٢٨) ثم أملأ الفراغ في الجمل التالية:

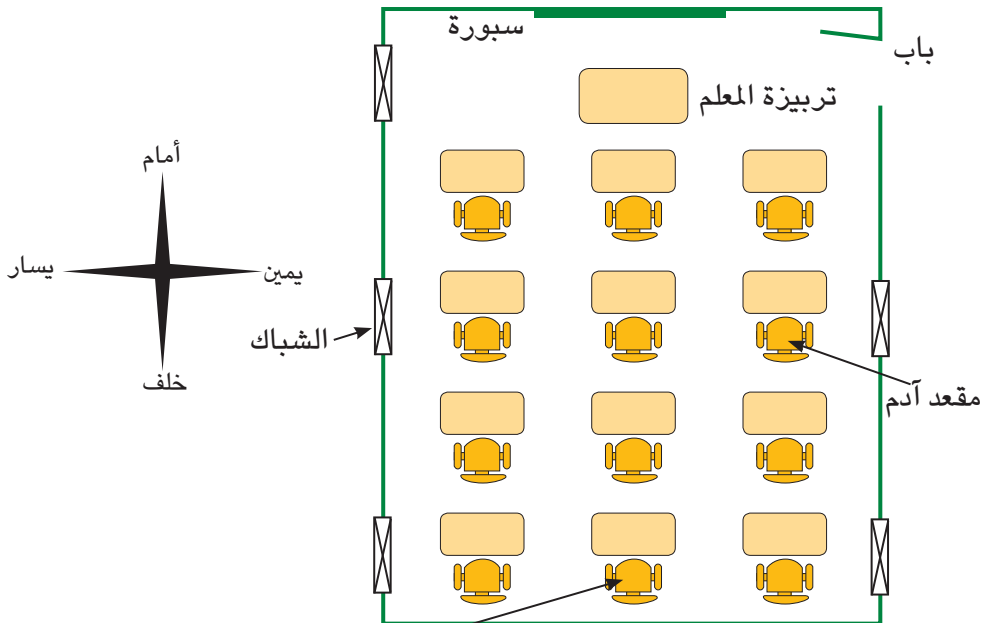

شكل (١ - ٢٨) : خريطة الفصل

- تقع السبورة في الشكل .
- يقع مقعد آدم في الشكل .
- يقع الشباك في الشكل .
- يقع مقعد أوهاج في الشكل .

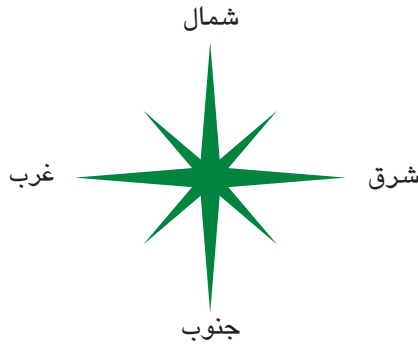

شكل (١ - ٢٩)

ولكن لتحديد مواقع الأشياء البعيدة منا نستخدم كلمات أخرى تسمى الجهات الأصلية هي الموضحة في الشكل (١ - ٢٩) :

كيف يمكننا تحديد الجهات الأصلية ؟

إنه أمر سهل ، لتعلم ذلك قم بالآتي :

قف في الصباح الباكر ووجهك صوب الشمس ، ثم مُد ذراعيك أو يديك وفي هذه الحالة يكون وجهك نحو الشرق وظهرك نحو الغرب ، ويدك اليمين نحو الجنوب ويدك اليسرى نحو الشمال .
انظر الشكل (١ - ٣٠)

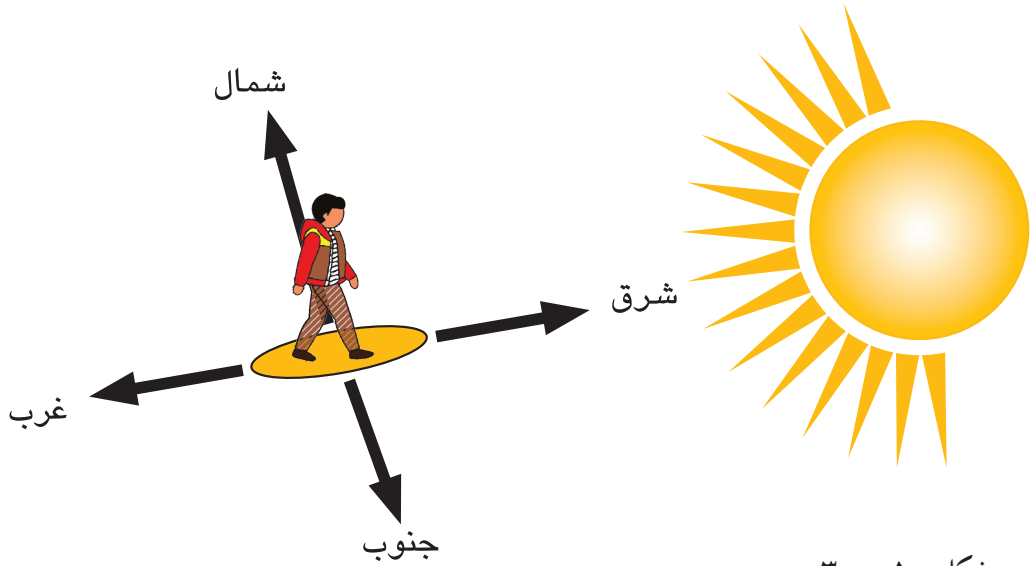

شكل (١ - ٣٠) :

الجهات الأصلية (شمال - جنوب - شرق - غرب)

نشاط :

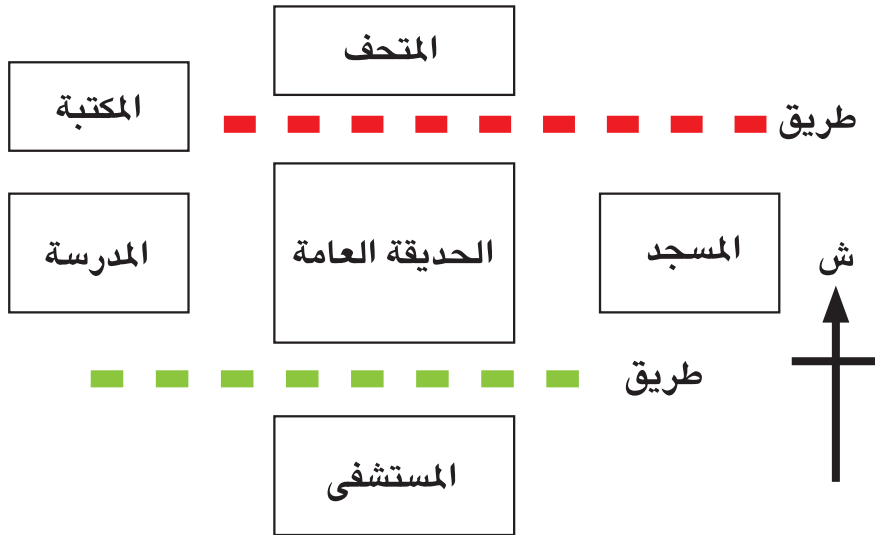

(١) انظر إلى المخطط أعلاه، ثم ضع خطاً تحت الكلمة المناسبة:

- أ - لتذهب من المدرسة إلى المكتبة عليك أن تسير باتجاه: الشرق - الغرب - الشمال - الجنوب

- ب - لتصل من المستشفى إلى المتحف عليك أن تسير باتجاه: الشرق - الغرب - الشمال - الجنوب .
- ج - لتسير من المسجد إلى الحديقة عليك أن تسير باتجاه : الشرق - الغرب - الشمال - الجنوب .
- د - لتسير من المكتبة إلى المتحف عليك أن تسير باتجاه: الشرق - الغرب - الشمال - الجنوب .

(٢) تأمل الشكل (١ - ٣١) :

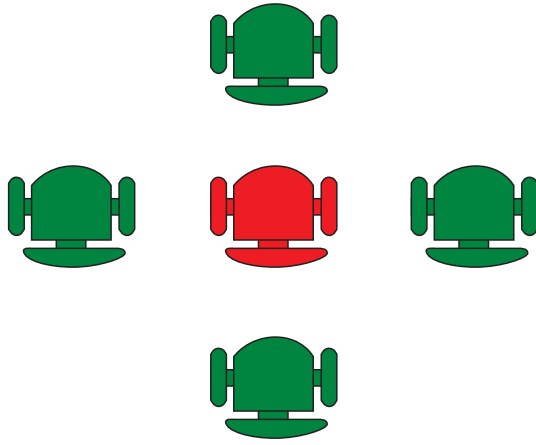

شكل (١ - ٣١) : مواقع المقاعد واتجاهاتها

إن المقعد الذي في الوسط هو مقعدك في الفصل ، اكتب اسمك عليه . وتخيل نفسك جالساً في مقعدك ، و اكتب على المقاعد الفارغة أسماء تلاميذ صفك الذين يجلسون عن يمينك وعن يسارك وأمامك وخلفك . والآن :

اكتب اسم التلميذ الذي يجلس :

- ١ . شمال مقعدك
- ٢ . جنوب مقعدك
- ٣ . شرق مقعدك
- ٤ . غرب مقعدك

تأمل الشكل (١ - ٣٢)

(١)

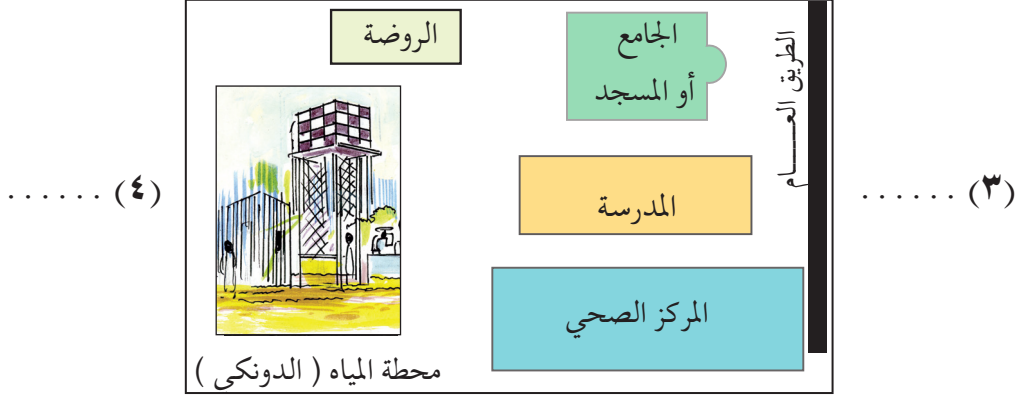

(٢)

شكل (١ - ٣٢): خدمات الحي

(أ) اكتب أسماء الجهات الأصلية على الشكل حسب الترتيب :

١ - الشمال ٢ - الجنوب ٣ - الشرق ٤ - الغرب .

(ب) أملأ الفراغ: إذا أردنا تحديد موقع خدمات الحي في الشكل (١ - ٣٢) نكتب:

- ١ . الجامع أو المسجد يقع في الحي .
- ٢ . المدرسة تقع في الحي .
- ٣ . محطة المياه تقع في الحي .
- ٤ . الروضة تقع الجامع أو المسجد .
- ٥ . المركز الصحي يقع في الحي .
- ٦ . ما جهة القبلة في هذا الحي؟
- ٧ . يقع الطريق العام في الحي .

عزيزي التلميذ لعلك تعلمت أن الجهات الأصلية أربع هي: الشمال - الجنوب - الشرق - الغرب .

ولكن ماذا نسمي الجهات التي تقع بين هذه الجهات الأصلية الأربعة؟ لا بأس سنساعدك لتتعلم ذلك ، لاحظ الشكل (١ - ٣٣) :

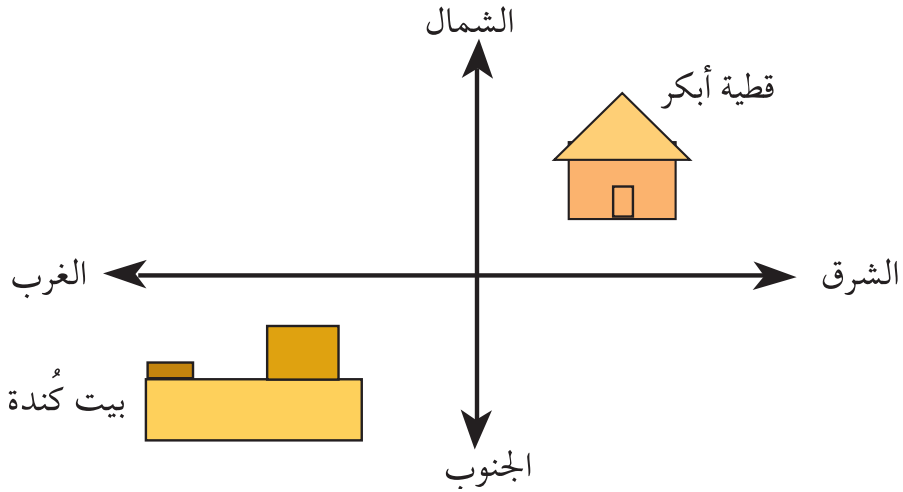

شكل (١ - ٣٣) : الجهات الفرعية

هل يمكنك مساعدة أبكر وكُندة في معرفة موقع مكان سكنهما؟ ننظر إلى قطية أبكر إنها تقع بين جهتين أصليتين هما: الشمال والشرق ، وهذه جهة فرعية ، لأنها متفرعة من الشمال والشرق ولذلك نسميها جهة الشمال الشرقي . أما بيت صديقنا كُندة فإنه يقع بين جهتين أصليتين هما: الجنوب والغرب وهذه جهة فرعية ، متفرعة من الجنوب والغرب وهذه نسميها الجنوب الغربي . إذن قطية صديقنا أبكر في الاتجاه الشمال الشرقي ، وبيت صديقنا كُندة في الاتجاه الجنوبي الغربي .

إذا فهمت النشاط السابق تعال نكمل كتابة أسماء الجهات الفرعية على الشكل (١ - ٣٤) .

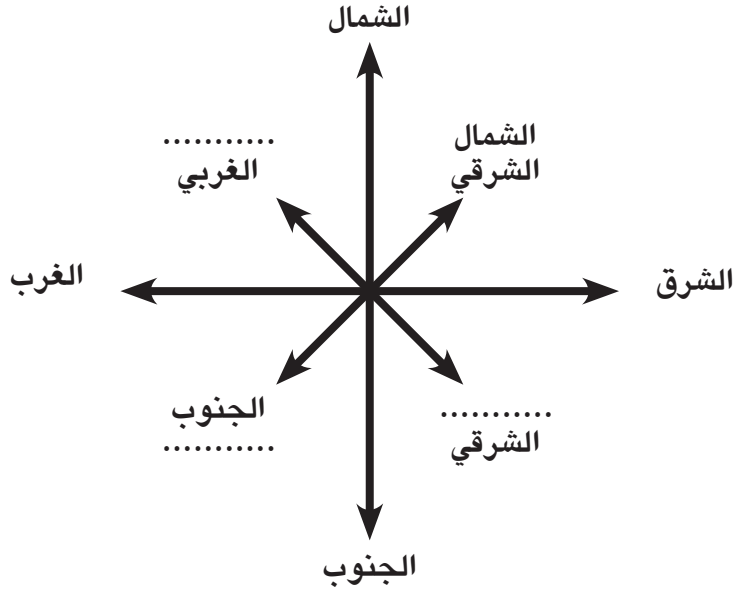

شكل (١ - ٣٤) : الاتجاهات الأصلية والفرعية

نخلص من هذا الدرس أن:

- ١ . الجهات الأصلية أربع هي: الشمال والجنوب والشرق والغرب .
- ٢ . الجهات الفرعية هي: الجهة الواقعة بين جهتين أصليتين .
- ٣ . الجهات الفرعية أربع هي: الشمال الشرقي، والشمال الغربي، والجنوب الشرقي، والجنوب الغربي .
- ٤ . الجهات الأصلية والفرعية تفيدنا في تحديد المواقع المختلفة لذلك فهي مهمة في حياتنا .

نشاط:

(أ) ضع علامة (✓) أمام العبارة الصحيحة وعلامة (X) أمام العبارة الخاطئة:

- ١ . الجنوب من الاتجاهات الأصلية ()
- ٢ . الشرق من الاتجاهات الفرعية ()
- ٣ . تشرق الشمس من جهة الغرب ()
- ٤ . تغيب الشمس في جهة الشرق ()

(ب) ضع اسم كل اتجاه في مكانه الصحيح في الرسم الموضح في الشكل

(٣٥ - ١)

الجنوب - الجنوب الشرقي - الشرق - الشمال الشرقي - الشمال - الشمال الغربي
- الغرب - الجنوب الغربي .

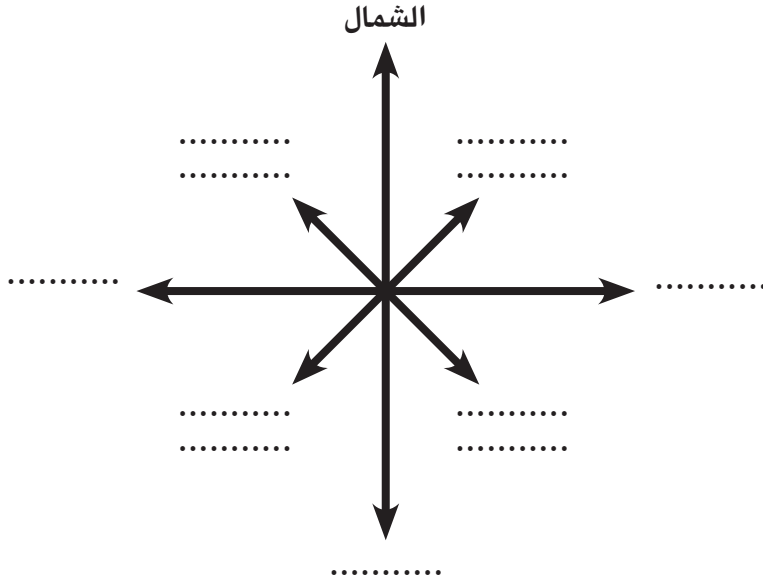

شكل (٣٥ - ١)

الدرس السابع

الخريطة وعناصرها :

الخريطة :

نشاط :

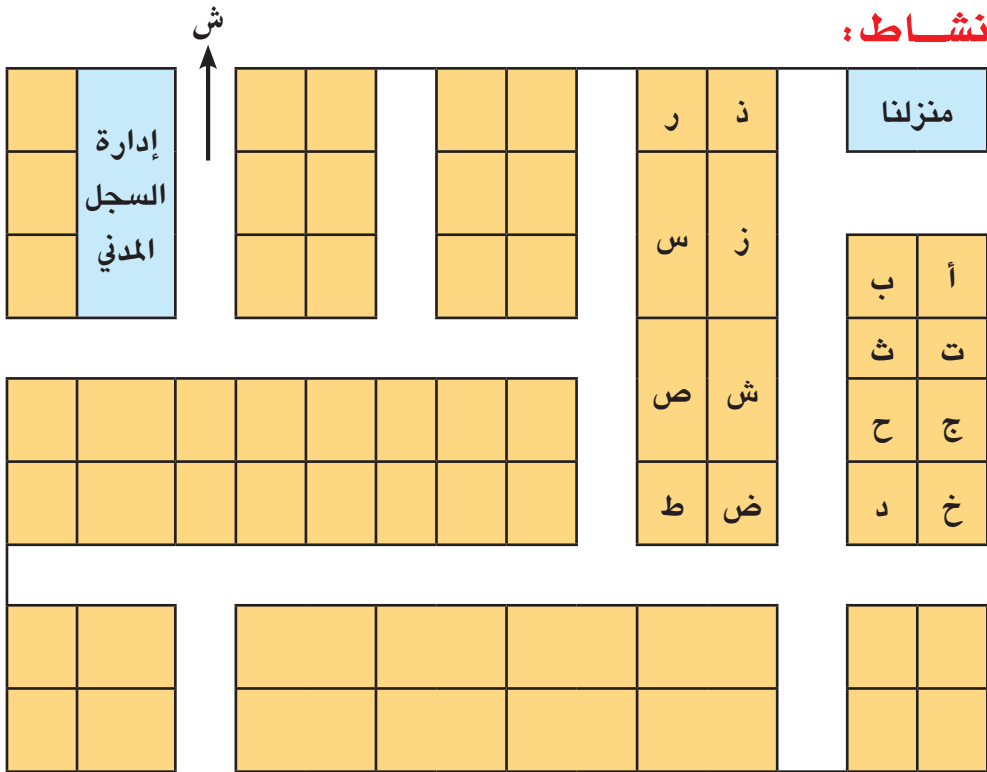

شكل (٣٦ - ١)

- أرسم خطأً بقلم الرصاص على الشكل (٣٦ - ١) يوضح طريقي من منزلنا إلى مكان إدارة السجل المدني ، وذلك لاستخراج رقمي الوطني .
 - أكمل الجمل التالية بكتابة الاتجاه المناسب في الأماكن الخالية :
- ١ . يقع منزلنا إدارة السجل المدني (شمال - شرق - غرب - جنوب)
 - ٢ . تقع إدارة السجل المدني منزلنا (شمال - شرق - غرب - جنوب)

نشاط:

- ما الفرق بين المخطط والصورة؟
- لاحظ الشكلين (أ) و(ب) أدناه ثم أجب:

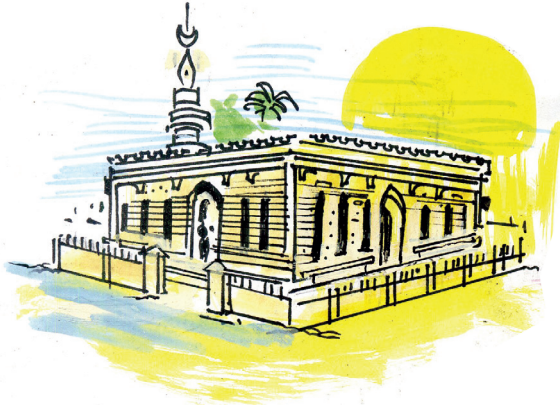

شكل (ب) صورة المسجد

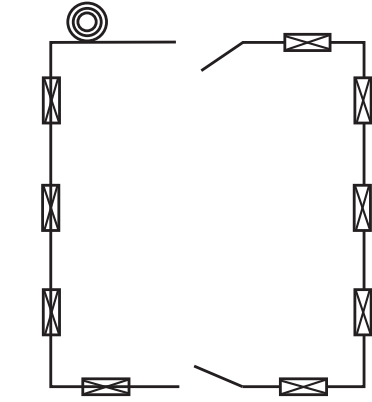

شكل (أ) مخطط المسجد

شكل (١-٣٧): المخطط والصورة

- ما اسم الشكل (أ)؟
 - هل شكل المسجد في الصورة هو نفس شكله في المخطط؟
 - هل تمثل الصورة منظر الأشياء كما هو على الطبيعة؟
- إذن: المخطط تمثيل لشكل الأشياء، بينما الصورة هي شكل الأشياء كما هي على طبيعتها.

نشاط:

ألاحظ الشكل (١-٣٨) ثم أصل بين صورة الشيء ومخطط الشيء:

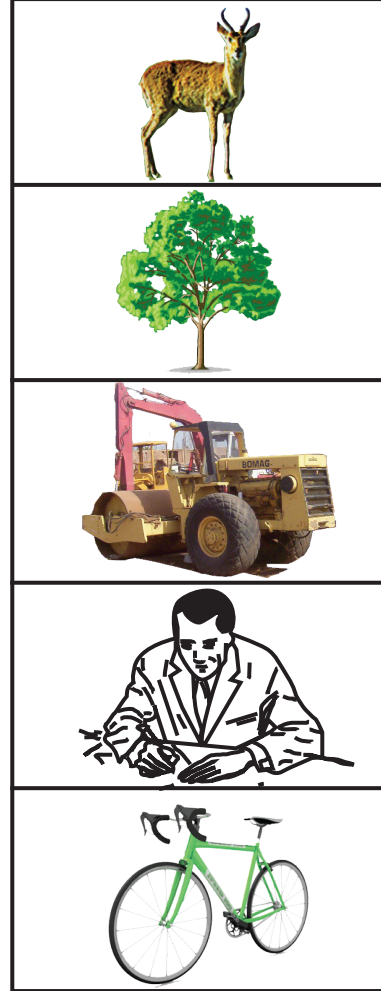
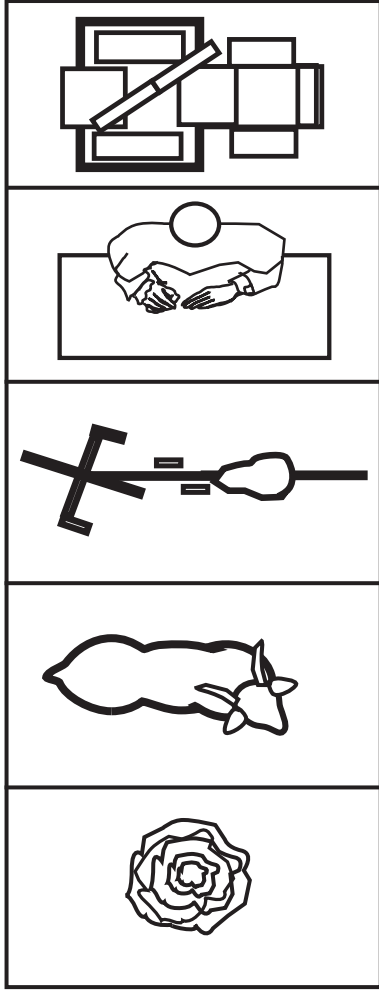

شكل (٣٨ - ١) : الأشياء ومخططاتها

- ما الفرق بين المخطط والصورة ؟ الشكل (٣٨ - ١)
 - ما المقصود بالخريطة ؟
- إن الفرق الذي لاحظته بين المخطط والصورة هو نفس الفرق بين الصورة والخريطة ، فالمخطط هو أحد أنواع الخرائط .

إذن ما الخريطة ؟

الخريطة هي تمثيل بالرسم لسطح الكرة الأرضية أو جزء منه على الورق .

وللخريطة عناصر أساسية ، عن طريقها نعرف المعلومات الموجودة عليها .

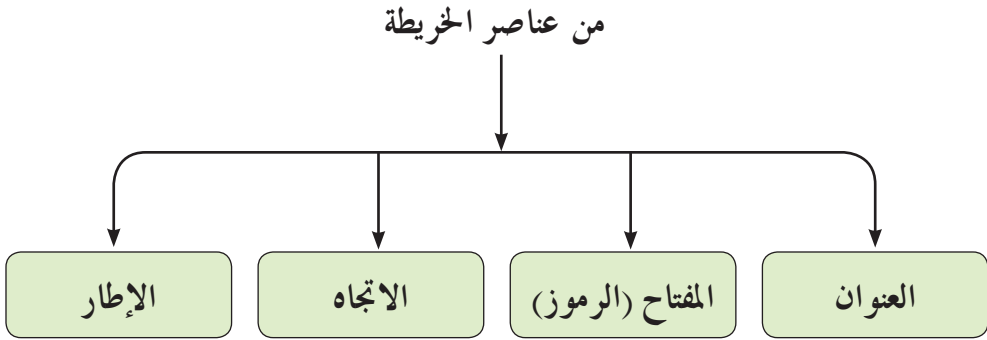

ما الفائدة من هذه العناصر؟

لتجيب عن هذا السؤال قم بالنشاط التالي:
 تأمل الشكل (١ - ٤١) ومخطط عناصر الخريطة (ص ٤٩) جيداً ثم أكتب اسم
 العنصر الذي يشير إليه رأس السهم:

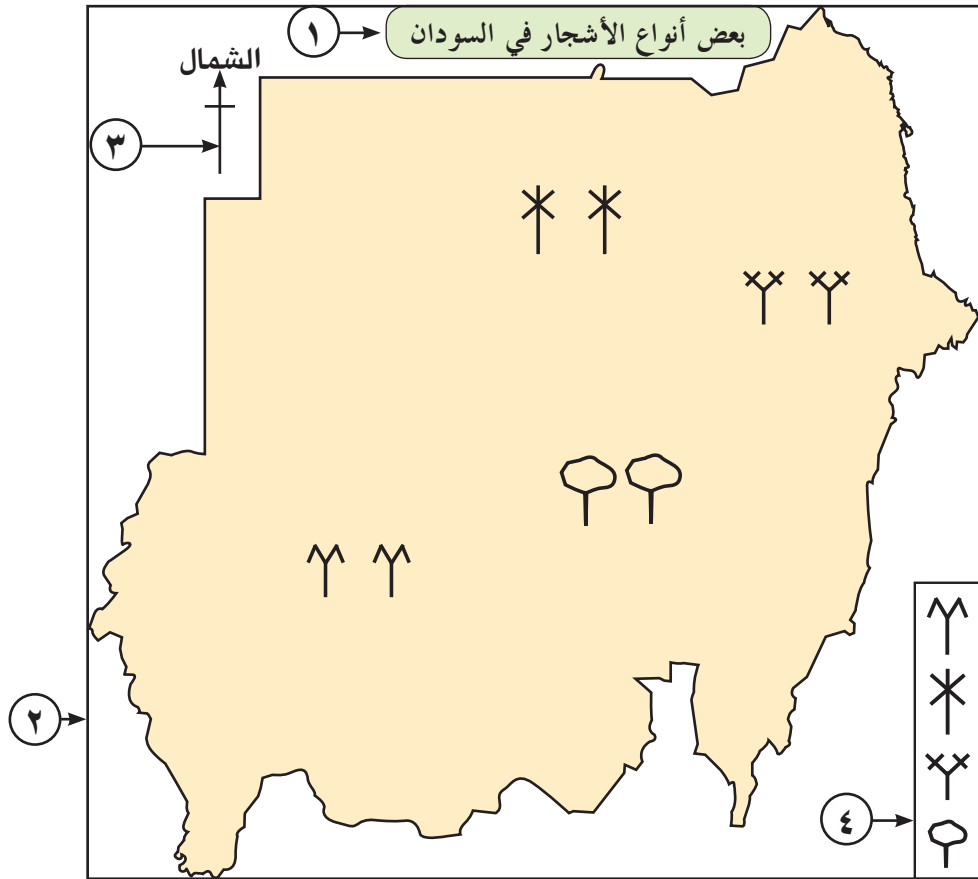

شكل (١ - ٤١) : بعض أنواع الأشجار في السودان

عناصر الخريطة هي :

- | | |
|-----------|-----------|
| - ٢ | - ١ |
| - ٤ | - ٣ |





من خلال الشكل (١ - ٤١) تلاحظ أن عناصر الخريطة قدمت لك المعلومات التالية:

١ - العنوان: وضح لنا موضوع الخريطة ، وهو بعض أنواع الأشجار في وطننا السودان .

٢ - الإطار: حدد المكان الذي شمل الخريطة .

٣ - الاتجاه: حدد رأس السهم في الخريطة جهة الشمال . وإذا عرفنا جهة واحدة، يمكن أن نعرف بقية الجهات .

٤ - المفتاح وضح أن :

- الرمز  يدل على وجود شجرة التبليدي في هذا المكان .
- الرمز  يدل على وجود شجرة النخيل في هذا المكان .
- الرمز  يدل على وجود شجرة الدوم في هذا المكان .
- الرمز  يدل على وجود أشجار مختلفة في هذا المكان .



الرموز أشكال تدل على ظاهرات مختلفة وإليك مجموعة من الرموز المتفق عليها :

الاسم	الرمز	الاسم	الرمز
نهر وجزيرة		قرية	
محطة اتصال (لاسلكي)		فريق أو حلة متنقلة	
شجرة (أنواع مختلفة)		مسجد	
شجرة تبليدي		قبة	
شجرة نخيل		قوز	
شجرة دوم		مقابر	
شجيرات (الكثر واللغوت)		استراحة	
غابة		بئر	
حشائش		جبل	
زراعة مطرية		حفير	
زراعة بالري الصناعي		مشروع	
خور كبير		طريق ترابي	
خور صغير		دروب	
مكتب بوسنة وتلغراف		طريق عربات مسفلت	
مطار		سكة حديد ومحطة	
		قنطرة أو كبري	
		معدية	

الوحدة الثانية

بيئتي المدرسية

الدرس الأول

فصلي (١) :

أنا تلميذ في الفصل الثالث من التعليم الأساسي وهذا فصلي ومعني إخواني تلاميذ الصف الثالث . ونحن جميعاً نحب فصلنا لأنه نظيف ومنظم فكلنا نتعاون على نظافته ونحافظ عليه لأنه هو بيتنا الصغيرة ونظافته من نظافتنا .

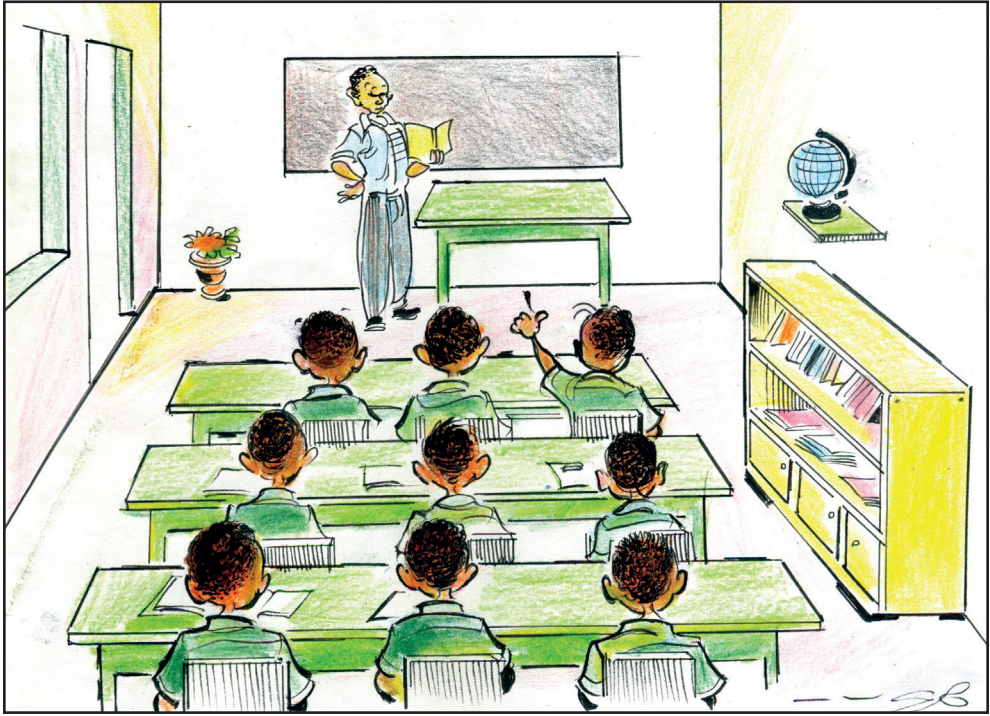

شكل (٢ - ١) صورة لفصل نموذجي

انظر إلى الصورة أعلاه وأجب عن الآتي:

١ . هل فصلكم يشبه هذا الفصل؟

٢ . في أي شيء يشبهه؟

٣. وفي أي شيءٍ يختلف عنه؟
٤. كم عدد تلاميذ هذا الفصل؟
٥. كم عدد زملائك في الفصل؟
٦. انظر إلى الأشياء داخل الفصل في الصورة في الشكل (٢-١)، ثم اذكرها.
٧. ما الأشياء التي توجد في فصلك؟ اكتبها.

نشاط:

اجمع مجموعة من الأشكال التي توجد في فصلك أو بيتك ثم ضعها أمامك وقم برسمها وقدمها لمعلمك.



شكل (٢-٢) يوضح صور بعض الأشياء

الدرس الثاني

فصلي (٢) :

نحن نحب فصلنا، لأنه مريح وإضاءةه كافية . وهو يساعد على مرور الهواء لأن به عدد كافٍ من الشبابيك وبه باب واسع يسمح بمرور الهواء ودخول وخروج التلاميذ، وجدرانه جميلة وتكسوها الصور والوسائل التي نقوم برسمها بمساعدة المعلمين .

فصلنا يحمينا من أشعة الشمس ومن حر الصيف وبرد الشتاء ورياح المطر . فصلنا هو بيتنا جماله من جمال سلو كنا .

نشاط :

حاول أن تنظر إلى هذه الأشياء في الشكل (٢ - ٢) من أعلى ثم قم برسمها كما تراها .

- ما الأشكال التي رسمت صورها؟
- أين كانت الأشياء عندما كنت تقوم برسمها؟
- الآن ضع هذه الأشياء أمامك ثم انظر إليها من أعلى ثم قم برسمها كما تراها .
- ما الفرق بين صور الأشياء التي صورتها وأشكالها كما رسمتها الآن؟ ولماذا؟

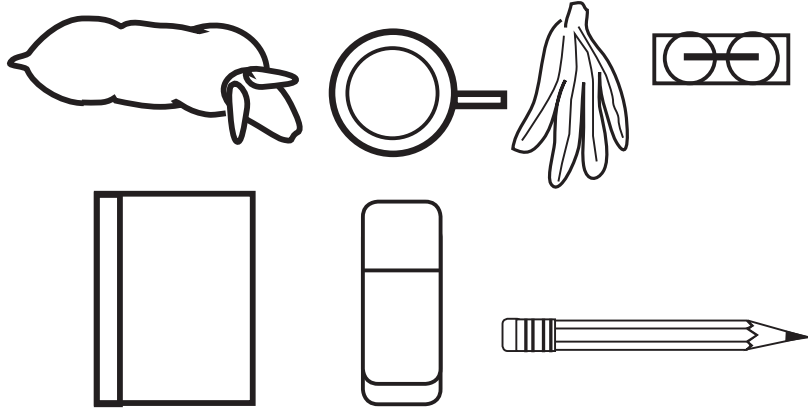

شكل (٢ - ٣) يوضح خريطة بعض الأشياء

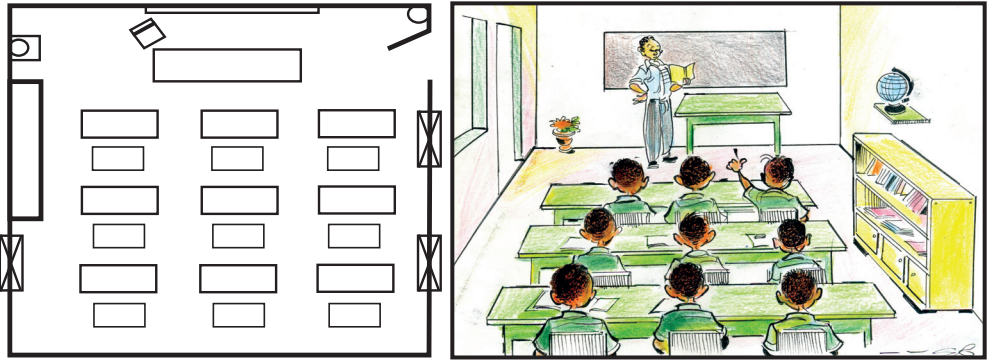

خريطة الفصل

صورة الفصل

شكل (٢ - ٤) : صورة الفصل وخريطة الفصل

- الشكل الأول هو صورة الفصل .

- الشكل الثاني هو خريطة لهذا الفصل .

انظر إلى صورة الفصل . ثم انظر إلى خريطة الفصل عندما ننظر إليه من أعلى . ما الفرق بين الإثنين؟

نشاط :

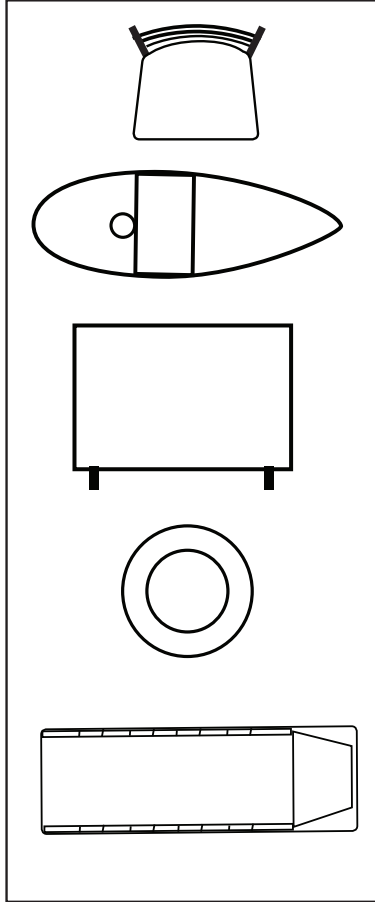

شكل (٢ - ٥) : صور وخرائط لأشياء مختلفة

انظر إلى صور الأشياء داخل المربع الأول مع الصور المنظورة من أعلى في المربع الثاني . صل كل صورة مع خريطتها .

نشاط :

قم بإنشاء نموذج الفصل من الطين أو الكرتون موضحاً فيه الشبايك والأبواب بدون وضع السقف .

ضع أمامك نموذج فصلك الذي قمت بعمله من الطين أو الكرتون . انظر إليه من أعلى وارسمه كما تراه أمامك . هذه الصورة التي رسمتها للفصل كما تراه من أعلى تسمى خريطة الفصل . وهي تظهر كما في الشكل الآتي :

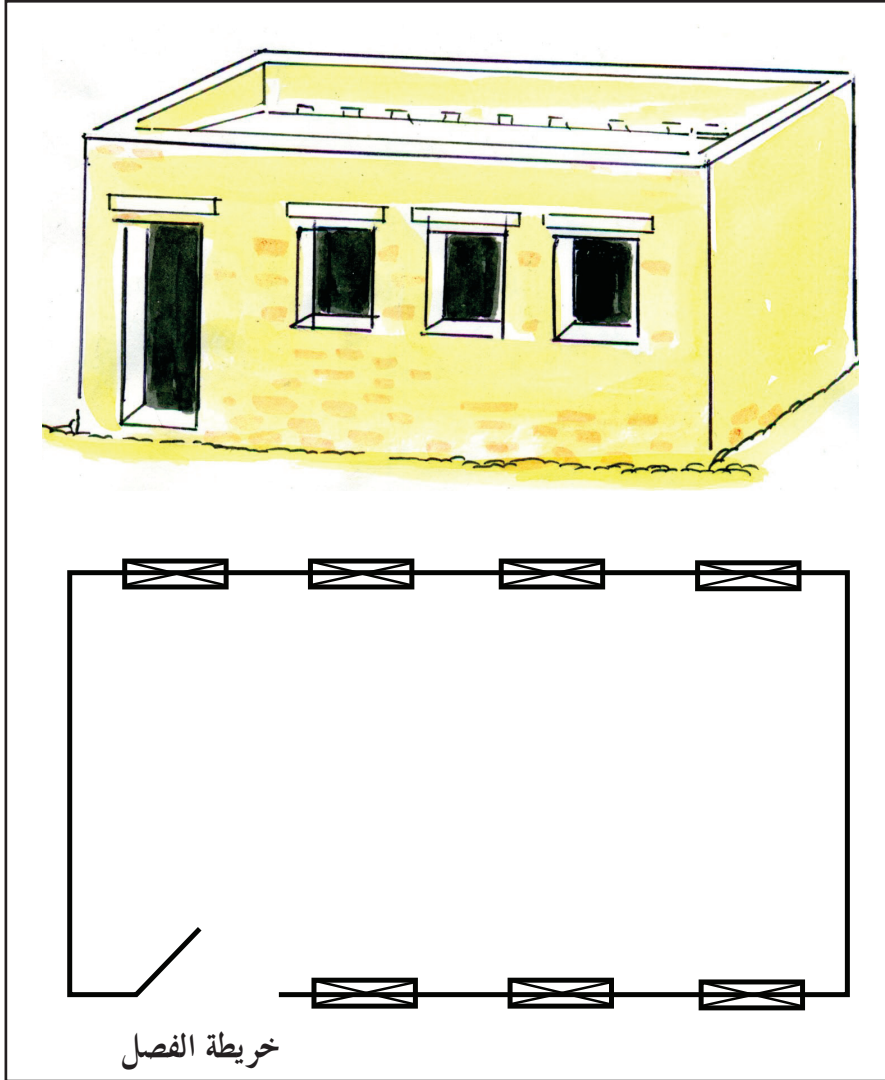

شكل (٢ - ٦) : صورة وخريطة الفصل

نشاط:

ادرس خريطة الفصل الموضحة في الشكل (٢ - ٧) ثم اجب عن الآتي:

- ١ . تخيل أنك أحد التلاميذ في هذا الفصل وحدد مكاناً لك فيه .
- ٢ . وضح مكانك في خريطة الفصل .
- ٣ . وضح تربيذة المعلم .
- ٤ . ارسم طريقك من مكانك إلى الباب .
- ٥ . ما عنوان هذه الخريطة .
- ٦ . اذكر اسم الطالب الذي يجلس شمالك وجنوبك وشرقك وغربك .

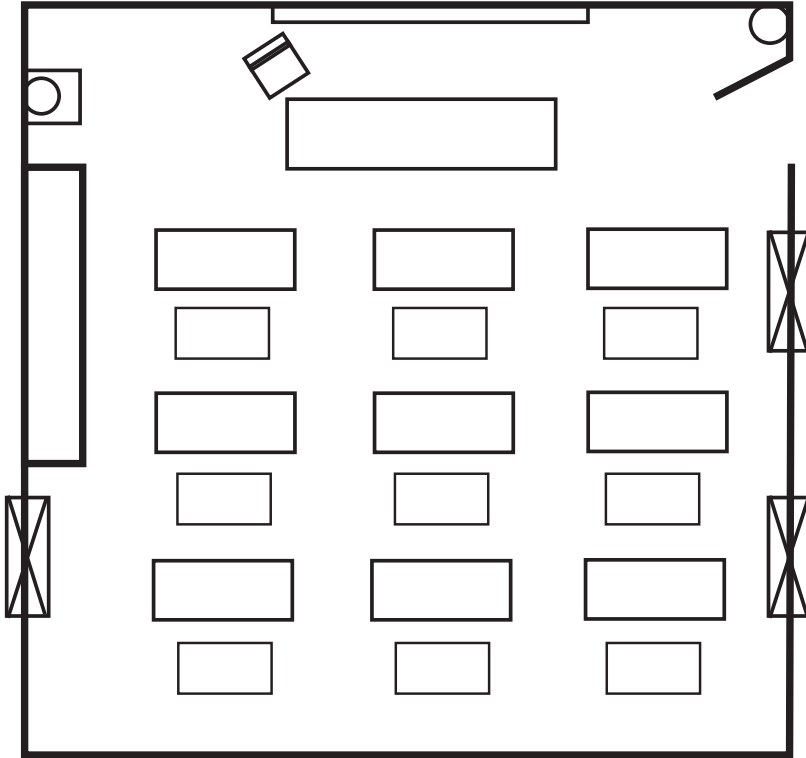

شكل (٢ - ٧) : خريطة الفصل

الدرس الثالث

مدرستي (١) :

- ١ . ما اسم مدرستك؟
- ٢ . مما تتكون المدرسة؟
- ٣ . كم عدد ميادين الألعاب فيها؟
- ٤ . كيف تصف بيئة المدرسة؟
- ٥ . كيف تريد أن ترى مدرستك؟

مدرستي هي بيتي . تتكون مدرستي من عدد من الفصول ومكاتب المدرسين والمخزن والمرافق الصحية . أحب أن أرى مدرستي نظيفة . ونحن نتعاون جميعاً لجعلها بيئة صالحة للتعليم وخالية من الأوساخ .

نشاط :

- ١ - أدخل أقرب الصفوف الى صفك ، ارسـم خريطة لفصلك ثم ارسـم معها خريطة الفصل المجاور له .
- ٢ - في خريطة فصلك والفصل المجاور ارسـم طريقك من مكانك إلى تـريـزة المعلم في الفصل المجاور لفصلك ، ثم اعرضها على معلمك .

تهتم مدرستي بالمنشط ، فيها ملاعب لمختلف الألعاب ، نظيفة ومخططة يتوزع عليها تلاميذ المدرسة ويشرف المعلمون على هذه الألعاب . وفي الألعاب يتعاون التلاميذ ويساعد بعضهم بعضاً . ونستفيد من هذه الألعاب في بناء أجسامنا وملء أوقات فراغنا بما هو مفيد . لهذا نحن نحـب بيئتنا المدرسية .

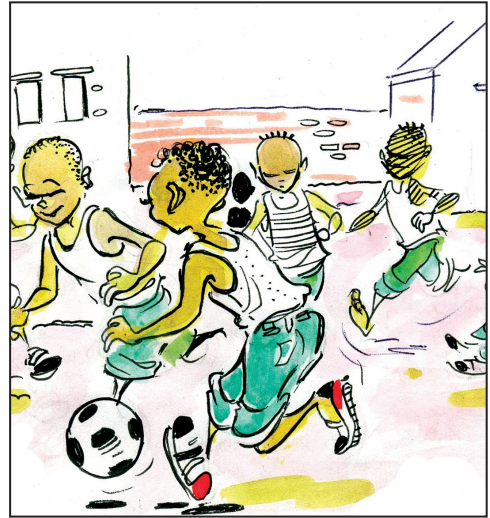

شكل (٢ - ٨) : جوانب من النشاط المدرسي

- يذكر التلاميذ والتلميذات أنواع النشاط المدرسي الموجودة في الشكل .

نشاط:

أضف إلى خريطة فصلك كل الفصول التي تقع في صف فصلك ثم ارسم فيها عدة طرق من فصلك إلى بقية الفصول.



شكل (٢ - ١٠) : خريطة فصلي والفصول المجاورة

الدرس الرابع

مدرستي (٢) :

تتكون مدرستي من فصلي وبقية الفصول الأخرى . محافظتي على مدرستي تعني المحافظة على كل مكوناتها لأنها جزء من بيئتها ومحافظتنا على بيئتنا المدرسية توجب المحافظة على جميع مكوناتها .

نشاط :

أضف إلى خريطة فصلك والصفوف المجاورة كل مباني المدرسة واعرضها على معلمك (استمع إلى نصائحه جيداً)



شكل (٢ - ١١) : خريطة المدرسة

نشاط :

- ١ . اكتب اسم الأشياء التي تقع في الجهة الشرقية من مدرستك وأخرى تقع غربها .
- ٢ . ما اسم الحي الذي يقع غرب مدرستك وآخر يقع شرقها .

الدرس الخامس

مدرستي وجيرانها :

مدرستي الحبيبة وبيئتي المفضلة تحيط بها المباني والمنازل ، منها القريبة ومنها البعيدة تختلف في أشكالها وألوانها وأنواعها منها الكبير ومنها الصغير ، وبها الرجال والنساء والأطفال يسود فيها التعاون والتآلف والتواصل . إننا نحس جيران مدرستنا لأننا نحس مدرستنا لأنها بيئتنا .

نشاط :

- ١ . اذكر الجهات الرئيسة والفرعية .
- ٢ . ما أقرب المباني إلى المدرسة من جهة الشمال ، الجنوب ، الغرب ، الشرق .
- ٣ . ضع أمامك خريطة المدرسة وأضف إليها المباني القريبة منها شمالاً وجنوباً وشرقاً وغرباً .
- ٤ . وضح على الخريطة طريقك من فصلك إلى أقرب المباني جهة الشمال ، الجنوب ، الشرق ، الغرب ، الشمال الشرقي ، الجنوب الغربي .
- ٥ . حدد أي مكان من المباني المجاورة ثم ارسم طريقاً في خريطةك يؤدي إليه .
- ٦ . تبادل الخريطة مع زميلك ، ويحاول كل واحد السير في الطريق الذي حدده زميله .

مدرستنا هي بيئتنا التي نعيش عليها معظم أوقاتنا . منها نأخذ المعارف وفيها نكتسب قيماً وفيها نكتشف قدراتنا العقلية والبدنية . وفي المحافظة على بيئتها محافظة على صحتنا .

نشاط:

- ١ . هل توجد داخل مدرستك أماكن لوضع الأوساخ والنفايات؟
 - ٢ . هل توافق على وجودها داخل المدرسة؟ ولماذا؟
 - ٣ . هل تتوفر في مدرستك صناديق للقمامة والنفايات؟
 - ٤ . من خلال خريطة المدرسة وضح أماكنها في الخريطة؟
 - ٥ . كيف يمكننا أن نجعل بيئتنا المدرسية صحية؟
- صحة بيئتنا هي التي تحدد صحة طعامنا وشرابنا والهواء الذي نتنفسه . تعال نجعلها بيئة خالية من الأوساخ والفضلات وكل الملوثات .

نشاط:

- ١ . ما الفرق بين النفايات والفضلات؟
- ٢ . هل يمكنك حمل الفضلات بدون استخدام الجوارب؟ ولماذا؟
- ٣ . اذهب إلى موقع النفايات وسجل أنواع النفايات .
- ٤ . ما أكثر أنواعها انتشاراً؟

نشاط:

- مستخدماً خريطة المدرسة والمباني المجاورة حدد أقرب مكان للنفايات وارسم طريقك إليه .
- بوجود معلمك ناقش أنت وزملائك الآتي :
- ١ . أين يقع مكان النفايات؟ حدد اتجاهه .
 - ٢ . هل المكان مناسب لوضع النفايات ولماذا؟
 - ٣ . هل تنقل النفايات دورياً؟ ومتى؟
 - ٤ . كيف يمكنكم المساعدة في صحة بيئة المدرسة والمباني المجاورة لها؟ .

الدرس السادس

تطبيقات :





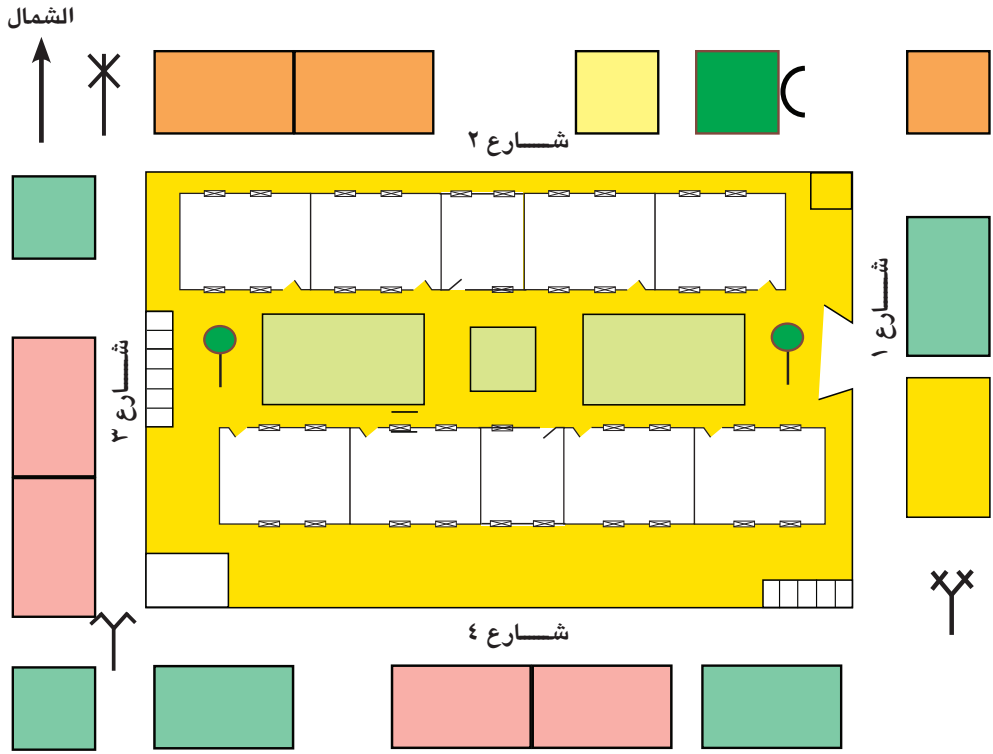

- ١ . أين تقع سبورة الفصل؟
- ٢ . في أي اتجاه يقع الصف الثامن من فصلك؟
- ٣ . أين يقع الصف الثالث من مكتب المدير؟
- ٤ . خذ قلماً وأدقنه في موقع ما بالمدرسة ، ثم ارسم الطريق إليه على الخريطة واطلب من أحد زملائك الوصول إليه بواسطة الطريق الذي رسمته .
- ٥ . جاء أحد آباء طلاب الصف السابع ووجدك عند بوابة المدرسة . صف إليه الطريق الذي يقوده إلى مكتب المدير مستخدماً الاتجاهات .
- ٦ . حدد الأماكن الهامة في خريطة المدرسة والمباني المجاورة . وحاول أن تصف اتجاهات تلك الأماكن من بعضها البعض .
- ٧ . حدد الاتجاهات التي تسلكها من بيتك إلى المدرسة .





شكل (٢ - ١٢) خريطة المدرسة والمباني المجاورة

• انظر إلى خريطة المدرسة والمباني المجاورة وبين معاني الرموز الآتية:

- | | | |
|-------|---|----|
| |  | .١ |
| |  | .٢ |
| |  | .٣ |
| |  | .٤ |
| |  | .٥ |
| |  | .٦ |

• من خريطة المدرسة والمباني المجاورة أجب عن الآتي:

١ . أين تقع شجرة النخيل بالنسبة للمدرسة؟

٢ . ارسم أقصر طريق يوصلك إلى المسجد .

٣ . شارع رقم (١) يقع المدرسة .

٤ . إذا كنت جالساً تحت شجرة الدوم وطلب منك مقابلة والدك أو ولي أمرك عند باب المسجد (الجامع) صف طريقك حتى مقابلة والدك أو ولي أمرك ذاكراً الاتجاهات التي تسلكها .

٥ . إذا اتصل بك أحد أصدقائك يريد مقابلتك عند بوابة المدرسة وهو يتحرك من شجرة النخيل صف له الطريق الذي يسلكه حتى يصلك .

٦ . شارع رقم (٤) يقع المدرسة .

تطبيقات على الخريطة :

الخريطة هي الوسيلة المهمة للوصول إلى الأماكن ، ومعرفة مواقعها والقدرة على وصفها . ولذلك عليك أيها التلميذ النجيب معرفة الخريطة ودراستها وتعلم السير بها إلى المواقع التي تحددتها ، وعليك مشاركة زملائك في المجموعة فلا تفرض عليهم رأيك ولا تكن تابعاً فقط .

نشاط:

عندما توزع عليك خريطة الكنز ادرسها جيداً وأسأل مدرسك عن كل ما لا تفهمه فيها. ثم توكل على الله وشق طريقك مع مجموعتك بحثاً عن الكنز.



شكل (٢ - ١٣): تلاميذ وتلميذات يتدارسون خريطة الكنز

أنشطة :

إن بيئتنا التي نعيش عليها هي جزء من بيئة محليتنا . لذا يجب علينا معرفة بعض بيئاتها، عن طريق التواصل ، لأننا نتشارك معها الموارد ونؤثر فيها وتؤثر فينا .

- ١ . اذكر أهم المناطق التي تقع بالقرب من قريتك أو مدينتك .
 - ٢ . بماذا تشتهر كل منطقة؟
 - ٣ . أي المناطق تود زيارتها؟ ولماذا؟
 - ٤ . ما أهم الأشياء التي يمكن أن تشاهدها وأنت في الطريق إليها ؟
 - ٥ . هل يمكنك رسم أشكال تمثل هذه الأشياء التي تشاهدها مستفيداً من الرموز؟
 - ٦ . ما أهم موقع يقع بالقرب من مدينتكم أو قريتكم تودون زيارته؟ ولماذا؟
 - ٧ . متى تكون الزيارة؟
 - ٨ . ما الأشياء التي تراها ضرورية لحملها معك؟
 - ٩ . ما وسيلة المواصلات المناسبة؟ ولماذا؟
 - ١٠ . هل أخطرت أسرتك بهذه الزيارة؟ ولماذا؟
 - ١١ . هل رسمتم خريطة الطريق إلى مكان الزيارة؟
- بعد إحصار كل الأشياء الضرورية لهذه الرحلة وحضور جميع زملائك من التلاميذ والمعلمين يمكنكم أن تغادروا بعون الله تعالى . الزيارة إلى
- ١ . قبل القيام بالزيارة . تأكد من وجود خريطة الطريق إلى مكان الزيارة .
 - ٢ . دون في كراستك أسماء الأشياء التي قابلتك على الطريق .
 - ٣ . اذكر أهم المعالم الأرضية التي شاهدها .
 - ٤ . صف الطريق إلى مكان الزيارة .
 - ٥ . اذكر أهمية مكان الزيارة لمدينتك أو قريتك .
 - ٦ . تأكد من أهم الأشياء التي قابلتك والتأكد من معرفة رموزها .
 - ٧ . اكتب أهم وسائل النقل التي استخدمتها في هذه الزيارة .
 - ٨ . ارسم في كراستك الطريق بين مدينتك أو قريتك ومكان الزيارة مستخدماً الرموز وموضحاً الجهات الأصلية .
 - ٩ . ناقش معلمك في الأشياء التي صعبت عليك .

الدرس السابع

الزيارة الخيالية

الاسم :

الإجابة :

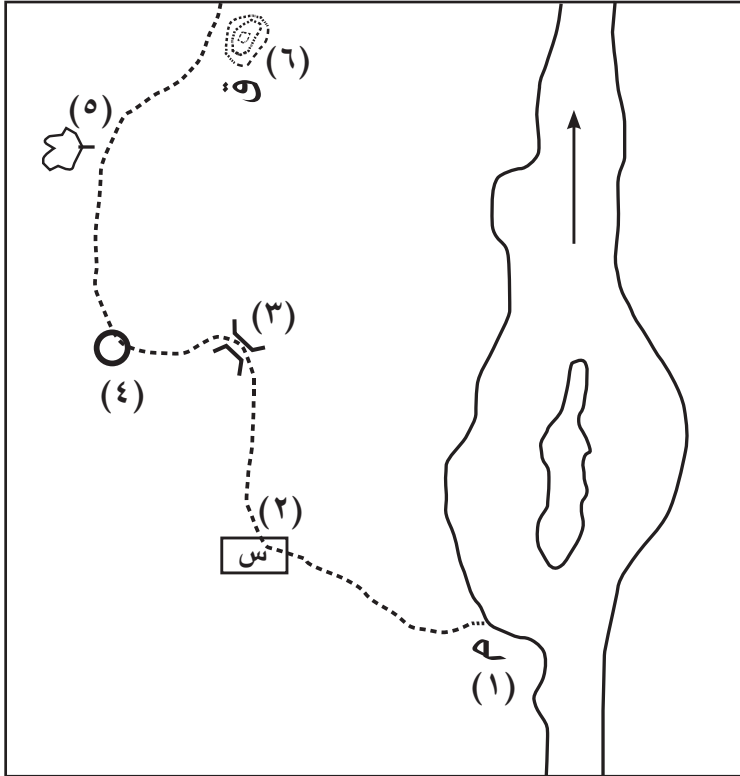

١ - مشروع

٢ - استراحة

٣ -

٤ -

٥ -

٦ -

الجهات :

١ -

٢ -

٣ -

شكل (٢ - ١٦) : الخريطة الخيالية

نشاط :

(أ) ادرس الخريطة أعلاه ثم أجب عن الآتي :

١ . ما اسم الرمز الواقع بالقرب من الجزيرة والمكتوب عنده الرقم (١)؟

٢ . ما أول معلم أرضي يقابلك إذا سرت جنوب الرقم (١)؟

- ٣ . اكتب أسماء المعالم الأرضية ٣ ، ٤ ، ٥ ، ٦ .
 - ٤ . إذا وقفت في الرمز (٥) ففي أي جهة ترى الرمز (٤) .
 - ٥ . اكتب الجهة التي يقع فيها الرقم (٣) بالنسبة للرقم (٤) .
 - ٦ . ما الجهة التي يقع فيها رقم (٥) بالنسبة للرقم (٤) .
 - ٧ . ارسم رمز الزراعة على جانبي الطريق من الرقم (٢) إلى الرقم (١) .
 - ٨ . ارسم رمز الحشائش على جانبي الطريق من رقم (٥) إلى (٦) .
 - ٩ . ضع الرقم المستخدم للجامع جنوب رقم (٢) .
 - ١٠ . ارسم رمز وسيلة النقل التي تستخدم بين (١) و(٧) .
 - ١١ . ضع رمز الكبري في أنسب مكان في الخريطة .
- (ب) أكمل الشكل بكتابة اسم الرمز مرة ورسم الرمز مرة :

	س
	شجرة تبليدي
بئر	
	*
	
	قرية أو حلة

الوحدة الثالثة

بيئتي الأسرية

الدرس الأول

مفهوم الأسرة :

يقول سبحانه وتعالى : (بِسْمِ اللَّهِ الرَّحْمَنِ الرَّحِيمِ

وَأَعْبُدُوا اللَّهَ وَلَا تُشْرِكُوا بِهِ شَيْئًا وَبِالْوَالِدَيْنِ
إِحْسَانًا وَبِذِي الْقُرْبَىٰ وَالْيَتَامَىٰ وَالْمَسْكِينِ وَالْجَارِ
ذِي الْقُرْبَىٰ وَالْجَارِ الْجُنُبِ وَالصَّاحِبِ بِالْجَنبِ
وَأَبْنِ السَّبِيلِ وَمَا مَلَكَتْ أَيْمَانُكُمْ إِنَّ اللَّهَ لَا يُحِبُّ
مَنْ كَانَ مُخْتَالًا فَخُورًا ﴿٣٦﴾

(سورة النساء: الآية (٣٦)

صدق الله العظيم

بماذا أمرنا الله سبحانه وتعالى في هذه الآية؟

عزيزي التلميذ والتلميذة في هذه الآية الكريمة أمرنا الله سبحانه وتعالى أن نقوم
بأمرين ، الأول: أن نوفيه حقه علينا، فنعبده وحده ولا نشرك به شيئاً، وبذلك ننال
رضاه سبحانه وتعالى ، والأمر الثاني: أن نؤدي ما علينا من حقوق لوالدينا وللآخرين ،
وبذلك نقوي العلاقات بين أفراد الأسرة من جهة، وبين الأسرة والمجتمع من جهة
أخرى .

– ما واجبك تجاه ربك؟

– ما واجبك تجاه الآخرين؟

الأسرة :



شكل (٣ - ١) : الأسرة

تأمل الشكل (٣ - ١) ثم أجب :

- ماذا تشاهد في الصورة؟

- ماذا نسمي هذه المجموعة من الأفراد؟

الأسرة: هي الزوجان (الأب والأم)
والأولاد (من البنين والبنات)

- ما أول أسرة في التاريخ؟

أول أسرة في التاريخ هي أسرة نبي الله آدم
عليه السلام.

تكوين الأسرة:

الأسرة تتكون بالزواج بين رجل وامرأة وتكبر عندما ينجبان أولاداً وبنات .



شكل (٣-٢): أسرة مكونة من الأب والأم والأولاد

تأمل الشكل (٣ - ٢) ، ثم أجب:

- ١ . ما الذي تشاهده في الشكل؟
- ٢ . ماذا يمثل الرجل الذي تشاهده في الشكل؟

٣ . ماذا تمثل المرأة التي تشاهدها في الشكل؟

٤ . كم عدد الأطفال في الشكل؟

٥ . كم عدد البنين؟ وكم عدد البنات؟

٦ . كم عدد أفراد هذه الأسرة؟

إن الذي تشاهده في الشكل رقم (٣ - ٢) هو أسرة مكونة من ٤ أفراد، وهي أسرة متوسطة ، وقد تكون الأسرة أصغر أو أكبر من ذلك .

نشاط:

يكتب كل تلميذ عدد أفراد أسرته ويتم نقاش داخل الفصل لمقارنة أحجام الأسر (مثلاً: أسرة عمر متوسطة ، وأسرة آدم صغيرة ، وأسرة موسى كبيرة ، وأسرة خديجة صغيرة).



الدرس الثاني

دور الفرد في الأسرة :

تأمل الصور التالية وتعرف أدوار أفراد الأسرة:



شكل (٣-٣): أدوار أفراد الأسرة

أبي هو راعي أسرتنا، يدير شؤونها، ويجتهد في عمله ليوفر لنا المسكن والطعام والشراب والملبس والتعليم.

أمي هي التي صبرت على الحمل بنا وولادتنا، وترعى شؤون منزلنا وتسهر على راحتنا وتنشر المحبة والسرور بين أفراد أسرتنا.

- اذكر أعمالاً أخرى تقوم بها أمك من أجلك.

دور الفرد في الأسرة مهم، وهو أن يعمل شيئاً لنفسه مثل: المحافظة على نظافته، وأن يعمل شيئاً لغيره من أفراد أسرته مثل مساعدة أمه وأبيه في شؤون المنزل.

أعمال الأسرة:

ما الأعمال التي يقوم بها أفراد أسرتك؟

تأمل الصور التالية واكتب اسم العمل الذي يوجد في كل صورة واعرضه على معلمك .



شكل (٣-٤): أعمال مختلفة

نسمي العمل الذي يمارسه الشخص بشكل يومي مهنة . فالآباء يعملون في أعمال متعددة مثل : الزراعة والرعي والتجارة والصناعة والوظائف الحكومية والأعمال اليدوية الفنية . والأمهات يعملن أيضاً في مجالات متنوعة ، فمنهن المزارعات ، والمعلمات ، والممرضات ، والطبيبات . ويعمل الآباء والأمهات لتوفير ما تحتاجه الأسرة من مأكّل وملبس ومسكن ورعاية للأطفال وغير ذلك .

للمهن أهمية كبيرة في حياتنا ، فهي تسهل علينا تلبية حاجتنا ، وتقدم لنا ما نحتاجه من خدمات . فالطبيب يعالجنا والممرضة ترعانا ، والمعلم يعلمنا ويربينا ، والمهندس يصمم لنا البيوت ، والنجار يصنع لنا الأثاث ، وعامل النظافة ينظف شوارعنا ، والشرطي يوفر لنا الأمن . ومن واجبنا احترام أصحاب جميع المهن وتقديرهم .

أنشطة :

- ١ . يصطحب المعلم التلاميذ لزيارة بعض أصحاب المهن القريبة من المدرسة ليتعرفوا طبيعة عملهم .
- ٢ . تقوم مجموعة من التلاميذ بزيارة مركز صحي أو ورشة نجارة أو ورشة حدادة ، ليستتج التلاميذ أن اختلاف المهن والأعمال ضروري للحياة ، وأن الناس يستفيدون من بعضهم البعض .
- ٣ . يجمع التلاميذ صوراً لبعض المهن والأعمال ويلصقونها على لوحة تعلق داخل الفصل .
- ٤ . يشارك التلاميذ والتلميذات في بعض المناسبات الاجتماعية مثل عيد الأم ويوم التعليم ويوم البيئة ضمن النشاط المدرسي .

صل بين المهنة والأعمال التي يقوم بها صاحب كل مهنة أو عمل فيما يلي :

المعلم	يبيع الكتب والكراسات والمجلات والأقلام
الطبيبة	يخطط البيوت والمدارس والعمارات
صاحب المكتبة	يعلمنا العلوم المختلفة
المهندس	تعالج المرضى
الشرطي	يبيع اللحم
التاجر	يصنع أبواب الحديد والشبابيك للبيوت
الحداد	يخيط لنا الملابس
الجزار	يشترى المواد المختلفة ويبيعها لنا
الترزي	يحافظ على الأمن
النجار	يبيع الخبز (الرغيف)
الخباز	يزرع الخضر والمحاصيل
المزارع	يبيع لنا الأدوية
الصيدي	يصنع أبواب وشبابيك الخشب للبيوت

تدريبات :

(١) ضع علامة (✓) أمام العبارة التي توضح معنى الأسرة:

- أ . أطفال بنين وبنات يلعبون ()
- ب . أب وأم وأولاد ()
- ت . مجموعة من الناس يتحدثون مع بعضهم ()

(٢) ضع دائرة هكذا ○ حول حرف العبارة الصحيحة:

أ. تكبر الأسرة بإنجاب البنين والبنات.

ب. عمي من أفراد أسرتي.

ج. أساعد أبي وأمي في شؤون البيت.

د. أحافظ على نظافة جسمي وترتيب ملابسي.

هـ. لا أقوم بأي عمل مع أسرتي.

(٣) ما أول أسرة في الإسلام؟

(٤) اكتب عن دورك في أسرتك في حدود ثلاثة أسطر، ثم أعرضه على معلمك.



الدرس الثالث

العلاقات في أسرتي :

قال تعالى : بِسْمِ اللَّهِ الرَّحْمَنِ الرَّحِيمِ

﴿ وَوَصَّيْنَا الْإِنْسَانَ بِوَالِدَيْهِ حَمَلَتْهُ أُمُّهُ وَهَنًا عَلًى
وَهْنٍ وَفِصْلَهُ فِي عَامَيْنِ أَنْ أَشْكُرْ لِي وَلِوَالِدَيْكَ إِلًى
الْمَصِيرُ ﴾ (١٤)

سورة لقمان: الآية (١٤)

- اقرأ الآية الكريمة وقل ما فهمته لمعلمك .
- من خلال دراستك لمادة التربية الإسلامية، اذكر حديثاً يوضح مكانة الأم؟

حقوق والدي:

- اقرأ الآيتين الكريمتين ثم أجب:

قال تعالى : بِسْمِ اللَّهِ الرَّحْمَنِ الرَّحِيمِ

﴿ وَقَضَى رَبُّكَ أَلَّا تَعْبُدُوا إِلًى إِلَّا يَآهُ وَبِالْوَالِدَيْنِ إِحْسِنًا
إِذَا بَلَغْنَ عِنْدَكَ الْكِبَرَ أَحَدُهُمَا أَوْ كِلَاهُمَا فَلَا
تَقُلْ لَهُمَا أْفٍ وَلَا نَهْرُهُمَا وَقُلْ لَهُمَا قَوْلًا كَرِيمًا
﴿ ٢٣ ﴾ وَأَخْفِضْ لَهُمَا جَنَاحَ الذَّلِّ مِنَ الرَّحْمَةِ وَقُلْ رَبِّ
أَرْحَمُهُمَا كَمَا رَبَّيَانِي صَغِيرًا ﴾ (٢٤)

(سورة الإسراء: الآيات (٢٣ - ٢٤))

- اكتب ما ورد في الآيتين الكريمتين من حقوق لوالديك في كراستك واعرضه على معلمك:

نشاط :

أكوّن من الكلمات التالية جملة مفيدة:

١ . استمع - والديّ - يتحدث - عندما

٢ . والديّ - عليّ - راحة - احرص

حقوق علي والديّ :

عزيزي التلميذ مثلما فرض عليك الإسلام حقوقاً لوالديك ، أيضاً جعل لك حقوقاً علي والديك . شكل رقم (٣)

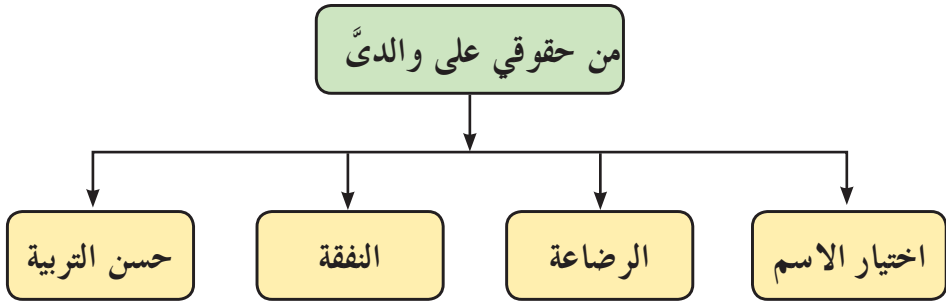

شكل (٣-٥) : من حقوقي علي والدي

تأمل الصور التالية وأكمل ما تحتها:



أقوم وجهي بالماء و..... في
الصباح الباكر



أخي أسنانه بالفرشاة و.....



أضع في مكانها المحدد



أنا وأختي جوار بيتنا



بنت إلى جوار أمها



نحن في جماعة



أقوم الآخرين



أقدم المساعدة لـ.....

شكل (٣-٦): أدوار ومهام مختلفة

قام والدي ووالدتي بتربيتي على :



جزاهما الله خيراً

شكل (٣ - ٧) : الوالدين

إخواني وأخواتي :

من يعيش معك في البيت ؟

كم عدد إخوانك ؟ وكم عدد أخواتك ؟

أنا أعيش مع أسرتي، أبي وأمي وإخواني وأخواتي متعاونين ومتحابين.

نشاط :

أقرأ الحديث الشريف ثم أجب :
يقول رسول الله صلى الله عليه وسلم : ((ليس منا من لم يوقر كبيرنا ويرحم صغيرنا))

- ما المطلوب منا تجاه إخوتنا الكبار؟
- كيف أعامل إخوتي الصغار؟

نشاط :

(أ) أضع علامة (✓) أمام العبارة الصحيحة ، وعلامة (×) أمام العبارة الخاطئة:

- ١ . أستخدم ألعاب إخوتي من غير إذنتهم . ()
- ٢ . أساعد أمي في نظافة منزلنا . ()
- ٣ . أضرب إخوتي الصغار . ()
- ٤ . أحترم إخواني وأخواتي الكبار . ()

(ب) صل كل عبارة من العمود (١) بالعبارة التي تناسبها في العمود (٢):

العمود (٢)
للمحتاجين
الكبير
والديهم
الصغير

العمود (١)
الأبناء يطيعون
يعطف الكبير على
يحترم الصغير
تقدم المساعدة

(ج) أربط الحادثة بالصورة المناسبة لها :



١ . أألق أنبوبة الغاز بعد استخدامها



٢ . آاء لص لمنزلنا



٣ . أضع الأوساخ في مكانها الصحيح

علاقتي بالأقارب:



شكل (٣-٩): العلاقة بالأقارب

أتأمل الشكل (٣ - ٩) واقرأ الحوار التالي:

الابن: أبي أحب أن أذكرك بموعد زيارتنا لأقاربنا، لقد اشتقت لرؤيتهم والتعرف على أحوالهم.

الأب: أولاً أحمد الله تعالى فهذا يعني أنك تحب وتقدر صلة الأرحام، وهذا ما ورد في حديث رسولنا الكريم صلى الله عليه وسلم (من كان يؤمن بالله واليوم الآخر فليصل رحمه).

الابنة: وما صلة الرحم يا أبي؟

الأب: صلة الرحم أن تحسن إلى الأقارب، وتحرص على زيارتهم وحضور مناسباتهم، وأحقتهم بالصلة الوالدان والأجداد والإخوان والأخوات والأعمام والأخوال.

الأم: هذا أمر حسن ومهم وسوف نرور أقاربنا هذا الأسبوع إن شاء الله .

الأب : إذن سأذهب إلى السوق لشراء بعض الهدايا لهم .

- يكتب كل تلميذ ما فهمه من هذا الحوار في كراسته ويعرضه على المعلم .

ماذا تسمي :

– والد والدك؟

– أخ والدك؟

– أخت والدك؟

– والد والدتك؟

– أخ والدتك؟

– أخت والدتك؟

– ابن أخ والدك؟

– بنت أخ والدتك؟

- الأقباب هم: أجدادنا وجدائنا وأعمامنا وعمائنا، وأخوانا وخالاتنا، وأبنائهم وبنائهم . أقبابنا هم أرحامنا .

- علاقتي مع أقبابي (أرحامي) علاقة احترام ومودة ومحبة وإحسان، ومن واجبي نحوهم أن أزورهم وأساعدهم عند الحاجة وأشاركهم في مناسباتهم المختلفة .

نشاط:

ضع علامة (✓) في المربع أمام الكلمة الصحيحة:

الأرحام هم: الجيران الأقباب الأصدقاء

علاقتي بجيراني :

من هم الجيران؟

جيراننا هم الذين يسكنون بالقرب من بيتنا ، ولهم عليّ حقوق . اذكر منها:

١ . حرصي على راحتهم وعدم إزعاجهم .

٢ . مشاركتهم في أفراحهم وأحزانهم .

٣ . زيارتهم والترحيب بهم عندما يزوروني في بيتي .

٤ . مقابلتهم بالابتسامة والبشاشة والروح الطيبة .

٥ . الإحسان إليهم ومساعدتهم في كل وقت .

يقول الرسول صلى الله عليه وسلم: (من كان يؤمن بالله واليوم الآخر

فليكرم جاره) .

تأمل الحوار التالي :

الأب: تعال يا عمر .

عمر: نعم والدي العزيز .

الأب: اليوم أحضرت لكم كمية من الفاكهة واللحم ولي بعض الأعمال وسوف

أعود بعد ساعة لتناول الغداء مع بعضنا البعض .

عمر: لكن يا أبي كيف نأكل الفاكهة واللحم وجيراننا فقراء .

الأب: أحسنت ولدي عمر ، أرجو أن تبلغ والدتك أن تجعل للجيران نصيباً من

اللحم والفاكهة لأن الرسول صلى الله عليه وسلم أوصانا بذلك .

عمر: سأفعل أبي جزاك الله خيراً .

اكتب في حدود سطرين كيف يكون التعامل مع الجيران
واعرض ما كتبتّه على معلمك .

نشاط :

شاهد إسحق دخاناً يخرج من بيت جاره محمود المسافر، كيف يتصرف تجاه ذلك؟
(١) ضع علامة (✓) أمام التصرف الصحيح وعلامة (×) أمام التصرف غير الصحيح:

- أ. يقف ويشاهد الحريق . ()
ب. يبلغ أسرته وجيرانه . ()
ج. يتصل على شرطة المطافي . ()
د. يتعاون مع شباب الجيران لوقف الحريق . ()

(٢) تفتكر ما الأسباب التي أدت إلى احتراق بيت جار إسحق؟

(٣) ماذا كان على جار إسحق أن يفعل قبل أن يسافر؟

(٤) ضع علامة هكذا (✓) أمام السلوك الصحيح وعلامة هكذا (×) أمام السلوك غير الصحيح:

- أ. ترتيب الشعر . ()
ب. تنظيف الجسم . ()
ج. النظافة أمام البيت . ()
د. زيارة الأقارب . ()
هـ. فتح الباب دون استئذان . ()
و. إلقاء الأوساخ أمام البيت . ()
ز. اللعب في شارع العربات . ()
ح. التصدق على المحتاجين . ()
ط. أداء الصلاة . ()
ي. إكرام الضيف . ()
ك. عدم إلقاء تحية الإسلام . ()

الدرس الرابع

بيت أسرتي :

- بماذا نسمي المكان الذي نسكن ونعيش فيه؟
- أتأمل الصور التالية وأكمل الفراغ أسفلها:



أسرة تعيش في



طائر يضع بيضه في

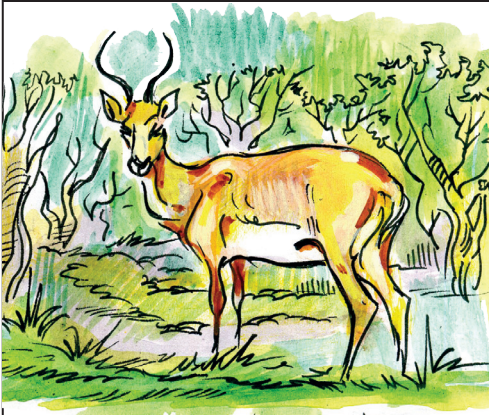

حيوانات تعيش في

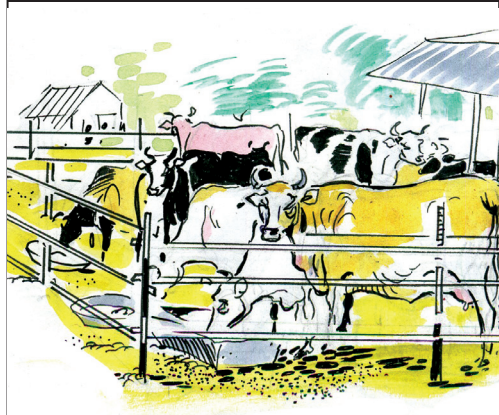

أبقار تعيش في

شكل (٣-١٠): أماكن السكن

كل كائن حي يحتاج إلى مأوى آمن يعيش فيه ويحميه من الحر والبرد والمطر والعدو.

- هل البيت مأوى؟ ولماذا؟
البيت نوع من المأوى يعيش فيه الإنسان.

البيت هو المكان الذي نسكن فيه مع أسرنا وتسعى كل أسرة
جاهدة لبناء مسكن لأفرادها

- أين تعيش الأبقار؟
- أين تعيش الطيور؟
- أين تعيش الأسماك؟
- أين تعيش الأسود والنمور؟

أنواع البيوت:

• أتأمل الصور التالية وأكمل الفراغ أسفلها:

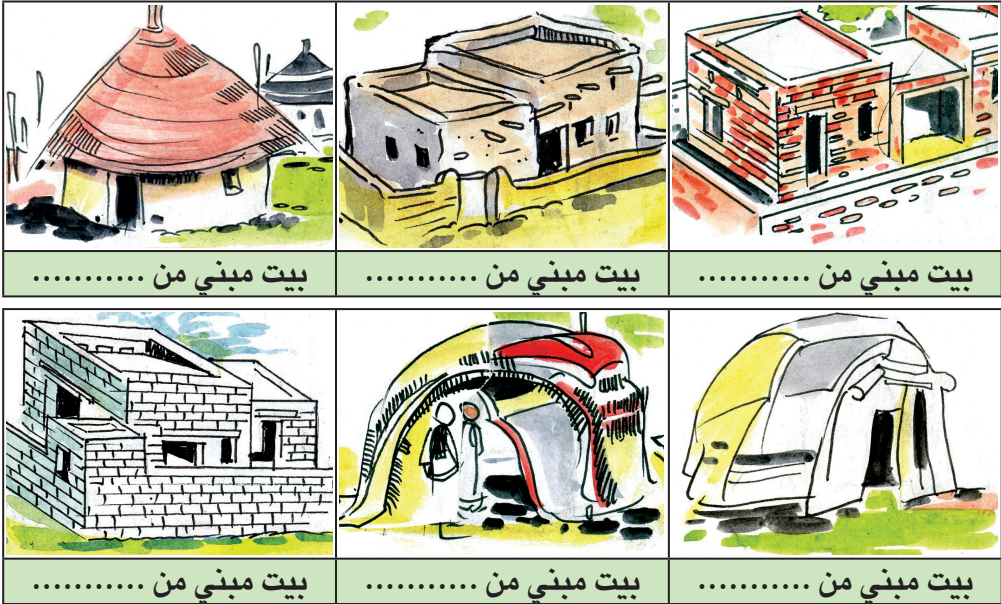

شكل (٣-١١): مساكن مختلفة

- في أي نوع من هذه البيوت تعيش أسرتك؟
- أي أنواع هذه البيوت تكثر في منطقتك؟
- هل توجد أنواع أخرى للبيوت غير الذي شاهدت؟ اذكرها.

يختلف بناء البيت من بيئة إلى أخرى حسب اختلاف البيئات
وحسب طبيعة العمل الذي يمارسه الإنسان، وحسب القدرة المالية.
وتنقسم البيوت من حيث النوع إلى قسمين: بيوت متقلة وبيوت ثابتة.

يقول الله سبحانه وتعالى: بِسْمِ اللَّهِ الرَّحْمَنِ الرَّحِيمِ

﴿ وَاللَّهُ جَعَلَ لَكُمْ مِنْ بُيُوتِكُمْ سَكَنًا وَجَعَلَ لَكُمْ
مِنْ جُلُودِ الْأَنْعَامِ بُيُوتًا تَسْتَخِفُّونَهَا يَوْمَ ظَعْنِكُمْ وَيَوْمَ
إِقَامَتِكُمْ وَمِنْ أَصْوَابِهَا وَأَوْبَارِهَا وَأَشْعَارِهَا أَثْنَا
وَمِتْعًا إِلَى حِينٍ ﴾

سورة النحل: الآية (٨٠)

- بمساعدة معلمك ومعلم القرآن الكريم بالمدرسة تعرّف معنى الآية الكريمة.
- في أي أنواع البيوت تسكن؟
- هات مثالاً لبيت ثابت وآخر متقل.
- من أي المواد نبنى البيت المتقل؟
- من هم الذين يسكنون في بيوت متقلة؟

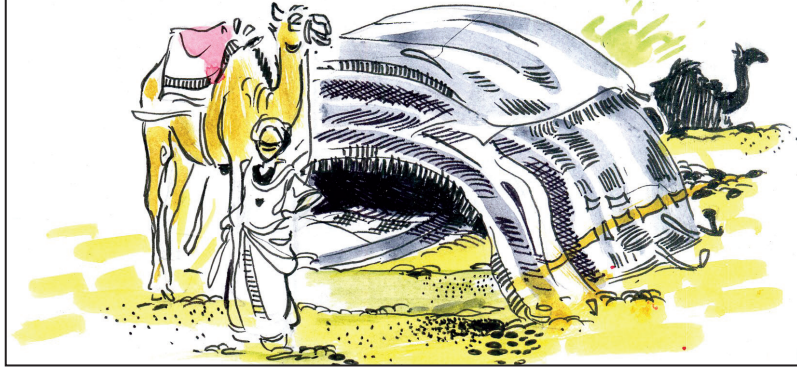

بيت الشعر سكن متنقل، يعيش فيه رعاة الإبل، يحملونه معهم في تنقلهم من مكان إلى آخر طلباً للمرعى والماء لحيواناتهم.

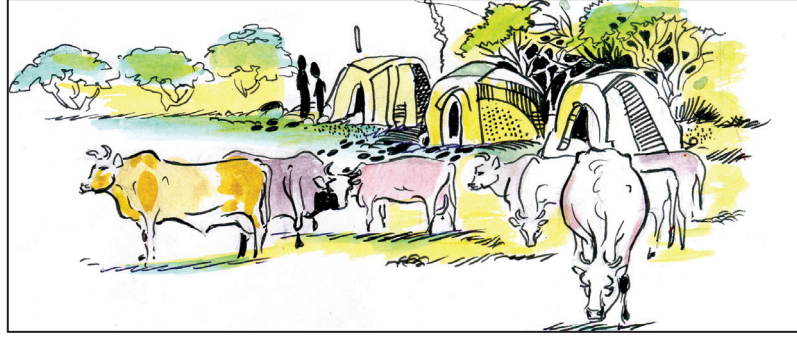

بيت البروش من البيوت المتنقلة ويسكنه رعاة البقر، ومن خصائصه سهولة نقله من مكان لآخر، يصنع من البروش المصنوعة من السعف (أوراق شجرة الدوم).

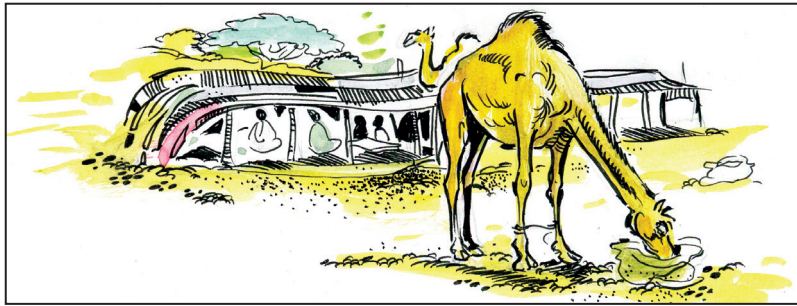

الخيام أيضاً من البيوت المتنقلة وعادة يتم استخدامها في المعسكرات، وفي المناطق التي تحدث فيها كوارث طبيعية.

هل شاهدت حادثة سيول أمطار في قريتك أو مدينتك؟ صف لنا الخراب الذي أحدثته.

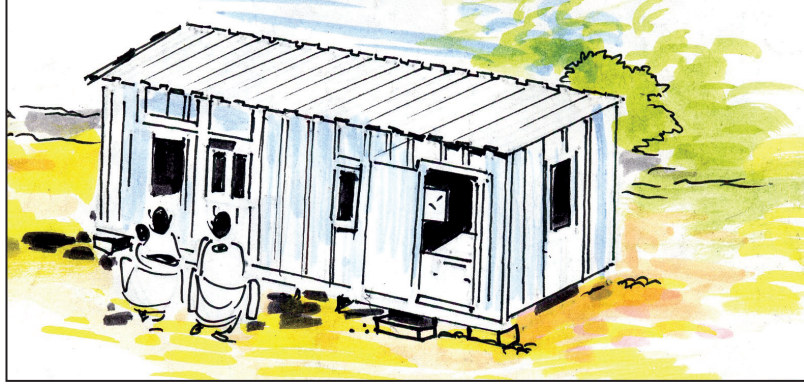

الكرفانات أو المساكن الجاهزة، مساكن سهلة التركيب والتفكيك، وهي مساكن مؤقتة للذين يقومون بتنفيذ مشروعات مثل الطرق والجسور والسكك الحديدية والسدود.

أقسام البيت :

- أين تنام؟
..... أنام في
- أين يتم إعداد الطعام (الأكل)؟
..... يتم إعداد الطعام في
- من أين تشرب الماء؟
اشرب الماء من أو الماء من الزير البارد.
- أين تذاكر وتحل واجباتك من الدروس اليومية؟
أذاكر وأحل واجباتي في
- أين تستقبل زملاءك وأصدقاءك؟
استقبل أصدقائي وزملائي في

بيتا فيه غرف للنوم وحمام ومطبخ وثلاجة ومزيرة ومكتبة وغرفة للضيوف .
كما توجد فيه أثاثات مثل : الأسرة والدواليب والترابيز والكراسي والعناقيب
وأدوات مختلفة .

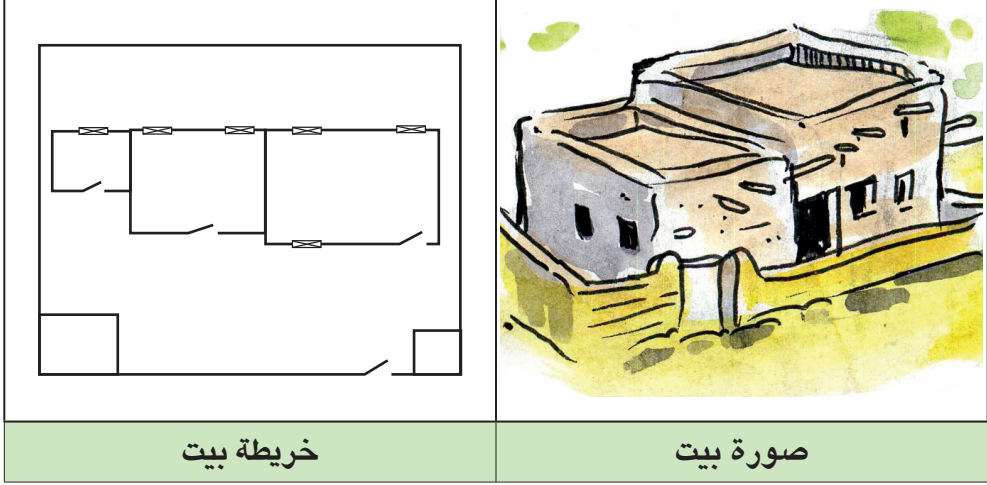

شكل (٣ - ١٢) : صورة البيت وخريطة البيت

أي البيوت التالية تفضل أن تسكن فيه؟

- بيت له نوافذ قليلة وضيقة .
- بيت به حديقة .
- بيت فيه غرف واسعة كبيرة النوافذ .
- بيت فيه مطبخ نظيف .

عزيزي التلميذ إن البيت الصحي واسع ، له نوافذ كبيرة جيد التهوية ، تصل
إليه أشعة الشمس ، يدخله الهواء نقياً ونظيفاً ، مرتب ونظيف ، فيه مطبخ
وحمام نظيفان ، به عدد من الأشجار الظليلة والزهور المفتحة .

• أتأمل الصور التالية وأكمل ما تحتها من جمل:



في بيتنا نتجنب
تلوث
بتغطية صهريج المياه



في بيتنا نحرص على
إغلاق أنبوبة
بعد الاستخدام



بالقرب من بيتنا توجد
.....
للعلاج والإسعافات
الأولية.

في بيتنا أسرتي تضع ماء الشرب في خزان آمن يمنع تلوثه، وتغلق أنبوبة الغاز بعد استخدامها في إعداد الأكل، وتضع الأدوية بعيداً عن أيدي الأطفال الصغار.

- يصنف كل تلميذ الأثاث والأدوات المختلفة في بيت أسرته.

تدريبات :

- ١ . ما أهم أقسام البيت الرئيسة؟
- ٢ . لماذا يجب أن يكون لكل غرفة باب وشباك؟
- ٣ . ضع خطأً تحت الإجابة الصحيحة فيما يلي :
أ . البيت الواسع : غرفه كبيرة - غرفه صغيرة - أبوابه ضيقة .

ب . البيت الصحي : لا يدخله الهواء - ليست له نوافذ - تدخله أشعة الشمس
ج . في البيت الآمن : نتجنب تلوث الهواء - نوّمن أنبوبة الغاز - كل ما
ذكر صحيح .

٤ . ضع علامة (✓) أمام العبارة التي تمثل البيت الجيد وعلامة (X) أمام العبارة
التي تمثل البيت غير الجيد:

- أ . بيت غرفه ضيقة . ()
ب . بيت نوافذه واسعة . ()
ج . بيت لا يوجد فيه حمام قضاء الحاجة . ()
د . بيت أثاثه مرتب . ()
هـ . بيت به أشجار وزهور . ()
و . بيت مطبخه غير نظيف . ()

عزيزي التلميذ / عزيزتي التلميذة : إحرص على :

- ١ . أن يكون بيتك نظيفاً ومشجراً .
- ٢ . وضع الأوساخ والنفايات في مكان آمن مخصص لذلك .
- ٣ . وضع أغطية للأزيار والقلل التي تشرب منها .
- ٤ . ردم البرك والمستنقعات أمام بيتك .
- ٥ . نظافة الحمام والمرحاض .
- ٦ . عدم اللعب في الشارع العام .

الدرس الخامس

مكان السكن :

ما المجتمع :

المجتمع مجموعة من الأسر تربطهم روابط متعددة، ويتكون المجتمع من عدد من الأحياء السكنية. وللمجتمع أشكال مختلفة: مجتمع الحى، مجتمع المدرسة، مجتمع القرية، مجتمع المدينة، مجتمع الولاية ومجتمع الدولة.

نشاط:

مكونات المجتمع: رتب مكونات المجتمع التالية من الأصغر إلى الأكبر :
(الجيران - الأسرة - الحى - المدينة - المجتمع - القرية)

الأسرة

المدينة :



شكل (٣ - ١٣) : المدينة

- هل تسكن في مدينة أم في قرية ؟
 - ما اسمها ؟
 - ما اسم أقرب مدينة لكم ؟
- تتكون المدينة من مناطق سكنية كبيرة تسمى أحياء. ما الحى؟

الحى هو مجموعة بيوت أو مساكن متجاورة تربط بين أسرها روابط التقدير والاحترام، ويتكون الحى من مجموعة حارات سكنية.

- ما اسم الحى الذي تسكن فيه؟
- حدد اتجاه حيك من مدرستك .
- أين تقع مدرستك التي تتعلم فيها؟ شمال - جنوب - وسط - شرق - غرب الحى؟

تتكون المدينة من مجموعة من الأحياء، ويعمل سكانها في التجارة، والصناعة، والخدمات العامة والخاصة.

- سم الأحياء السكنية في مدينتك (إذا كنت تسكن في مدينة).

القرية :

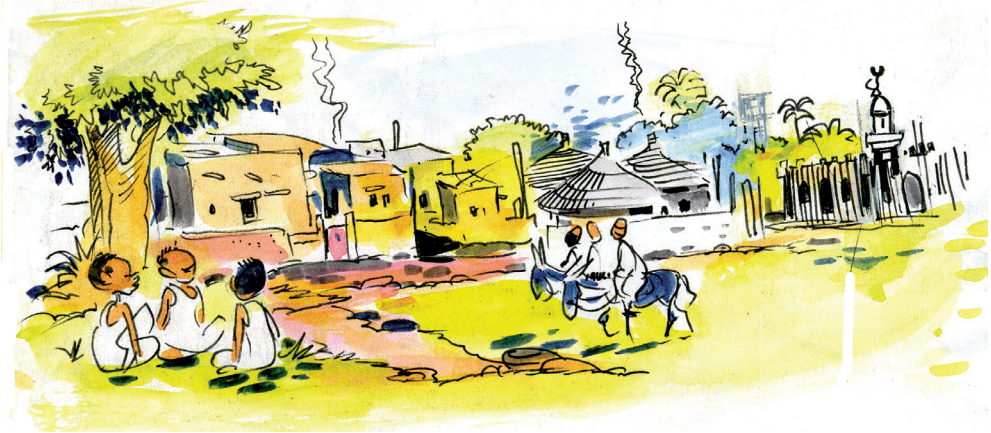

شكل (٣ - ١٤) : القرية

- تأمل الصورة التي أمامك وأجب عن الأسئلة التالية:
 ١. ماذا تشاهد في الصورة؟
 ٢. صف القرية كما تشاهدها في الصورة.
 ٣. هل توجد في القرية شوارع أو طرق واسعة؟ وهل هي ترابية أم مسفلنة؟

٤ . بماذا تختلف منازل القرية عن منازل المدينة؟

٥ . ما الأعمال أو المهن التي يمارسها سكان القرية؟

٦ . ما اسم القرية التي تسكن فيها؟

• من خلال الصورة التي شاهدتها عرّف القرية ؟

القرية تجمع سكاني أصغر من تجمع المدينة، ولا توجد بها شوارع واسعة ومسفلتة. وسكان القرية مستقرون، يسكنون في مباني ثابتة مبنية من المواد المتوفرة في البيئة، يعمل سكان القرية في الزراعة وتربية الماشية والأغنام، وبعض الصناعات التقليدية، كما يعمل بعضهم في أعمال حرة أخرى، ويعمل بعضهم في المرافق العامة في المدن المجاورة لهم.

• هل تستطيع أن تفرق بين القرية والمدينة؟

تختلف القرية عن المدينة في الآتي:

١ . المدينة أوسع مساحة من القرية.

٢ . عدد سكان المدينة أكثر من عدد سكان القرية.

٣ . في المدينة يتم تخطيط المباني والمرافق العامة والخاصة.

٤ . تتنوع أشكال المباني والبيوت في المدينة في حين تتشابه في القرية.

٥ . في الغالب لا ترتبط المهن في المدينة بالزراعة وتربية الحيوان.

٦ . تخصص المدينة في الخدمات، حيث توجد بها المؤسسات الرئيسة للإدارة

والحكيم والخدمات كالتعليم والصحة والنقل.

٧ . تمثل المدن أسواقاً لمنتجات القرى المجاورة.

• ما اسم المدينة التي تمثل العاصمة لبلدك السودان؟

توجد مدن كثيرة في بلدي السودان، منها الخرطوم وهي عاصمة بلادنا، ومنها

- بورتسودان وهي تمثل المنفذ البحري الوحيد لبلدنا. ما اسم البحر الذي تقع عليه؟
- بمساعدة معلمك حاول التعرف على المزيد من المدن السودانية المهمة شمالاً وجنوباً وشرقاً وغرباً.

تدريبات :

(أ) ضع علامة (✓) أمام العبارة الصحيحة، وعلامة (x) أمام العبارة الخطأ فيما يلي:

١. القرية تجمع سكاني كبير. ()
 ٢. سكان القرية أقل من سكان المدينة. ()
 ٣. جاري هو الذي يقع بيته بجوار بيتي. ()
 ٤. أضع الأوساخ والقمامة بالقرب من بيت جاري. ()
 ٥. أضع النفايات والأوساخ في الأماكن المخصصة لها. ()
- (ب) صل عبارات العمود (أ) مع ما يناسبها من العبارات في العمود (ب):

العمود (ب)	العمود (أ)
يعمل فيها سكان المدن	الزراعة
مجموعة منازل متجاورة	الخدمات
يعمل فيها سكان الريف	القرية
سكانها يعرفون بعضهم	الحي

(ج) اكتب قائمة بأسماء الأحياء أو القرى المجاورة لمكان سكنك واعرضها على معلمك.

(د) كيف يمكن أن تسهم أنت وأسرتك مع جيرانك في تحسين نظافة وجمال المنطقة التي تعيشون فيها؟ ناقش ذلك مع زملائك وأسرتك الكريمة.

الدرس السادس

المرافق العامة في الحي :

نشاط :

اكتب أمام كل شكل ما يدل عليه من مكونات الحي أو القرية:

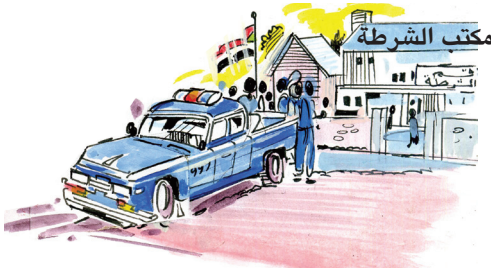
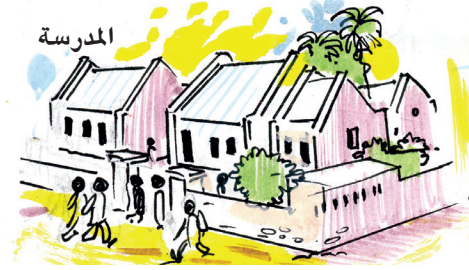

- من مرافق الحي أو القرية
- وفيه يؤدي سكان الحي أو القرية الصلاة في جماعة.

- من مرافق الحي أو القرية
- رتب الكلمات التالية لتعرف وظيفة هذا المرفق:

١. (العلوم - نتعلم - المفيد والنافع - فيها)
٢. (تربية - فيها - إسلامية - نتربى)
٣. (فيها - الوطن - حب - تغرس)

- من مرافق الحي
- في حديقة حيّنا أو قريتنا أشجار خضراء، وألعاب متنوعة وزهور متفتحة جميلة، ولهذا نقضي فيها وقتنا حيث الهواء العليل والرائحة الزكية.
- من مرافق الحي أو القرية
- التي تحفظ الأمن في ربوع بلادنا، وتنظم حركة المرور والسيارات .

- من مرافق الحي أو القرية
المركز الذي يقدم لنا
الخدمات والعلاجية.



- من مرافق الحي أو القرية
ومنها نتحصل على ماء الشرب لنا
ولحيواناتنا وأشجارنا، وتُعرف محطات
المياه في بعض ولايات السودان باسم
(الدونكي).



- من مرافق الحي أو القرية
..... ومنها نتحصل على ماء
الشرب لنا ولحيواناتنا وأشجارنا .



- من مرافق الحي أو القرية
..... ومنها نتحصل على ماء
الشرب لنا ولحيواناتنا وأشجارنا .



شكل (٣ - ١٥) : بعض المرافق العامة في الحي

- هل يوجد في حيّك أو قرينتك مرافق عامة أخرى لم تذكر؟ إذا أجبت بنعم، اذكرها.

أهمية المحافظة على المرافق العامة :

- ما واجبك تجاه المسجد؟
واجبي تجاه المسجد عدم اللعب فيه و على نظافته.
- ما واجبك تجاه مدرستك؟
واجبي تجاه مدرستي أن على أثاثها ومرافقها ليستفيد منها غيري في المستقبل .
- لماذا نحافظ على سلامة المرافق العامة ونظافتها ؟
نحافظ على نظافتها وسلامتها لأنها تقدم لنا الخدمات التي نحتاجها.
المرافق الخاصة :
- تأمل الصور التالية وأملأ الفراغ في الكلمات الموجودة تحتها :





اشتري الخضار والطماطم من



اشتري الدواء من



اشتري الخبز والرغيف من



اشتري الصحف (الجرائد) من

شكل (٣ - ١٦) : خدمات مختلفة

نحن التلاميذ نحترم ونقدر أصحاب المهن العامة والخاصة لأنهم يوفرولنا ما نحتاجه .

- اكتب في الجدول الآتي ثلاثة من المرافق العامة وثلاثة من المرافق الخاصة في حيّك أو قريتك :

رقم	مرافق عامة	مرافق خاصة
١		
٢		
٣		

نشاط :

يقوم المعلم باصطحاب التلاميذ لزيارة أقرب مرفقين (عام وخاص) ليتعرفوا على الخدمات التي يقدمها لهم ولأهل الحي أو القرية .

بيئة الحي :

تلوث الماء :

- تأمل الصور التالية وأملأ الفراغ تحتها :



ابتعد عن شرب الماء

اشرب النقي.

شكل (٣ - ١٧) : الماء النقي والماء الملوث

الماء يجنبنا الأمراض . الماء غير يسبب لنا الأمراض .

يتلوث الماء بواسطة الأتربة والغبار، والحشرات، والأوساخ.

• ما الأمراض التي يسببها شرب الماء غير النظيف؟

١ . أمراض المعدة (أوجاع البطن).

٢ . تكون الحصاوى في الكلى .

٣ . الإسهالات (الكوليرا).

اعرف المزيد من أمراض المياه من معلم العلوم بمدركم .

• ماذا تفعل إذا لم تتأكد من نظافة الماء؟

أقوم بغليه قبل

عزيزي التلميذ بعد استخدام الماء في بيوتنا لأغراض النظافة، يصبح ماءً ملوثاً (غير

نظيف).

• أين يذهب هذا الماء الملوث أو الغير نظيف؟

• هل شاهدت مجاري تجري فيها المياه غير النظيفة إلى أماكن بعيدة عن الحي أو القرية؟

تلوث الهواء:



شكل (٣ - ١٨): القرية مناظرها ممتعة وهواؤها نقي

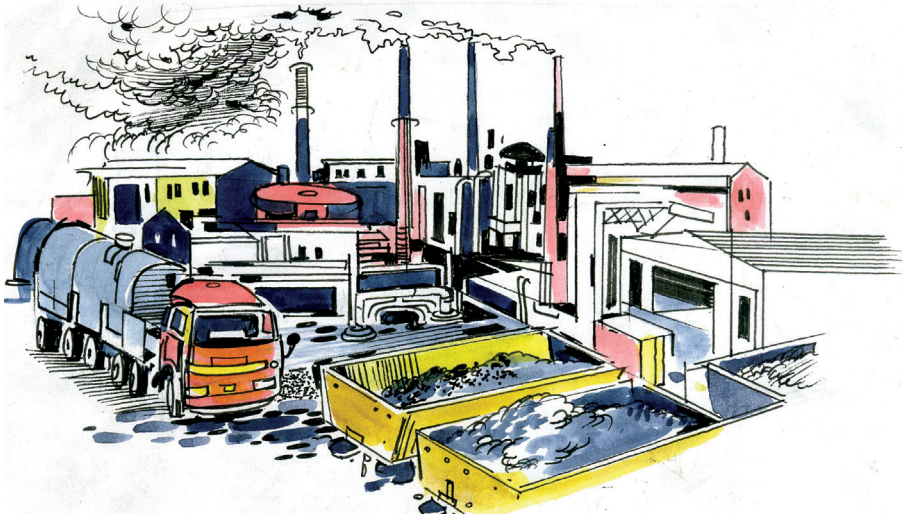

شكل (٣ - ١٩) : مداخن المصانع سبب رئيس في تلوث هواء المدن القريبة منها .

- ماذا تسمي الهواء غير النقي؟
- نسميه هواءً ملوثاً، وهو مثل الماء الملوث يسبب لنا أمراضاً كثيرة.
- ما أسباب تلوث الهواء؟
- إن أسباب تلوث الهواء كثيرة نذكر منها:
 - ١ . دخان السيارات والمصانع والورش .
 - ٢ . الغرف المغلقة التي لا يتجدد فيها الهواء .
 - ٣ . الأماكن التي يتم فيها التدخين .
- هل تكثر الأشجار في حيّك أو قريتك؟ هل تحب غرس الأشجار؟
- نحافظ على الهواء نقياً في حيّنا أو قريتنا، ونتجنب الأماكن التي يكون فيها الهواء ملوثاً، ونحب غرس الأشجار والعناية بها لأنها تساعد على تنقية الهواء وتلطيف الجو وتجميل القرية والحي .

تدريبات :

(١) ضع علامة (✓) أمام العبارة الصحيحة ، وعلامة (×) أمام العبارة الخطأ

فيما يلي :

- أ . مياه الترغ المغلقة نقية . ()
ب . المياه الراكدة صالحة للشرب . ()
ج . دخان المصانع يلوث الهواء . ()
د . الأشجار تنقي الهواء . ()

(٢) صل العبارة في العمود (أ) مع العبارة المناسبة لها في العمود (ب):

(ب)
هواؤها غير نقي (ملوث).
تتوالد فيها الحشرات والبعوض.
تساعد على تنقية الهواء.
لا يلعب في أماكن القمامة والأوساخ.

(أ)
الأشجار
الغرف المغلقة
التلميذ النظيف
المياه الراكدة

نشاط :

- ١ . يصطحب المعلم التلاميذ لزيارة أقرب مشروع تنقية مياه ويطلب منهم جمع صور ومعلومات عن المشروع .
- ٢ . ماذا يحدث لسكان الحي أو القرية عندما تتلوث بيئتهم؟

تدريبات :

(١) أملأ الفراغات التالية:

- أ . الأسرة هي :
- ب . المجتمع هو :
- ج . الأقارب هم :
- د . كل كائن يحتاج إلى يعيش فيه ويحميه من الحر والبرد .
- هـ . تتكون المدينة من مجموعة من السكنية ، ويعمل سكانها في التجارة و والخدمات العامة .
- ح . القرية هي :

(٢) ضع علامة (✓) أمام العبارة التي تدل على بر الوالدين :

- أ . الإحسان إليهما . ()
- ب . القول الكريم . ()
- ج . الغضب منهما . ()
- د . الدعاء لهما . ()

(٣) رتب الكلمات التالية لتصبح جملاً صحيحة :

- أ . (المسجد - اهتم - بنظافة)
- ب . (العلوم - نتعلم - النافعة - في مدرستنا)
- ج . (أسرتي - أحب - ووطني)
- د . (المكان الذي - هي - يعيش فيه - البيئة - الانسان)

- هـ . (الأمن - رجال - أساعد)
- و . (الملوث - يسبب - الهواء - الأمراض)
- ز . (النقي - الماء - نشرب - فقط)
- ح . (من أبي وأمي - تتكون - وإخوتي - أسرتي)
-

(٤) أرسم دائرة هكذا ○ حول حرف الإجابة الصحيحة:

يتكون المجتمع من:

أ . أسرة واحدة .

ب . أسرتين .

ج . مجموعة أسر .

• جيرانني هم الذين يسكنون:

أ . بالقرب من منزلي .

ب . في حي بعيد .

ج . بعيداً عن منزلي .

• بنى المساجد:

أ . للبيع والشراء .

ب . للجلوس واللعب .

ج . للصلاة وذكر الله تعالى .

• يعمل كل فرد في الأسرة:

أ . لنفسه .

ب . لغيره .

ج . لنفسه وغيره .

- أقاربي هم:
 - أ. جירاني .
 - ب . زملائي في المدرسة .
 - ج . أهل والدي ووالدتي .
- أعامل أخي الكبير:
 - أ . باحترام .
 - ب . بشدة وعنف .
 - ج . بإهمال .

(٥) استبدل الكلمات التي تحتمها خط بكلمات مناسبة من الكلمات بين القوسين :
(يتعاونون - الأب - النظام) :

- أ . الأولاد في الأسرة متشاكسون (.....) فيما بينهم .
 - ب . الأعمام هم إخوان الأم (.....) .
 - ج . التلاميذ في المدرسة يتعلمون الإهمال (.....) أثناء الطابور الصباحي .
- (٦) ضع علامة (✓) أمام العبارة الصحيحة ، وعلامة (×) أمام العبارة الخطأ فيما يلي :

- أ . من أقسام البيت الحمام . ()
- ب . أزور الحديقة للعمل . ()
- ج . البيت الصحي يدخله الهواء النقي وأشعة الشمس . ()
- د . الماء الملوث يسبب الأمراض . ()
- هـ . القرية أكبر من المدينة . ()
- و . نحترم أصحاب المهن ونقدرهم . ()
- ز . الجهة المسؤولة عن ضبط الأمن في بلادنا هي الشرطة . ()
- ح . الحلي مجموعة من المصانع . ()

(٧) أجب عن الآتي:

أ. اذكر ثلاث مهن تعرفها في حيّك أو قريتك .

..... ١ ٢ ٣

ب. المدرسة من المرافق العامة . ما واجبنا نحوها؟

.....

ج . ما أسباب تلوث الهواء؟

.....

د . اذكر بعض الأمراض التي يسببها الماء الملوّث .

.....

(٨) رتب العبارات في القائمة (ب) مع العبارات التي تناسبها في القائمة (أ):

القائمة (ب): المنزل - الغرب - الأنهار - الأسرة - المطبخ - المراض - جنوب شرق .

القائمة (أ)	القائمة (ب)
اتجاه رئيس	
يحمينا من البرد	
إعداد الطعام	
اتجاه فرعي	
الوالدان والأبناء	
مصدر للمياه	
قضاء الحاجة	

الدرس السابع

حركة المرور المحلية :

كل يوم نلاحظ عربات التاكسي والبصات واللواري تجري على شوارعنا، حيث نجد أن بعض الشوارع مزدحمة، والبعض الآخر متوسط الزحام، كما تسير على شوارعنا الدراجات العادية والدراجات النارية وبعض العربات التي يجرها الحيوان انظر الشكل (٣ - ٢٠) .

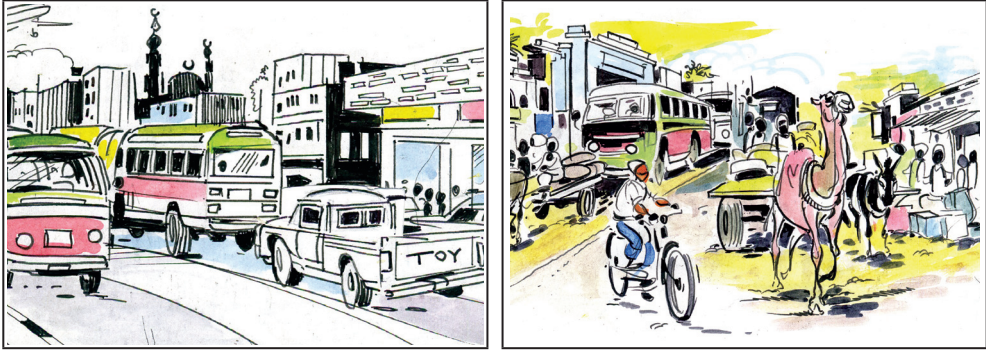

الشكل (٣ - ٢٠) : حركة المرور

- ماذا تلاحظ في الشكل؟
- كيف تصل إلى مدرستك؟
- أي هذه الوسائل تنقلك إلى قريتك أو مدينتك؟ وأيها ينقلك إلى مدرستك؟

من مشاكل حركة المرور:

- أ. السيارات واللواري والبصات أصواتها مزعجة .
- ب. تلوث الهواء بما تخرجه من دخان لاحتراق الوقود .
- ج. تجعل عملية عبور الناس للشارع عملية خطيرة .
- د. ترحم الشوارع وتضييق الطريق على المارة .

لذلك تستخدم السلطات الحكومية بعض المعالجات، مثل عمل مواقف خاصة

بالسيارات وأخرى للبعثات السفرية، ولتقليل خطورة عبور الطريق استخدمت سلطات المرور علامات حركة المرور .

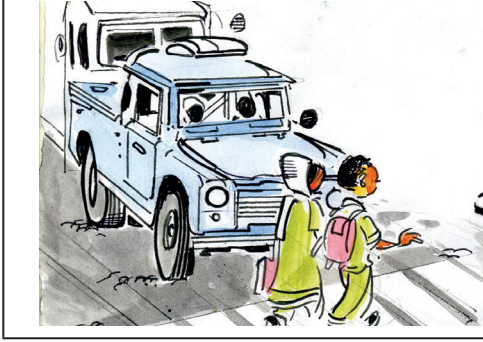

شكل (٣ - ٢٢) : ممرات عبور



شكل (٣ - ٢١) : مواقف للسيارات

مثلاً: التحذير : انتبه أمامك :



تقاطع في طريق



وجود حيوانات



وجود أطفال



عبور مشاة

شكل : (٣ - ٢٣) : علامات مرور

علامات الإرشاد :



مستشفى



محطة وقود



هاتف أو تلفون
عمومي



مركز صيانة



مركز إسعاف

شكل (٣ - ٢٤) : علامات الإرشاد

الإشارات الضوئية :

أعزائي التلاميذ ننظر كلنا إلى هذه الصورة:

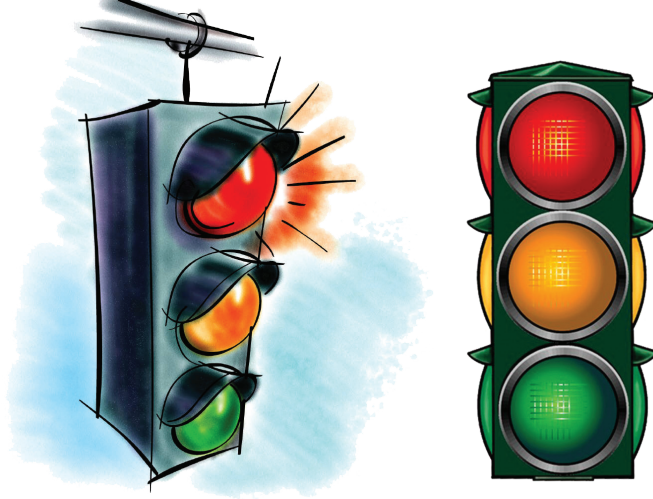

شكل (٣-٢٥) : الإشارات الضوئية

- ما الألوان المستخدمة في هذه الصورة؟
 - إلى ماذا يرمز اللون الأحمر؟
- عزيزي التلميذ عند رؤية الإشارة الحمراء عليك أن تتوقف تماماً لتسلم من خطر الحوادث المرورية.

تذكر دائماً أن :

- اللون الأحمر للإشارة الضوئية يعني التوقف تماماً.
- اللون الأصفر يعني الاستعداد للتحرك وليس التحرك.
- اللون الأخضر يعني التحرك والمرور بسلام لك ولغيرك.
- بمساعدة معلمك حاول أن تذكر فوائد الإشارات الضوئية.